

Bu kullanım kılavuzu motosikletinizin ayrılmaz bir parçasıdır ve satıldığında motosikletle birlikte verilmelidir.

Bu kılavuz basımdan önce mevcut olan en son bilgileri içermektedir. Honda Motor Co., Ltd. haber vermeden ve hiçbir yükümlülük altına girmeden istediği zaman bu kullanım kılavuzunda deęişiklik yapma hakkını saklı tutar.

Bu yayında yer alan hiçbir bölüm yazılı izin olmadan basılamaz veya çoęaltılamaz.

Bu kullanım kılavuzunda gösterilen araç, gerçek aracınızla aynı olmayabilir.

Hoş geldiniz

Yeni bir Honda motosiklet satın aldığınız için tebrik ederiz. Bir Honda seçmiş olmanız, sizi, her üründe kaliteyi ön planda tutan Honda'nın itibarını takdir eden dünya çapındaki memnun müşteriler ailesinin bir parçası haline getirir.

Güvenliğinizi ve sürüş keyfinizi garanti etmek için:

- Bu kullanım kılavuzunu dikkatlice okuyunuz.
- Bu kılavuzda verilen tüm tavsiyeleri ve işlemleri takip ediniz.
- Bu kılavuzda ve motosikletin üzerinde yer alan emniyet mesajlarına dikkat ediniz.

- Bu kullanım kılavuzunda geçen aşağıdaki kodlar ülkeyi belirtir.
- Kılavuzdaki resimler NSC110 ED tipine aittir.

Ülke Kodları

Kod	Ülke
-----	------

NSC110	
ED	Avrupa direkt satışları, Maldivler, Kuzey Makedonya, İsrail, Karadağ, Sırbistan
E	İngiltere
TU	Türkiye
RU	Rusya

*Teknik özellikler her bölgeye göre değişebilir.

Güvenlik Hakkında Birkaç Hatırlatma

Sizin ve başkalarının güvenliği çok önemlidir. Motosikletinizi güvenli bir şekilde kullanmak önemli bir sorumluluktur.

Güvenlik hakkında bilgi sahibi olmanıza yardımcı olmak için, bu kılavuzda ve emniyet etiketlerinde çalıştırma bilgileri ve diğer bilgiler sunulmuştur. Bu bilgiler, sizin veya başkalarının yaralanmasına sebep olacak potansiyel kazalar konusunda sizi uyarır. Tabii ki, motosikleti kullanırken veya bakımını yaparken oluşacak tüm tehlikeler ile ilgili sizi uyarmamız mümkün değildir. Kendi muhakeme gücünüzü kullanmalısınız.

Aşağıda belirtilen farklı şekillerde önemli güvenlik bilgilerini bulacaksınız:

- Motosikletin üzerindeki emniyet etiketleri
- Bir güvenlik uyarı sembolü  ve aşağıdaki üç kelimedenden birisi ile devam eden Güvenlik Uyarıları: TEHLİKE, UYARI veya DİKKAT. Bu uyarı sözcüklerinin anlamları aşağıda verilmektedir:

TEHLİKE

Talimatlara uymamanız durumunda **ÖLÜR** veya **CİDDİ BİR ŞEKİLDE YARALANIRSINIZ.**

UYARI

Talimatları uygulamazsanız **ÖLEBİLİR** veya **CİDDİ BİR ŞEKİLDE YARALANABİLİRSİNİZ.**

DİKKAT

Talimatları uygulamazsanız **YARALANABİLİRSİNİZ.**

Diğer önemli bilgiler aşağıdaki başlıklar altında verilmiştir:

DİKKAT

Bu bilgiler motosikletinize, sahip olduğunuz diğer şeylere veya çevrenize zarar vermenizi önlemek amacıyla verilmiştir.

İçindekiler

Motosikletin Güvenliđi S. 2

Kullanım Kılavuzu S. 18

Bakım S. 57

Sorun Giderme S. 90

Bilgiler S. 116

Teknik Özellikler S. 133

Bilgilendirme S. 136

Motosikletin Güvenliđi

Bu bölüm motosikletinizi emniyetli şekilde kullanmanız için önemli bilgiler içermektedir. Lütfen bu bölümü dikkatlice okuyunuz.

Güvenlik Talimatları.....	S. 3
Görüntü Etiketleri.....	S. 6
Güvenlik Önlemleri.....	S. 10
Sürüş Tedbirleri.....	S. 11
Aksesuarlar ve Modifikasyonlar.....	S. 15
Yükleme	S. 16

Güvenlik Talimatları

Güvenliğinizi artırmak için aşağıdaki talimatları takip ediniz:

- Bu kılavuzda belirtilen tüm rutin ve düzenli kontrolleri gerçekleştiriniz.
- Motoru durdurunuz ve yakıt deposunu doldurmadan önce kıvılcım ve alevleri uzaklaştırınız.
- Kapalı veya kısmen kapalı alanlarda motoru çalıştırmayınız. Egzoz gazındaki karbonmonoksit zehirlidir ve sizi öldürebilir.

Her Zaman Kask Takınız

Kasklar ve koruyucu giysilerin baş yaralanmalarının ve diğer yaralanmaların sayısını ve şiddetini önemli ölçüde azalttığı kanıtlanmış bir gerçektir. Bu nedenle her zaman onaylı bir motosiklet kaskı takınız ve koruyucu giysiler giyiniz. 📖 S. 10

Sürüşten Önce

Fiziksel olarak hazır, zihnen odaklanmış ve alkol ve ilaç almamış olduğunuzdan emin olunuz. Kendinizin ve yolcunuzun onaylanmış kask taktığından ve koruyucu giysiler giydiğinden emin olunuz.

Yolcunuza, sele kayışını tutmasını veya belinize sarılmasını, dönüşlerde sizinle birlikte yana yatmasını ve motosiklet durmuş olsa bile ayaklarını ayak platformunun üzerinde tutmasını söyleyiniz.

Öğrenme ve Pratik İçin Zaman Ayırınız

Başka motosikletler kullanıyor olsanız bile, motosikletin nasıl çalıştığını ve yol tutuşunun nasıl olduğunu anlamak ve kendinizi motosikletin boyutlarına ve ağırlığına alıştırmak için güvenli bir alanda pratik yapınız.

Dikkatli Şekilde Sürüş Yapınız

Her zaman etrafınızdaki diğer araçlara dikkat ediniz ve diğer sürücülerin sizi gördüğünü varsaymayınız. Hızlı bir şekilde durmaya ve ani manevralar yapmaya hazır olunuz.

Kendinizi Kolayca Görünebilir Hale Getiriniz

Parlak, yansıtıcı kıyafetler giyerek, kendinizi diğer sürücülerin görebileceği şekilde konumlandırarak, dönüşlerden veya şerit değiştirmeden önce sinyal vererek ve gerektiğinde kornanızı kullanarak özellikle geceleri kendinizi daha görünür hale getiriniz.

Motosikleti Sınırlarınız Dahilinde Kullanınız

Kişisel yeteneklerinizi aşacak şekilde motosiklet kullanmayınız veya durumların izin verdiğinden daha hızlı sürmeyiniz. Yorgunluk ve dikkat dağınıklığı doğru karar verme ve emniyetli sürüş yapma kabiliyetinizi bozabilir.

Alkollü veya Uyuşturucu Etkisi Altında İken Kullanmayınız

Alkol veya uyuşturucu etkisi altında iken motosiklet kullanmayınız. Tek bir kadeh alkollü içki bile değişen koşullara cevap verme yeteneğinizi kısıtlar ve her kadehte tepki verme süreniz daha da artar. Aynı durum uyuşturucu için de geçerlidir. Alkol aldıktan sonra motosiklet kullanmayınız ve arkadaşlarınızın da alkol aldıktan sonra araç kullanmasına izin vermemeniz.

Honda Motosikletinizi Emniyetli bir Konumda Tutunuz

Motosikletinizin düzgün şekilde bakım görmesini sağlamak ve onu emniyetli sürüş koşullarında tutmak önemlidir. Her sürüşten

önce motosikletinizi kontrol ediniz ve tavsiye edilen tüm bakım çalışmalarını yapınız. Yükleme limitlerini asla aşmayınız (S. 16) ve motosikletinizde değişiklikler yapmayınız veya motosikletinizi emniyetsiz hale getirecek aksesuarlar takmayınız (S. 15).

Kazaya Karşırsanız

Kişisel emniyet sizin birinci önceliğinizdir. Eğer siz veya başka birisi yaralanırsa, yaralanmanın şiddetini ve sürüşe devam etmenin emniyetli olup olmadığını değerlendirmek için zaman ayırınız. Gerekliyse acil yardımı arayınız. Eğer kazaya başka birisi veya başka bir araç dahil olduysa ilgili kanunlara ve düzenlemelere uyunuz.

Sürüşe devam etmeye karar verdiğinizde, ilk olarak kontağı (Kapalı) konumuna alınız ve motosikletin durumunu değerlendiriniz. Sızıntısı olup olmadığına bakın ve önemli yerlerdeki somunların ve civataların sıkılıklarını ve gidon kolunu, fren kollarını, frenleri ve tekerlekleri vs. kontrol ediniz. Yavaş ve dikkatlice sürünüz.

Motosikletiniz hemen ortaya çıkmayan bir hasar görmüş olabilir. Motosikletinizi en kısa zamanda bir yetkili servise detaylıca kontrol ettirmelisiniz.

Karbon Monoksit Tehlikesi

Egzoz renksiz, kokusuz bir gaz olan zehirli karbon monoksit içerir. Karbon monoksitin solunması bilinç kaybına ve ölüme sebep olabilir.

Eğer motoru kapalı veya kısmen kapalı bir alanda çalıştırırsanız, soluduğunuz hava tehlikeli miktarda karbon monoksit içerebilir. Motosikletinizi asla garaj içerisinde veya başka kapalı alanlarda çalıştırmayınız.

⚠ UYARI

Kapalı veya kısmen kapalı bir alanda motosikletinizin motorunu çalıştırmak toksik karbon monoksit gazının hızla birikmesine neden olabilir.

Bu renksiz, kokusuz gazın solunması bilinç kaybına neden olabilir ve ölüme yol açabilir.

Motosikletinizin motorunu, sadece açık havada iyi havalandırılan bir alanda çalıştırınız.

Görüntü Etiketleri

Aşağıdaki sayfalar etiketlerin anlamlarını açıklamaktadır. Bazı etiketler ciddi yaralanmaya sebep olabilecek tehlikeler karşı sizi uyarır. Diğerleri önemli güvenlik bilgisi verir. Bu etiketleri dikkatle okuyunuz ve sökmeyiniz.

Etiketler okunmaz hale geldiğinde değiştirilmeleri için Honda yetkili servisimize başvurunuz.

Her bir etikette özel bir sembol vardır. Her bir sembolün anlamı ve etiketi aşağıdaki gibidir.



Kullanım Kılavuzunda bulunan talimatları dikkatlice okuyunuz.



Tamir Kitabında bulunan talimatları dikkatlice okuyunuz. Emniyet açısından motosikletinizin bakımının sadece yetkili servisiniz tarafından yapılmasını tavsiye etmekteyiz.



TEHLİKE (KIRMIZI arka zemin)

Talimatları uygulamazsanız **ÖLÜR** veya **CİDDİ BİR ŞEKİLDE YARALANIRSINIZ.**

UYARI (TURUNCU arka zeminli)

Talimatları uygulamazsanız **ÖLEBİLİR** veya **CİDDİ BİR ŞEKİLDE YARALANABİLİRSİNİZ.**

DİKKAT (SARI arka zemin)

Talimatları uygulamazsanız **YARALANABİLİRSİNİZ.**

AKÜ TEHLİKE ETİKETİ



- Ateş ve kıvılcımları aküden uzak tutunuz. Akü, patlamaya sebep olabilen patlayıcı gazlar açığa çıkarır.
- Aküyü tutarken göz koruması ve lastik eldiven takınız, aksi halde yanabilir veya akü elektroliti sebebiyle görme yetinizi kaybedebilirsiniz.
- Aküyü tutmayı ve akünün tehlikelerini iyi şekilde anlamadıkça çocukların ve diğer kişilerin aküye dokunmasına izin vermeyiniz.
- Seyreltik sülfürik asit içerdiği için akü elektrolitini son derece dikkatli şekilde tutunuz. Cildinize veya gözlerinize temas etmesi yanmaya ya da görme yetinizin kaybolmasına sebep olabilir.
- Akü üzerinde çalışma yapmadan önce bu kılavuzu dikkatlice okuyunuz ve anlayınız. Bu talimatların göz ardı edilmesi kişisel yaralanmalara ve motosikletin hasar görmesine sebep olabilir.
- Elektrolit seviyesi alt çizgi işaretinin altında olan bir aküyü kullanmayınız. Ciddi yaralanmalara sebep olacak şekilde patlayabilir.

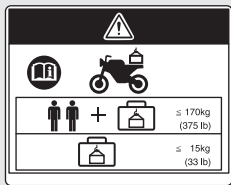

AKSESUARLAR VE YÜKLEME UYARI ETİKETİ UYARI

ED, E tipi

AKSESUARLAR VE YÜKLEME

- Bu motosikletin dengesi ve yol tutuşu aksesuar ve eşya eklenmesinden etkilenebilir.
- Herhangi bir aksesuar takmadan önce kullanım kılavuzunda ve montaj kılavuzunda yer alan talimatları dikkatlice okuyunuz.
- Sürücünün ve yolcunun ağırlığına eklenen aksesuarların ve eşyaların toplam ağırlığı maksimum ağırlık kapasitesi olan **170 kg**'yi aşmamalıdır.
- Eşya ağırlığı hiçbir koşulda **15 kg**'yi aşmamalıdır.
- Grenajlı geniş çatal veya geniş gidon kolunun takılması önerilmez.



CBS UYARI ETİKETİ

Kablo ayarı, yetkili bir Honda servisi tarafından yapılmalıdır.

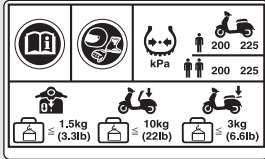

LASTİK BİLGİ ETİKETİ VE YÜK SINIRI ETİKETİ

Güvenliğiniz için daima kask ve koruyucu giysiler giyiniz.

Soğuk lastik basıncı:

[Yalnızca sürücü]

Ön **200 kPa (2.00 kgf/cm², 29 psi)**

Arka **225 kPa (2.25 kgf/cm², 33 psi)**

[Sürücü ve yolcu]

Ön **200 kPa (2.00 kgf/cm², 29 psi)**

Arka **225 kPa (2.25 kgf/cm², 33 psi)**

Yük sınırı:

Alışveriş çantası **1.5 kg (3.3 lb)**

kancası ve iç cep

Orta bölme **10 kg (22 lb)**

Arka taşıyıcı **3 kg (6.6 lb)**



YAKIT ETİKETİ

RU tipi hariç

Sadece kurşunsuz benzin

Hacme göre %10'a kadar ETANOL

Güvenlik Önlemleri

- Dikkatlice kullanınız ve ellerinizi gidonlarda ve ayaklarınızı zemin üzerinde tutunuz.
- Sürüş esnasında yolcunun ellerini arka taşıyıcıda üzerinde veya belinizde, ayaklarını ayaklık üzerinde tutunuz.
- Daima yolcunuzun ve aynı şekilde diğer sürücülerin ve motosiklet kullanıcılarının emniyetini göz önünde bulundurunuz.

Koruyucu Giysiler

Kendinizin ve yolcunuzun onaylı bir motosiklet kaskı, göz koruması taktığından ve görünürlüğü yüksek koruyucu giysiler giydiğinizden emin olunuz. Motosikletin parçalarına takılabilecek bol giysiler giymekten kaçınınız. Hava ve yol koşullarına uygun olarak motosikleti dikkatlice kullanınız.

■ Kask

Güvenlik standardı sertifikalı, yüksek görüşe sahip, kafanız için doğru boyutta olmalıdır.

- Çeneden bağlı şekilde rahat ve emniyetli biçimde takılmalıdır.

- Görüş alanını etkilemeyen yüz koruması veya onaylı başka göz koruması.

⚠ UYARI

Kaskın takılmaması bir çarpışma sırasında ciddi yaralanma veya ölüm riskini artırır.

Kendinizin ve yolcunuzun daima onaylanmış bir kask taktığından ve koruyucu giysiler giydiğinizden emin olunuz.

■ Eldivenler

Yüksek aşınma direncine sahip deri eldiven

■ Botlar veya Sürüş Ayakkabıları

Kaymaz tabana ve bilek korumasına sahip dayanıklı botlar

■ Ceket ve Pantolon

Sürüş için koruyucu, yüksek görünürlüğe sahip, uzun kollu ceket ve dayanıklı pantolon (veya koruyucu giysi)

Sürüş Önlemleri

Alıştırma Süresi

Çalıştırmanın ilk 500 km'sinde, motosikletinizin gelecekteki güvenilirliğini ve performansını garanti altına almak için aşağıdaki talimatlara uyunuz.

- Tam gaz vererek kalkışlardan ve ani hızlanmalardan kaçınınız.
- Ani frenlerden kaçınınız.
- Motosikletinizi dikkatli bir şekilde kullanınız.

Frenler

Aşağıdaki talimatları takip ediniz:

- Çok ani frenlemeden kaçınınız.
 - ▶ Ani frenleme motosikletin dengesini bozabilir.
 - ▶ Mümkün olduğunda, virajlardan önce hızı düşürünüz; aksi halde kayma riski vardır.

- Düşük çekişli zeminlerde dikkatli olunuz.
 - ▶ Bu tür yüzeylerde lastikler çok daha kolay kayar ve frenleme mesafesi daha uzun olur.
- Sürekli fren yapmaktan kaçınınız.
 - ▶ Uzun ve dik yokuşları inerken frene sürekli olarak basmak, frenlerin aşırı derecede ısınmasına ve etkinliğinin azalmasına yol açabilir.
- Tam frenleme etkinliği için, ön ve arka frenleri bir arada kullanınız.

■ Kombine Fren

Motosikletinizde fren kuvvetini ön ve arka frenler arasında dağıtan bir fren sistemi vardır. Ön ve arka frenlerin sadece ön fren kolu ile uygulanması durumunda ve sadece arka fren kolu ile uygulanması durumunda fren kuvvetinin dağıtılması farklılık gösterir. Tam frenleme etkinliği için, ön ve arka frenleri bir arada kullanınız.

Islak ve Yağmurlu Koşullar

Islak olduğunda yol yüzeyi kaygan olur ve ıslak frenler frenleme etkisini daha da azaltır. Islak koşullarda fren yaparken daha dikkatli olunuz.

Frenler ıslanırsa, kurumalarına yardımcı olmak için düşük hızda giderken fren yapınız.

Park Etme

- Sağlam, düz bir zemine park ediniz.
- Eğer hafif eğimli veya gevşek bir zemin üzerine park etmek zorundaysanız, motosikleti devrilmeyecek şekilde park ediniz.
- Yüksek sıcaklıktaki parçaların yanıcı maddelerle temas etmeyeceğinden emin olunuz.
- Soğuyana kadar motor, susturucu, frenler ve diğer yüksek sıcaklıktaki parçalara dokunmayınız.

● TU tipi

Çalınma riskini azaltmak için, daima gidon kollarını kilitleyiniz ve motosikletin yanından ayrılırken anahtarları yanınıza alınız ve kapağı kapatınız.

Çalınma önleyici bir cihazın kullanılması da tavsiye edilmektedir.

TU tipi hariç

Hırsızlık olasılığını azaltmak için, her zaman gidon kolunu ve kontak anahtarını kilitleyiniz (➡ S. 37) ve Honda AKILLI Anahtarını yanınıza alarak motosikletinizin yanından ayrılıңыз. Gerekirse Honda AKILLI Anahtar sistemini devre dışı bırakınız. ➡ S. 32 Çalınma önleyici bir cihazın kullanılması da tavsiye edilmektedir.

Yan Ayak veya Orta Sehpa ile Park Etme

1. Motoru durdurunuz.
2. **Yan ayağın kullanılması**

Yan ayağı indiriniz.

Ağırlığı yan ayağın üzerine binene kadar motosikleti sola yatırınız.



Orta sehpanın kullanılması

Orta sehpayı indirmek için motosikletin sol tarafında durunuz.

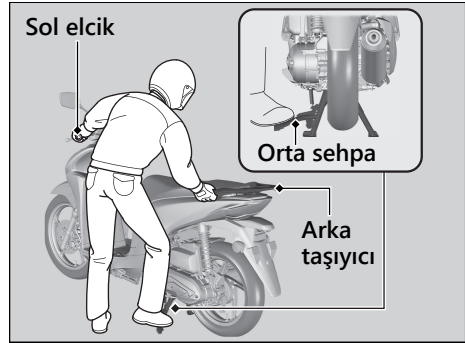
Sol elcikten ve arka taşıyıcıdan tutunuz. Sağ ayağınızla orta sehpanın ucunu aşağı doğru bastırınız ve aynı anda yukarı ve geriye doğru çekiniz.



Sürüş Önlemleri

3. Gidon kolunu tamamen sola çeviriniz.
 - ▶ Gidon kolunu sağa çevirmek dengeyi azaltır ve motosikletin devrilmesine sebep olabilir.
4. **TU tipi**
Kontak anahtarını  (Kilitli) konumuna getiriniz (➔ S. 28) anahtarı çıkarınız ve kapağı kapatınız (➔ S. 30).
TU tipi hariç
Kontak anahtarını  (Kilitli) konumuna getiriniz (➔ S. 28) ve kontağı kilitleyiniz (➔ S. 37).

Yakıt Doldurma ve Yakıt ile İlgili Talimatlar

Motoru, yakıt sistemini ve katalitik konvertörü korumak için bu talimatları takip ediniz.

- Sadece kurşunsuz benzin kullanınız.
- Tavsiye edilen oktan sayısını kullanınız. Daha düşük oktan sayısına sahip benzin kullanmak motor performansının düşmesine sebep olacaktır.
- Yüksek alkol konsantrasyonuna sahip yakıtları kullanmayınız. ➔ S. 131
- Eski veya kirli benzin veya yağ/benzin karışımı kullanmayınız.
- Yakıt deposuna kir, toz veya suyun girmesine izin vermezsiniz.

Aksesuarlar ve Modifikasyonlar

Biz Honda tarafından motosikletiniz için özel olarak tasarlanmamış olan herhangi bir aksesuarı takmamanızı veya motosikletinize orijinal tasarımından farklı değişiklikleri yapmamanızı şiddetle tavsiye ediyoruz. Bunu yapmanız motosikletinizi emniyetsiz hale getirebilir.

Ayrıca motosikletinizde değişiklik yapmak garantinizin geçersiz olmasına ve motosikletinizin şehir içi yollarda kullanılmasının yasadışı olmasına da sebep olabilir. Motosikletinize aksesuar takmaya karar vermeden önce değişikliklerin emniyetli ve yasal olduğundan emin olunuz.

⚠ UYARI

Uygun olmayan aksesuarlar veya modifikasyonlar, ciddi şekilde yaralanabileceğiniz veya ölebileceğiniz bir kazaya sebep olabilir.

Bu kullanım kılavuzunda yer alan aksesuarlar ve modifikasyonlar konusundaki tüm talimatlara uyunuz.

Motosikletinizle römork çekmeyiniz veya sepet taşımayınız. Motosikletiniz bu tür ekler için tasarlanmamıştır ve bu ekler motosikletinizin yol tutuşunu ciddi şekilde etkiler.

Yükleme

- Ekstra yükler taşımak motosikletinizin yol tutuşunu, fren kabiliyetini ve dengesini etkiler.
Daima taşımakta olduğunuz yüke göre emniyetli bir hızda sürüş yapınız.
- Aşırı yükler taşımaktan kaçınınız ve belirtilen yük limitleri içerisinde kalınız.
Maksimum ağırlık kapasitesi / Maksimum bagaj ağırlığı S. 133
- Tüm eşyaları sağlam şekilde bağlayınız, eşit şekilde ve motosikletin ağırlık merkezine yakın yerleştiriniz.
- Lambaların ve susturucunun yakınlarına eşya yerleştirmeyiniz.

UYARI

Motosiklete çok fazla yükleme veya yanlış yükleme ciddi şekilde yaralanabileceğiniz veya ölebileceğiniz bir kazaya sebep olabilir.

Bu kılavuzda yer alan tüm yük sınırlamalarına ve diğer yükleme talimatlarına uyunuz.

Temel Çalıştırma Akışı

| Sürüş Öncesi Kontrol → S. 62

Sürüş için güvenli olduğundan emin olmak için motosikletinizi dikkatlice kontrol ediniz.

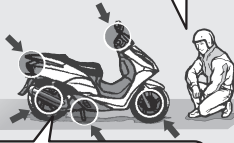

| Hızlanma → S. 48

Gaz kolunu kademeli olarak uygulayınız. Hız limitlerine uyunuz.



Temel özelliklerin kullanılması

- Göstergeler → S. 22
- Gösterge lambaları → S. 24
- Düğmeler → S. 26
- Gidon Kilidi → S. 28
- TU tipi
Kontak Kapağı → S. 30
- TU tipi hariç
Geri Yanıt Sistemi → S. 39
- TU tipi hariç Honda AKILLI
Anahtar Sistemi → S. 31
- Rölantide Durma Sistemi → S. 42

| Motorun Çalıştırılması

→ S. 45

Motoru çalıştırarak ısıtınız. Motora yüksek devir yaptırmaktan kaçınınız.



| Motosikletin Çalıştırılması → S. 48

Kenara çekmeden önce, gideceğiniz yönü sinyal vererek belirtiniz ve akan trafiği kontrol ediniz.

Frenleme ↔ S. 49**STOP!**

Gazı kapatınız ve ön ve arka freni frenleri aynı anda uygulayınız.

► Fren lambası frenleri uyguladığınızı belirtecektir.

Durdurma

Yolun kenarına çekiyorsanız, kenara çektiğinizi diğer araçlara belirtmek için yeteri kadar önceden sinyal veriniz ve yavaşça kenara çekiniz.

**Dönüşler ve Virajlar**

Virajlara girmeden önce frenleri uygulayınız.

Virajdan çıkarken gaz kolunu kademeli olarak sıkınız.

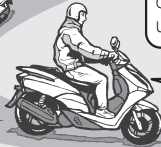
**Park Etme** ↔ S. 12

Sağlam, düz bir zeminde park ediniz. Sehpayı kullanınız, gidonu kilitleyiniz.

TU tipi Kontak kapağını kapatınız.

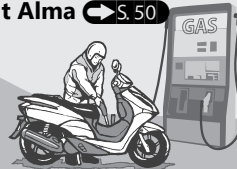
**Yakıt Alma** ↔ S. 50

Parçaların Yerleri

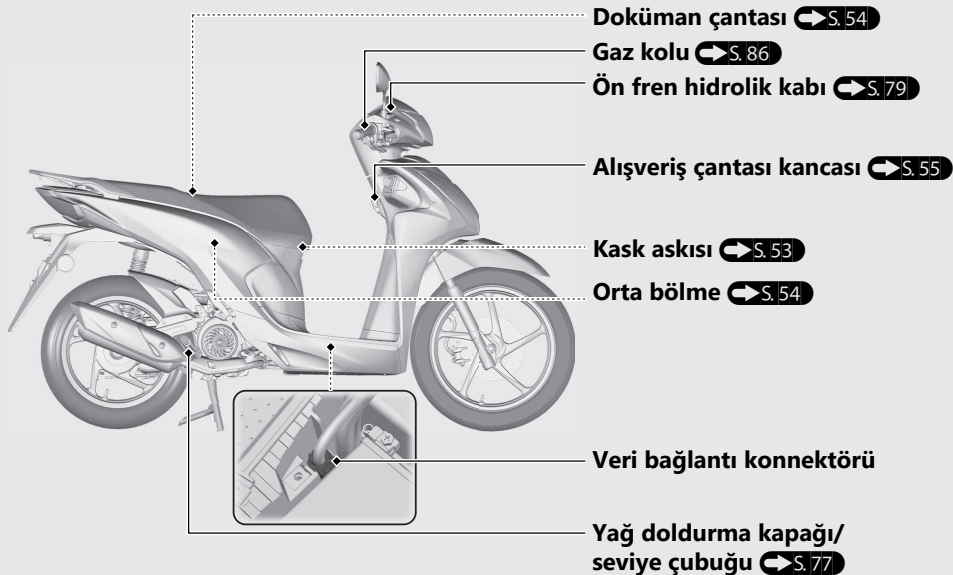

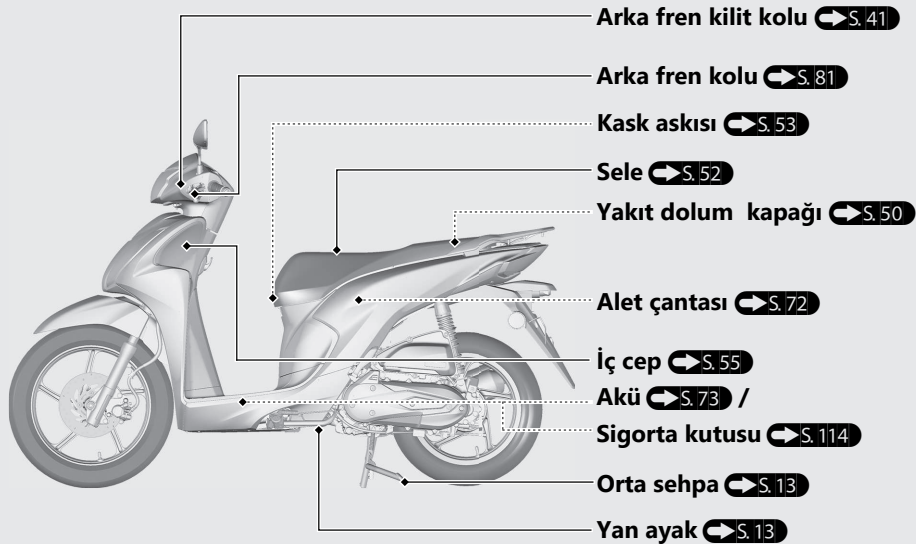

Göstergeler

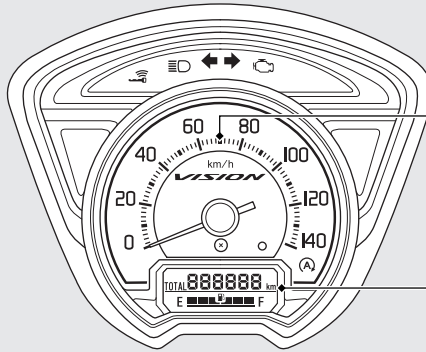

Kilometre saati

Hızı modele göre kilometre/saat (km/s) ve/veya mil/saat (mil/s) cinsinden gösterir.

Ekran Kontrolü

Kontak anahtarı I (Açık) konumuna getirildiğinde, hız gösterge ibresi kadranda maksimum seviyeye çıkar ve ilk animasyon gösterilir. Yanması gerektiği halde eğer bu ekranlardan herhangi birisi yanmadığında, servisimize problemleri kontrol ettiriniz.

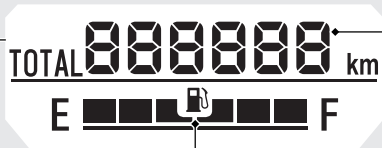
**Mesafe ölçer**

Kat edilen toplam mesafe.

Yakıt göstergesi

Sadece 1. (E) segment yanıp sönmeye başladığında kalan yakıt: yaklaşık olarak 0.9 L (0.24 US gal, 0.20 Imp gal)

**DİKKAT**

İbre E (1.) segmentine yaklaştığında yakıt almalısınız. Yakıtın bitmesi, motorun teklemesine yol açarak katalitik konvertöre zarar verebilir.

Yakıt göstergesi lambaları yanıp sönmeyi tekrarlarsa veya sönerse: ➔ S. 94

Gösterge Lambaları

Yanması gerektiği halde eğer bu göstergelerden herhangi birisi yanmazsa, servisimize problemleri kontrol ettiriniz.

 **Uzun far göstergesi**

 **Sinyal göstergesi**

 **PGM-FI (Programlı Yakıt Enjeksiyonu)**

Arıza İkaz Lambası (MIL)

Kontak anahtarı **I** (Açık) konumuna getirildiğinde kısa süreliğine yanar.

Motor çalışırken yanarsa:  **S. 92**

 **Honda AKILLI Anahtar göstergesi**

TU tipi hariç

Araç ve Honda AKILLI Anahtar doğrulaması tamamlandığında yanar ve kontak anahtarı çalıştırılabilir. Kontak anahtarı **I** (Açık) konumuna getirildiğinde söner.

Honda AKILLI Anahtar göstergesi yanıp söndüğünde:  **S. 93**

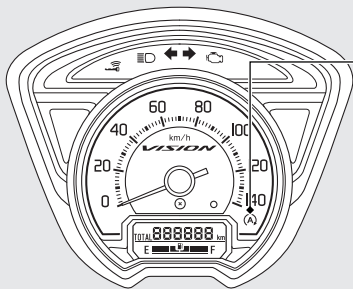

(A) Rölantide Durma göstergesi

Kontak anahtarı **I** (Açık) konumuna getirildiğinde Rölantide Durma düğmesi **(A)** (Rölantide durma) konumuna alındığında kısa bir süre yanar.

Rölantide Durma sistemi:

➔ S. 42

Düğmeler

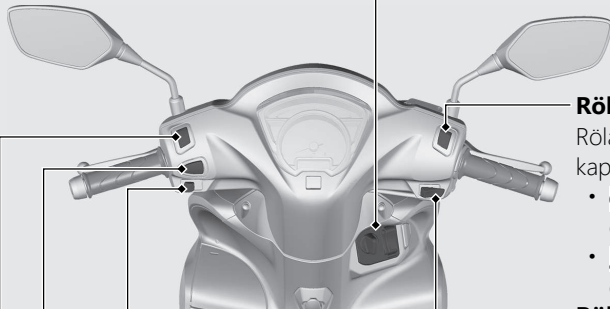

↔ Sinyal düğmesi

▶ Düğmeyi basılı tutmak sinyal lambasını kapatır.



Korna düğmesi

Far kolu

- ≡D : Uzun far
- ≡D : Kısa far

Rölantide durma düğmesi

Rölantide durma sistemini açıp kapatır.

- (A) : Rölantide Durma sistemi devreye girer.
- (A)_{OFF} : Rölantide Durma sistemi devreden çıkar.

Rölantide Durma sistemi: ➔ S. 42

⚡ Marş düğmesi

⏻ Kontakt

Elektrik sistemini açıp kapatır, gidonu kilitler ve sele açma düğmesini çalıştırır.

TU tipi

- ▶ Anahtar **○** (Kapalı) veya **🔒** (Kilitli) konumunda iken çıkarılabilir.

TU tipi hariç

- ▶ Kontakt kilidinin açılması ➡ S. 36

TU tipi

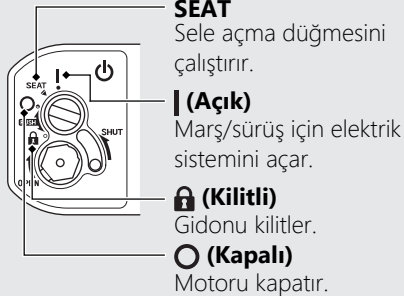

TU tipi hariç

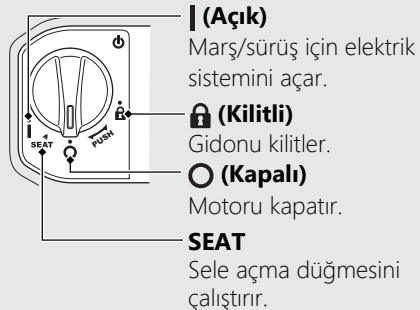

Düğmeler (Devam ediyor)

Gidon Kilidi

Hırsızlığı önlemek için park ettiğinizde gidonu kilitleyiniz.

U-şekilli bir tekerlek kilidi veya benzer bir aparat kullanmanız da tavsiye edilir.

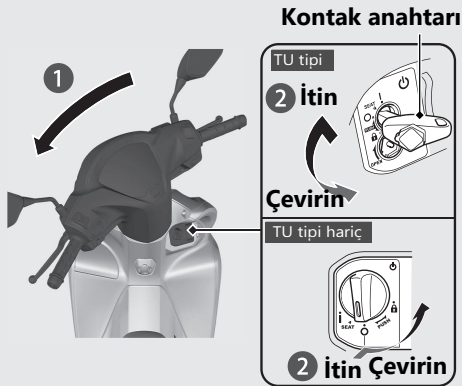

Kilitleme

1 Gidon kollarını tamamen sola veya sağa çeviriniz.

2 **TU tipi**
Anahtarı aşağı doğru bastırınız ve kontakt anahtarını  (Kilitli) konumuna getiriniz.

► Kilidi açmak zor ise gidon kolunu sallayınız.

TU tipi hariç

Kontakt anahtarını aşağı doğru itiniz ve  (Kilitli) konumuna getiriniz.

► Kilidi açmak zor ise gidon kolunu sallayınız.

► Kontakt kilidinin açılması  S. 36

3 **TU tipi**
Anahtarı çıkarınız.

TU tipi hariç

Kontağı kilitleyiniz.  S. 37

Kilit açma

TU tipi

Anahtarı kontağa yerleştiriniz ve (Kapalı) konumuna getiriniz.

TU tipi hariç

Kontak anahtarını aşağı doğru itiniz ve

(Kapalı) konumuna getiriniz.

► Kontak kilidinin açılması  S. 36

Düğmeler (Devam ediyor)

Kapak

TU tipi

Bu motosikletin kontak anahtarı bir kapak ile donatılmıştır. Motosikleti park ettikten sonra hırsızlığı önlemek için kapağı kapatınız.

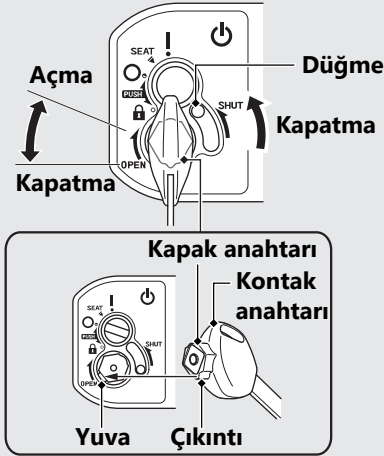

Kapatma

- 1 Kontak anahtarını kontaktan çıkarınız.
- 2 Kapak anahtarının çıkıntısı ile kapağı hizalayınız ve kapak anahtarını saat yönünün tersine çeviriniz.
 - Kapağı ayrıca düğmeyi kapak anahtarı olmaksızın yukarı hareket ettirerek de kapatabilirsiniz.
- 3 Anahtarı kontakta çıkarınız.

Açma

Kapak anahtarının çıkıntısı ile kapak yuvasını hizalayınız ve kapak anahtarını saat yönünde çeviriniz.

Honda AKILLI Anahtar Sistemi

TU tipi hariç

Honda AKILLI Anahtar sistemi, anahtarı kontağa yerleştirmeden ana düğmeyi kullanmanızı sağlar.

Sistem, kayıtlı Honda AKILLI Anahtarı olduğunu doğrulamak için motosiklet ile Honda AKILLI Anahtarı arasında iki yönlü bir kimlik doğrulama işlemi gerçekleştirir.

Honda AKILLI Anahtar sistemi düşük yoğunluklu radyo dalgaları kullanmaktadır. Kalp pilleri gibi tıbbi cihazları etkileyebilir.

Honda AKILLI Anahtar Sistemi *(Devam ediyor)*

Honda AKILLI Anahtar Sisteminin Açılıp Kapatılması

■ Honda AKILLI Anahtar sisteminin etkinleştirilmesi veya devre dışı bırakılması

Honda AKILLI Anahtar LED'inin rengi değişene kadar ON/OFF düğmesini basılı tutunuz.

■ Honda AKILLI Anahtar Sisteminin durumunun kontrol edilmesi

ON/OFF düğmesine hafifçe basınız. Honda AKILLI Anahtarın LED'i durumu gösterecektir.

Honda AKILLI Anahtarının LED'i:

Yeşil: Honda AKILLI Anahtar sisteminin kimlik doğrulaması yapılabilir.

Kırmızı: Honda AKILLI Anahtar sisteminin kimlik doğrulaması yapılamaz.

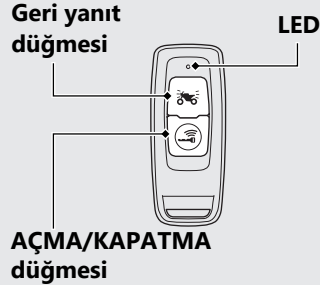

Çalışma Aralığı

Çalışma aralığı kontak anahtarının kilitli olup olmamasına göre değişir.

Honda AKILLI Anahtar sistemi düşük yoğunluklu radyo dalgaları kullanmaktadır. Bu nedenle, çalışma aralığı daha da genişleyebilir veya daralabilir veya Honda AKILLI Anahtar sistemi aşağıdaki ortamlarda düzgün çalışmayabilir.

- Honda AKILLI Anahtarının pili bittiğinde.
- Yakınlarda televizyon kuleleri, elektrik santralleri, radyo istasyonları veya havaalanları gibi güçlü radyo dalgaları veya sesleri üreten tesisler olduğunda.
- Honda AKILLI Anahtarını, dizüstü bilgisayar veya telsiz veya cep telefonu gibi kablosuz iletişim cihazı ile birlikte taşıdığınızda.
- Honda AKILLI Anahtarı metal nesnelere temas ettiğinde veya metal nesnelere örtüldüğünde.

■ Kontak kilidi açıldığında:

Sistem, şekilde gösterilen taralı alan içinde çalıştırılabilir.

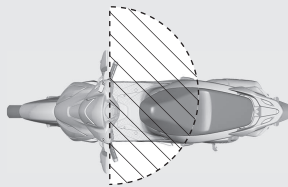
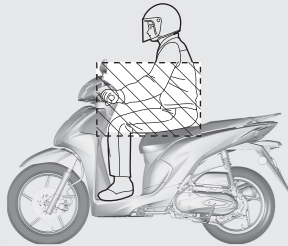

Honda AKILLI Anahtar Sistemi (Devam ediyor)

■ Kontak kilitlendiğinde:

Sistem, şekilde gösterilen taralı alan içinde çalıştırılabilir.

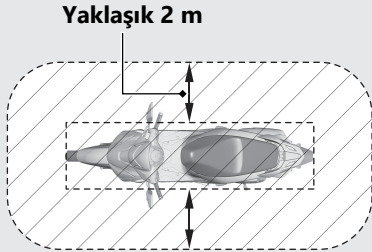

Duvarın veya pencerenin diğer tarafında olsanız bile, Honda AKILLI Anahtarınız motosikletinizin çalışma aralığındaysa, kontağı açabilir ve motoru çalıştırabilirsiniz. Motosikletinizden uzaktaysanız, ancak Honda AKILLI Anahtarınız hala sistemin çalışma aralığı içindeyse, Honda AKILLI Anahtar sistemini devre dışı bırakınız.

Honda AKILLI Anahtar Sisteminin açılıp kapatılması ➡ S.32

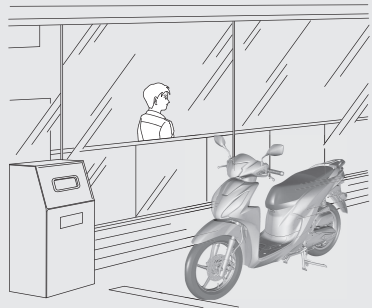

Honda AKILLI Anahtarına sahip herkes, Honda AKILLI Anahtarının çalışma aralığı içerisinde olması durumunda aşağıdaki işlemleri gerçekleştirebilir:

- Motorun çalıştırılması
- Kontak kilidini açma
- Sele kilidini açma
- Gidon kilidini açma

Motosiklete bindiğinizde ve motosikletten indiğinizde veya sürüş sırasında Honda AKILLI Anahtarını daima yanınızda buldurmalsınız.

Honda AKILLI Anahtarını motosikletin herhangi bir bölmesinde buldurmuyunuz.

Kontak anahtarı **I** (Açık) konumunda ise motosiklet, doğrulanmış bir Honda AKILLI Anahtarı olmayan bir kişi tarafından bile çalıştırılabilir.

Motosikletin yanından ayrıldığınızda, gidonu ve kontağı kilitleyiniz.

➔ S. 37

Tüm sinyallerin bir kez yanıp söndüğünden emin olunuz.

Honda AKILLI Anahtar Sistemi (Devam ediyor)

Kontağın kilitlemesi ve kilidinin açılması

1 Kontak Kilidinin Açılması

- 1 Honda AKILLI Anahtarının etkinleştirildiğinden emin olunuz. ➔ S. 32
- 2 Honda AKILLI Anahtar Sistemini doğrulamak için kontak anahtarını itiniz.
 - ▶ Doğru şekilde doğrulandığında ve kontak kilidi açıldığında, Honda AKILLI Anahtar göstergesi yanar.
- 3 Honda AKILLI Anahtar göstergesi yandığında kontak anahtarını **I** (Açık) konumuna getiriniz.
 - ▶ Eğer kontak anahtarını içeri ittikten sonraki 20 saniye boyunca anahtar **I** (Açık) konumuna getirmezseniz, Honda AKILLI Anahtar göstergesi söner, sinyal lambaları 1 kez yanıp söner ve kontak anahtarını kilitletir.

Honda AKILLI Anahtar Sistemi



Düzgün Çalışmadığında ➔ S. 98

Honda AKILLI Anahtar olmayın bir kişi kontak anahtarını çevirmeye çalışırsa, kontak anahtarını serbestçe döner. Kontak anahtarının farklı bir konumda olduğunu fark ederseniz, kontak anahtarını orijinal konumuna getiriniz **O** (Kapalı) veya **I** (Kilitli).

Honda AKILLI Anahtar



Kontak Kilidinin Açılması

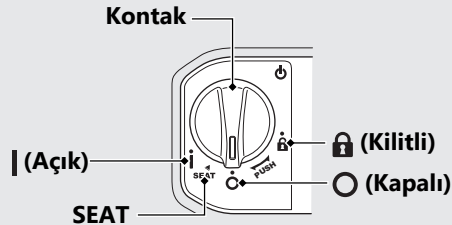

- 1 Kontakı SEAT, ○ (Kapalı) veya  (Kilitli) konumuna getiriniz.
- 2 Aşağıdaki işlemlerden birini yaparak kontakı kilitleyiniz:
 - Honda AKILLI Anahtarı ile çalışma aralığından çıkınız. ➡ S. 33
 - Kontakı basınız.
 - Kontak anahtarını | (Açık) konumundan SEAT, ○ (Kapalı) veya  (Kilitli) konumuna getirdikten sonra yaklaşık 20 saniye bekleyiniz.
 - Honda AKILLI Anahtar sistemini devreden çıkarınız. ➡ S. 32
- 3 Honda AKILLI Anahtar göstergesinin söndüğünden ve sinyal lambalarının 1 kez yanıp söndüğünden emin olunuz. Bu, kontakın kilitlendiğini gösterir.





Honda AKILLI Anahtar Sistemi

Düzgün Çalışmadığında ➡ S. 98

Honda AKILLI Anahtar Sistemi *(Devam ediyor)*



Motosikletinizin yanından ayrılırken kontak anahtarının  (Kapalı) veya  (Kilitli) konumunda olduğundan daima emin olunuz.

Kontak anahtarı SEAT konumunda kilitlendiğinde, kontak anahtarı  (Kapalı) konumuna sadece bir kez çevrilebilir.

Kontak anahtarı  (Kapalı) konumundayken, gidon kilitlenemez. Gidonu kilitlemek için, kontağın kilidini açınız.

Geriy Yanıt Sistemi

TU tipi hariç

Geriy yanıt sistemi, motosikletin yerini bulmak amacıyla tasarlanmış bir cihazdır. İmmobilizer aktif olduğunda ve kontak anahtarı  (Kapalı) veya  (Kilitli) konumunda iken Honda AKILLI Anahtarındaki geriy yanıt düğmesine bastığınızda, sinyaller yanarak aracınızın yerini size bildirir.

Geriy yanıt sistemi düşük yoğunluklu radyo dalgaları kullanmaktadır. Kalp pilleri gibi tıbbi cihazları etkileyebilir.

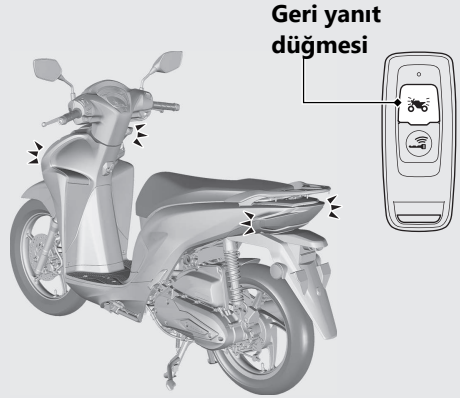

Geri Yanıt Sistemi *(Devam ediyor)*

I Çalışma

Honda AKILLI Anahtarındaki geri yanıt düğmesine basınız.

- ▶ Kontak anahtarı **I** (Açık) konumunda iken geri yanıt sistemi çalışmaz.

Kontak anahtarı 10 günden uzun süre

O (Kapalı) veya **K** (Kilitli) konumunda bırakılırsa, geri yanıt sistemi çalışmayacaktır. Sistem devreye girdiğinde, motosiklet geri yanıt düğmesine basılarak bir sinyal alındığında, sistemin aktivasyonu 10 gün uzatılır. Sistemi sıfırlamak için kontak anahtarını bir kez **I** (Açık) konumuna alınız.

- ▶ Kontak kilidini açmak için **➡ S. 36**

Motosikletin aküsü zayıf olduğunda, geri yanıt sistemi çalışmayabilir.

Arka Fren Kilidi

Motoru çalıştırırken ve ısıtırken arka fren kilidinin uygulanmış olduğundan emin olunuz.

Kilitleme

Arka fren kolunu sıkın ve arka fren kilit kolunu ayarlayınız.

- ▶ Arka fren düzgün ayarlanmazsa arka fren kilidi çalışmayacaktır. ➔ S. 82

Arka fren
kilit kolu

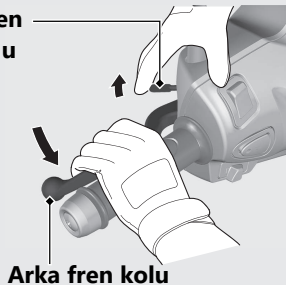

Kilit açma

Arka fren kolunu sıkınız.

- ▶ Sürüşten önce, arka tekerlekte sürtme olmaması için arka fren kilidinin tamamen çözüldüğünden emin olunuz.

Arka fren
kilit kolu

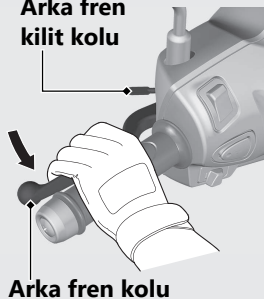

Rölantide Durma Sistemi

Rölantide Durma Sistemi, bir kavşakta beklerken vs. motosikleti rölantide durma konumuna alarak yakıt tüketimini ve gürültüyü azaltmaya yardımcı olmak için tasarlanmıştır.

Rölantide Durma Sisteminin Açılıp Kapatılması

Rölantide Durma düğmesi Rölantide Durma sistemini açar veya kapatır.

- ON: **(A)** **(Rölantide Durma)**
 - ▶ Rölantide durma göstergesi, Rölantide Durma sistemi sürüş sırasında motoru durdurmaya hazır hale geldiğinde yanar. Motor, Rölantide Durma sistemi tarafından durdurulduğunda Rölantide durma göstergesi yanıp söner.
- OFF: **(A)** **(Rölanti)**
 - ▶ Rölantide Durma sistemi kapalı iken Rölantide Durma göstergesi yanmaz.

Rölantide Durma Sisteminin Etkinleştirilmesi

Rölantide Durma düğmesi **(A)** (Rölantide Durma) konumunda iken aşağıdaki koşullar yerine getirildiğinde Rölantide Durma sistemi motoru durdurmaya hazır hale gelir ve Rölantide Durma göstergesi yanar.

- Marş düğmesine basarak motoru çalıştırınız.
- Motoru yeterince ısıtınız.
- Motosikleti 10 km/s'nin üstünde bir hızda sürünüz.

Rölantide Durma Göstergesi Yanmıyor: **(S. 95)**

Rölantide Durma Düğmesi

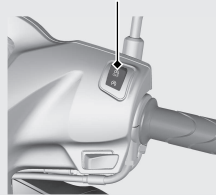

Rölantide Durma göstergesi

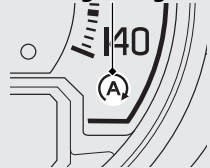

Motorun Rölantide Durma sistemi tarafından durdurulması

Rölantide Durma göstergesi yanarken gazı tamamen kapattığınızda ve motosikleti durdurduğunuzda motor durur ve Rölantide Durma göstergesi yanıp söner.

- ▶ Motor, Rölantide Durma sistemi tarafından durdurulduğunda far karartılacaktır.
- ▶ Motor Rölantide Durma sistemi tarafından durdurulduğunda, Rölantide Durma düğmesini OFF (Rölanti) konumuna getirirseniz, Rölantide Durma sistemi iptal edilecektir. Gazı açsanız bile motor yeniden çalışmayacaktır.

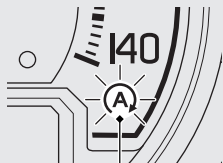

Rölantide Durma göstergesi

Rölantide Durma Sistemine yönelik Emniyet Tedbirleri

Rölantide Durma göstergesi yanıp sönerken motosikletin yanından ayrılmayınız. Motosikletin yanından ayrıldığınızda, daima kontağı O (Kapalı) konumuna alınız.

- ▶ Gaz verilirse motor birden bire çalışabilir.

Motor, Rölantide Durma Göstergesi Açıkken Rölantide Durma Sistemi Tarafından Durdurulmuyor: \rightarrow S.96

DİKKAT

Rölantide Durma Sistemi tarafından uzun süre durdurulmak akünün boşalmasına sebep olabilir.

Rölantide Durma Sistemi *(Devam ediyor)*

Motorun Yeniden Çalıştırılması

Rölantide Durma göstergesinin yanıp söndüğünü kontrol ediniz ve ardından gazı açınız.

- ▶ Yanıp sönmüyorsa, gazı açsanız bile Rölantide Durma sistemi ile motoru yeniden çalıştıramazsınız.
- ▶ Motor rölantide durma sistemi tarafından durdurulmuşken, yan ayağı kullanırsanız, yanıp sönen Rölantide Durma göstergesi söner veya yanıp sönmeyi keser ve yanık kalır, ardından gazı açtığınızda bile motor tekrar çalışmayacaktır.

Gaz Açık Olduğu Halde

Motor Çalışmıyor:  S. 97

DIKKAT

Motor, Rölantide Durma sistemi tarafından durdurulduktan sonra farlar yanık kalır. Akü boşalabilir ve motoru çalıştıramayabilirsiniz. Akü zayıfladığında Rölantide Durma düğmesini  (Rölanti) konumuna alınız ve Rölantide Durma sistemini kullanmayınız. Aküyü bir Honda yetkili servisine kontrol ettiriniz.

Aküyü bakım programında belirtildiği gibi kontrol ettirmek için yetkili servisimize başvurunuz.

Bakım Programı:  S. 59

Motorun Çalıştırılması

Aşağıdaki prosedürü kullanarak, motorun soğuk ya da sıcak olduğuna bakmaksızın, motosikletinizi çalıştırınız.

Bu motosiklet yan ayak ateşleme kesme sistemi ile donatılmıştır.

- ▶ Yan ayak indirilmişse motor çalıştırılmaz.
- ▶ Motor çalışırken yan ayağı indirirseniz, motor kendiliğinden kapanır.

TU tipi hariç

Motosikletiniz bir Honda AKILLI Anahtar sistemiyle donatılmıştır. Motosikleti kullanırken her zaman Honda AKILLI Anahtarını yanınızda bulundurunuz.

→ S. 33

Kontak anahtarı I (Açık) konumunda iken bu motosikletin motoru durdurulursa, belirli bir süre sonra veya kimlik doğrulama aralığından çıktığınızda kimlik doğrulama devre dışı kalır. Çalıştırma prosedürü kısmındaki 2 & 3. adımını uygulayarak motoru yeniden çalıştırınız.

- ▶ Motor Rölantide Durma Sistemi tarafından durdurulursa, kimlik doğrulama devre dışı bırakılmayacaktır.

DİKKAT

- Motor 5 saniye içinde çalışmazsa kontak anahtarını ○ (Kapalı) konumuna çeviriniz ve akünün voltajının toparlanması için yeniden denemeden önce 10 saniye bekleyiniz.
- Uzun süre hızlı rölantide kalmak ve motora devir yaptırmak motora ve egzoz sistemine zarar verebilir.
- Motosiklet devrilirse ilk önce kontak anahtarını ○ (Kapalı) konumuna almalı ve daha sonra motosikleti dikkatlice kontrol etmelisiniz.

Motorun Çalıştırılması (Devam ediyor)

- 1 Motosikleti orta sehpa üzerine yerleştiriniz.
- 2 Arka fren kolunu sıkarak ve arka fren kilidini ayarlayarak arka tekerleği kilitleyiniz.
 - Yalnız fren kolu sıkıldığında ve yan ayak toplandığında marş motoru çalışacaktır.



- 3 Kontak anahtarını I (Açık) konumuna getiriniz.

TU tipi hariç

► Kontak kilidinin açılması. ➔ S. 36

Aşağıdakileri doğrulayınız:

- PGM-FI arıza ikaz lambası (MIL) kapalı.

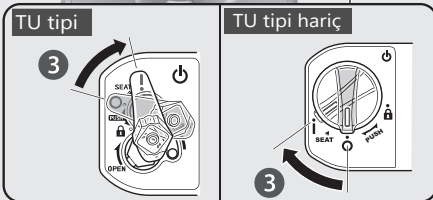
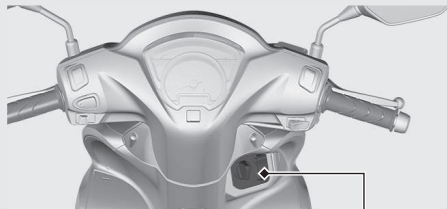

- 4 Gaz tamamen kapalıyken, marş düğmesine basınız. Marş motoru düğmesini motor çalışır çalışmaz bırakınız.

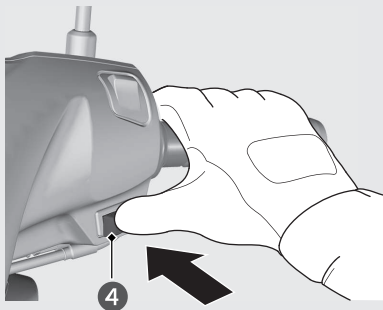

Motoru çalıştıramıyorsanız:

Gaz hafif açıkken (yaklaşık 3 mm, boşluk olmadan).

Yaklaşık 3 mm, boşluksuz

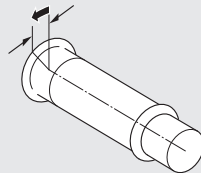

Motor çalışmazsa:

- 1 Gazı 5 saniyeliğine sonuna kadar açık marş düğmesine basınız.
- 2 Normal çalıştırma işlemini izleyiniz.
- 3 Eğer motor kararsız rölanti ile çalıştırılırsa hafif gaz veriniz.
- 4 Eğer motor çalışmıyorsa 10 saniye bekleyiniz ve 1 - 3. adımları tekrar uygulayınız.

Motor Çalışmazsa → S. 91

Sürüş

Motosikletin Çalıştırılması

- 1 Motosikleti öne doğru iterek orta sehpa üzerinden indiriniz.
 - ▶ Arka fren kilidini uygulayınız.
 - ▶ Gazı kapalı tutunuz.
- Yan ayağın ve orta sehpanın toplandığından emin olunuz.
- 2 Motosiklete bininiz.
 - ▶ Bir ayağınız yerde olacak şekilde motosiklete sol tarafından bininiz.
 - 3 Arka fren kilidini çözünüz.

- 4 Hızlanma ve yavaşlama
Hızlanmak için: Gazı yavaşça açınız.
Yavaşlamak için: Gazı kapatınız.

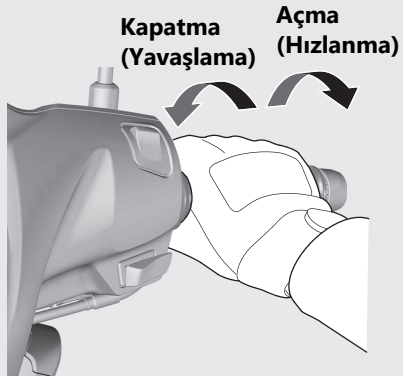

Frenleme

Gazı kapatınız ve ön ile arka fren kollarını birlikte uygulayınız.

Sürüş esnasında fren kilidini uygulamayınız. Bu durum, motosikletin kontrolünü azaltacak şekilde tekerleğin kilitlemesine sebep olabilir.

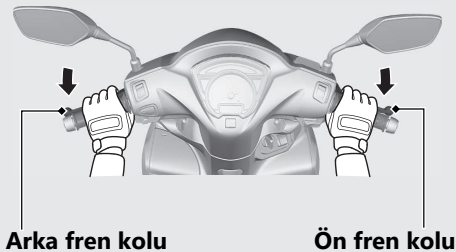

Yakıt Doldurma

Yakıt tipi: Sadece kurşunsuz benzin

Yakıt oktan sayısı: Motosikletiniz, Araştırma Oktan Sayısı (RON) 91 veya daha üzerinde olan yakıt kullanacak şekilde tasarlanmıştır.

RU tipi

Depo kapasitesi: 4.8 L (1.27 US gal, 1.06 Imp gal)

RU tipi hariç

Depo kapasitesi: 4.9 L (1.29 US gal, 1.08 Imp gal)

Yakıt Doldurma ve Yakıt ile İlgili Talimatlar S.14

Yakıt Doldurma Kapağının Açılması

- 1 Seleyi açınız.  S.52
- 2 Yakıt doldurma kapağını saatin aksi yönünde duruncaya kadar çeviriniz ve yakıt doldurma kapağını çıkarınız.



Doldurma ağzının alt kenarını açacak şekilde yakıt doldurmuyunuz.

Yakıt Doldurma Kapağının Kapatılması

- ① Yakıt doldurma kapağını saat yönünde çevirerek sıkıca kapatınız.
 - ▶ Yakıt doldurma kapağı ile yakıt deposu üzerindeki ok işaretlerinin hizalanmış olduklarından emin olunuz.
- ② Seleyi kapatınız.

⚠ UYARI

Benzin son derece yanıcı ve patlayıcıdır. Benzin alırken yanabilir veya ciddi şekilde yaralanabilirsiniz.

- Motoru durdurunuz, sigara, ateş ya da kıvılcımla yaklaşmayınız.
- Yakıt doldurma işlemi yalnızca açık havada yapınız.
- Dökülen yakıtı hemen siliniz.

Saklama Bölmeleri

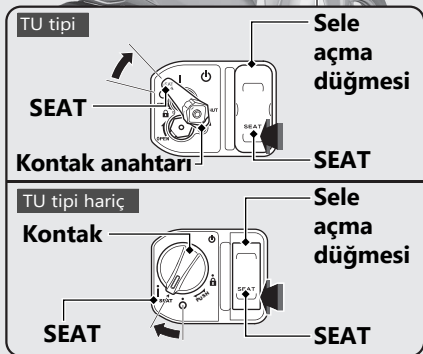
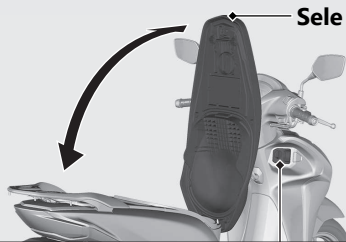

Selenin Açılması

- 1 Gidon kolunu tam ileri bakacak şekilde çeviriniz.
- 2 **TU tipi**
Kontak anahtarını takınız ve SEAT pozisyonuna getiriniz.
TU tipi hariç
Kontak SEAT konumuna getiriniz.
► Kontak kilidinin açılması ➔ S. 36
- 3 Sele açma düğmesinin SEAT tarafına basınız.
- 4 Seleyi açınız.

Selenin Kapatılması

Seleyi kapatınız ve kilitleninceye kadar selenin arka kısmını aşağı doğru bastırınız. Hafifçe yukarı doğru çekerek selenin yerine oturup kilitlendiğinden emin olunuz. Anahtarınızı selenin altındaki bölmede unutmamaya dikkat ediniz.

Kask Askısı

Kask askıları selenin altındadır.

- Kask askılarını sadece park halinde kullanınız.

Kask Askıları

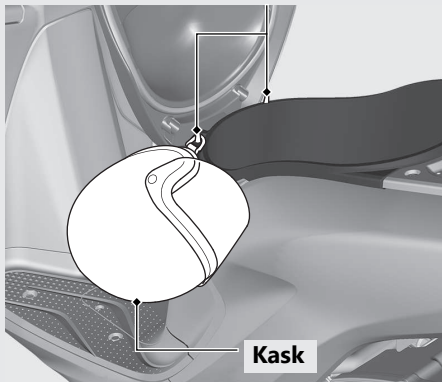

⚠ UYARI

Kask askıya takılı şekilde sürüş yapmak motosikleti güvenli kullanma kabiliyetinizi engelleyebilir ve ciddi şekilde yaralanabileceğiniz veya ölebileceğiniz bir kazaya sebep olabilir.

Kask askısını sadece park halinde kullanınız. Kaskınız kask askısına takılı iken motosikletinizi kullanmayınız.

Saklama Bölmeleri *(Devam ediyor)*

Kask orta bölmede saklanabilir.

Kaskı, ön tarafı ileri bakacak şekilde yerleştiriniz.

- Bazı kasklar, tasarımları ve boyutları yüzünden bölmeye sığmayabilirler.

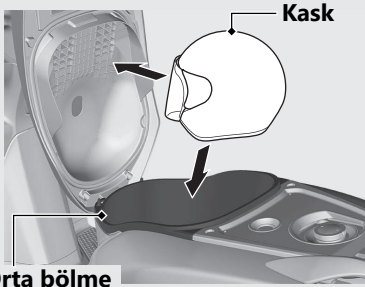

Orta bölme

Maksimum ağırlık sınırını asla aşmayınız.

Maksimum Ağırlık: 10 kg (22 lb)

- Yanıcı veya ısının zarar verebileceğinden şüphelenilen herhangi bir eşyayı saklamayınız.
- Kıymetli veya kırılacak nesnelere saklamayınız.

Doküman Çantası

Doküman çantası selenin altındaki doküman bölmesindedir.

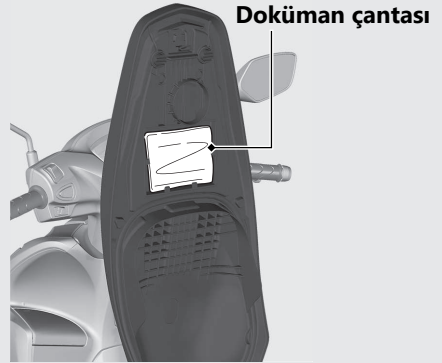

Takım Çantası

Takım çantası orta bölmededir.

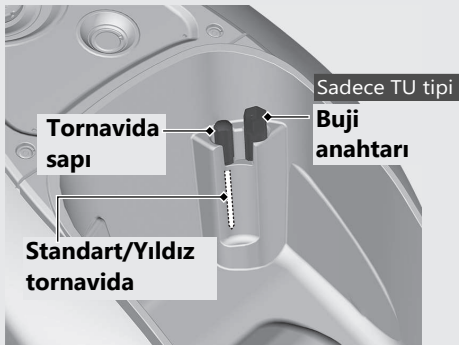

Alışveriş Çantası Askısı

Alışveriş çantası kancası gidon kolunun altında bulunur.

- Motosikletten sarkabilecek ve/veya ayaklarınızın hareketini engelleyebilecek büyük yükleri kancaya takmayınız.



Saklama Bölmeleri *(Devam ediyor)*

İç cep gidon kolunun alt tarafında bulunur.

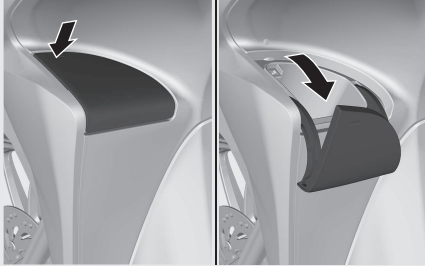

Alışveriş çantası askısı ile iç cepte izin verilen maksimum yük miktarı **1.5 kg**'den fazla olmamalıdır.

Arka Taşıyıcı

Maksimum ağırlık sınırını asla aşmayınız.

Maksimum Ağırlık: 3 kg (6.6 lb)

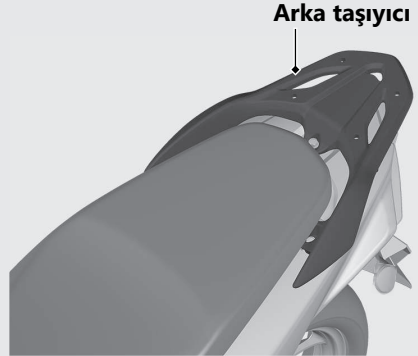

Bakım

Lütfen herhangi bir bakım işlemi yapmadan önce “Bakımın Önemi” ve “Bakım Gereklilikleri” kısımlarını dikkatlice okuyunuz. Servis bilgileri için “Teknik Özellikler” kısmına bakınız.

Bakımın Önemi	S. 58
Bakım Programı	S. 59
Bakım Gereklilikleri	S. 62
Alet	S. 72
Gövde Bileşenlerinin Sökülmesi &	
Takılması	S. 73
Akü.....	S. 73
Akü Kapağı.....	S. 74
Akü Kutusu Kapağı.....	S. 75
Klips	S. 76
Motor Yağı	S. 77
Frenler	S. 79
Yan Ayak	S. 85
Gaz Kolu	S. 86

Diğer Ayarlar	S. 87
Honda AKILLI Anahtar Pilinin	
Değiştirilmesi.....	S. 87

Bakımın Önemi

Motosikletinizin bakımını tam yapmak emniyetiniz için ve yatırımınızı korumak, maksimum performansı elde etmek, arızalardan kaçınmak ve hava kirliliğini azaltmak için mutlaka gereklidir. Bakım motosiklet sahibinin sorumluluğundadır. Her sürüşten önce motosikletinizi kontrol ettiğinizden, Bakım Programında belirtilen periyodik kontrolleri gerçekleştirdiğinizden emin olunuz. ➔ S. 59

UYARI

Motosikletinizin bakımını gerektiği şekilde yapmamak veya sürmeden önce bir sorunu gidermemek ciddi şekilde yaralanabileceğiniz veya ölebileceğiniz bir kazaya sebep olabilir.

Bu kullanım kılavuzunda yer alan kontrol ve bakım önerilerine ve programına her zaman uyunuz.

Bakım Güvenliği

Her bir görev öncesinde talimatları her zaman okuyun ve gerekli alet ve bilginizin olduğundan emin olunuz. Bakım yapıldığı sırada oluşabilecek her türlü tehlikeye karşı sizi uyaramıyoruz. Yapılması istenen işlemi yapıp yapmamanız gerektiğine sadece siz karar verebilirsiniz.

Bakım yaparken bu talimatları takip ediniz.

- **TU tipi**
Motoru durdurunuz ve anahtarı çıkarınız.
- **TU tipi hariç**
Motoru durdurunuz ve kontak anahtarını  (Kapalı) konumuna alınız.
- Motosikletinizi desteklemek için yan ayağı, orta sehpayı veya bakım sehpasını kullanarak sağlam, düz bir zemin üzerine park ediniz.
- Bakım yapmadan önce, yanma tehlikesi bulunduğu için motorun, susturucunun, frenlerin ve diğer yüksek sıcaklıktaki parçaların soğumasına izin veriniz.
- Motoru sadece söylendiğinde ve iyi havalandırılan bir alanda çalıştırınız.

Bakım programı emniyeti, güvenilir bir performansı ve uygun emisyon kontrolünü sağlamak için ihtiyaç duyulan bakım gerekliliklerini belirtir.

Bakım işleri eğitilmiş donanımlı teknisyenler tarafından Honda standart ve teknik değerlerine göre yapılmalıdır. Yetkili Honda servisi bu şartların tamamını yerine getirmektedir. Motosikletinizin bakımının düzgün şekilde yapılmasına yardımcı olmak için doğru bakım kayıtlarını saklayınız. Bakım işlemlerini her kim yaparsa yapsın bu kaydı doldurduğundan emin olunuz.

Programlanmış tüm bakım işlemleri kullanıcının normal çalıştırma giderleri olarak düşünülür ve servisiniz tarafından tahsil edilir. Tüm faturaları saklayınız. Motosikletinizi satarsanız, bu faturalar motosikletin yeni sahibine verilmelidir.

Honda olarak, yetkili servisin periyodik bakımlardan sonra motosikletin yol testini yapmasını tavsiye etmekteyiz.

Bakım Programı

Maddeler	Sürüş öncesi yapılacak kontroller S. 62	Sıklık *1									Yıllık Kontrol	Düzenli Değiştime	Bkz. Sayfa	
		× 1,000 km	1	6	12	18	24	30	36					
		× 1,000 mi	0.6	4	8	12	16	20	24					
Yakıt Hattı	🔧			I	I	I	I	I	I	I	I			-
Yakıt Seviyesi		I												50
Gaz Kolunun Çalışması	🔧	I		I	I	I	I	I	I	I	I			86
Hava Filtresi*2	🔧					R				R				-
Karter Havalandırması*3				C	C	C	C	C	C	C				-
Buji				I	R	I	R	I	R					-
Subap Boşluğu	🔧			I	I	I	I	I	I	I				-
Motor Yağı		I		R	Her 2.000 km'de bir					R		6 Ay	-	
Motor Yağı Filtresi Süzgeci					C			C		C				-
Motor Rölanti Devri	🔧		I	I	I	I	I	I	I	I	I			-
Buhar Emisyonu Kontrol Sistemi	🔧					I				I				-
Tahrik Kayışı	🔧				I			R		I				-
Redüksiyon Yağı*4	🔧												2 Yıl	-
Akü	🔧			I	I	I	I	I	I	I	I			64

Bakım Seviyesi

- 🔧 : Orta. Uygun aletlere ve mekanik beceriye sahip değilseniz bakım işleri yetkili servisiniz tarafından yapılmalıdır. İşlemler resmi Honda Tamir Kitabında verilmiştir.
- 🔧 : Teknik. Emniyet bakımından, motosikletinizin bakımını yetkili servisinizde yaptırınız.

Bakım Açıklaması

- I : Kontrol et (temizle, yağla veya gerekli ise değiştir)
- R : Değiştir
- C : Temizle

Maddeler	Sürüş öncesi yapılacak kontroller S. 62	Sıklık *1								Yıllık Kontrol	Düzenli Değişirme	Bkz. Sayfa	
		× 1,000 km	1	6	12	18	24	30	36				
		× 1,000 mi	0.6	4	8	12	16	20	24				
Fren Hidroliği*4	II			II	II	II	II	II	II	II	II	2 Yıl	79
Fren Pabuçları/Balataları Aşınması	II			II	II	II	II	II	II	II	II		80, 84
Fren Sistemi	II			II	II	II	II	II	II	II	II		79
Fren Kilidinin Çalışması	II			II	II	II	II	II	II	II	II		41
Far Ayarı				II	II	II	II	II	II	II	II		-
Farlar/Korna	II												-
Debriyaj Pabuçlarının Aşınması	II				II			II		II			-
Yan Ayak	II			II	II	II	II	II	II	II	II		85
Süspansiyon	II			II	II	II	II	II	II	II	II		-
Somunlar, Cıvatalar, Bağlantı Elemanları	II				II			II		II	II		-
Tekerlekler/Lastikler	II			II	II	II	II	II	II	II	II		69
Gidon Kafası Rulmanları	II				II			II		II	II		-

Notlar

*1: Yüksek kilometre sayacı değerlerinde, burada belirtilen bakım aralıklarını tekrar ediniz.

*2: Aracınızı çok ıslak ve tozlu bölgelerde kullanıyorsanız daha sık servis yaptırınız.

*3: Aracınızı yağmurda veya tam gazla kullanıyorsanız daha sık servis yaptırınız.

*4: Değişirme mekanik beceri ister.

Sürüş Öncesi Kontrol

Güvenliği sağlamak için, sürüş öncesi kontrolleri gerçekleştirmek ve bulduğunuz herhangi bir sorunu gidermek sizin sorumluluğunuzdur. Sürüş öncesi kontroller sadece güvenlik için değil, aynı zamanda bir arıza veya patlak bir lastik büyük sorunlara yol açabileceği için de bir gerekliliktir.

Motosiklete binmeden önce aşağıdakileri kontrol ediniz:

- Yakıt seviyesi - Depo boşalmış ise yakıt doldurunuz. ➤ S. 50
- Gaz kolu - Yumuşak çalışıp çalışmadığını ve gidonun bütün konumlarında tam kapanıp kapanmadığını kontrol ediniz. ➤ S. 86
- Motor yağı seviyesi - Gerekliyse, motor yağı ekleyiniz. Kaçak kontrolü yapınız. ➤ S. 77

- Frenler – Çalışma kontrolü:
Ön: fren hidroliği seviyesini ve balata aşınmasını kontrol ediniz. ➤ S. 79, ➤ S. 80
Arka: Pabuç aşınmasını ve boşluğunu kontrol ediniz, gerekliyse ayarlayınız. ➤ S. 81, ➤ S. 84
- Farlar ve korna - Farların, göstergelerin ve kornanın düzgün bir şekilde çalışıp çalışmadığını kontrol ediniz.
- Yan ayak ateşleme kesme sistemi - Düzgün çalışıp çalışmadığını kontrol ediniz. ➤ S. 85
- Jantlar ve lastikler - Durumunu, hava basıncını kontrol ediniz ve gerekliyse ayarlayınız. ➤ S. 69

Yedek Parçalar

Güvenilirliği ve emniyeti sağlamak için daima Honda Orijinal parçalarını veya eş değerlerini kullanınız.

Renkli parçaları sipariş ederken, model ismini, rengini ve renk etiketinde bahsedilen kodu belirtiniz.

MODEL	→	MODEL
COLOR	→	RENK
CODE	→	KOD

Renk etiketi, selenin altındaki orta bölmeye takılmıştır. ➔ S. 52

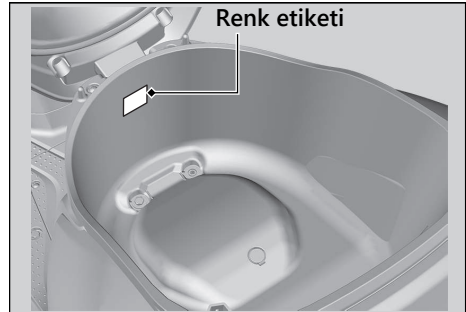

⚠ UYARI

Honda markası taşımayan parçaların takılması motosikletinizi emniyetsiz hale getirebilir ve ciddi şekilde yaralanabileceğiniz veya ölebileceğiniz kazalara sebep olabilir.

Daima motosikletiniz için tasarlanmış ve onaylanmış olan Honda Orijinal Parçalarını veya eşdeğerlerini kullanınız.

Akü

Motosikletinizin aküsü bakım gerektirmeyen tiptedir. Akü elektrolitinin seviyesini kontrol etmenize veya saf su eklemenize gerek yoktur.

Kirli veya paslanmış ise akü kutuplarını temizleyiniz.

Akü kapağı contalarını sökmeyiniz. Şarj ederken kapakların sökülmesine gerek yoktur.

DİKKAT

Akü bakım gerektirmez ve akü kapaklarını çıkarmak akünün kalıcı şekilde hasar görmesine neden olabilir.



Akü üzerindeki bu işaret bu ürünün evsel atık olarak değerlendirilmemesi gerektiği anlamına gelir.

DİKKAT

Yanlış şekilde atılmış bir akü çevreye ve insan sağlığına zararlı olabilir. Her zaman akünün atılması ile ilgili yasal düzenlemelere uyunuz.

! Acil durumlarda ne yapılmalı?

Aşağıdakilerden biri olursa hemen doktorunuza başvurunuz.

- Gözünüze elektrolit sıçrarsa:
 - ▶ En az 15 dakika, gözlerinizi soğuk suyla sürekli olarak yıkayınız. Yüksek basınçlı su gözlerinize zarar verebilir.
- Cildinize elektrolit sıçrarsa:
 - ▶ Elektrolit sıçrayan kıyafetlerinizi çıkarınız ve cildinizi suyla iyice yıkayınız.
- Ağızınıza elektrolit sıçrarsa:
 - ▶ Ağızınızı suyla iyice durulayınız ve yutmayınız.

! UYARI

Akünün normal çalışması sırasında patlayıcı gazlar açığa çıkar.

Bu nedenle ateş veya kıvılcım, akünüzün sizi öldürebilecek veya ciddi şekilde yaralayacak şekilde patlamasına yol açabilir.

Aküye bakım yapmak için koruyucu giysi ya da yüz koruması kullanmanız veya mekanik beceriye sahip olmanız gerekir.

! Akü Kutup Başlarının Temizlenmesi

1. Aküyü sökünüz. ➡ S. 73
2. Eğer kutuplar korozyondan etkilenmeye ve beyaz bir madde ile kaplanmaya başlarsa, ılık su ile yıkayıp silerek temizleyiniz.

Bakım Gereklilikleri

3. Eğer kutuplar korozyondan aşırı derecede etkilenirse kutupları bir tel fırça veya zımpara ile temizleyiniz ve parlatınız. Koruyucu gözlükler takınız.

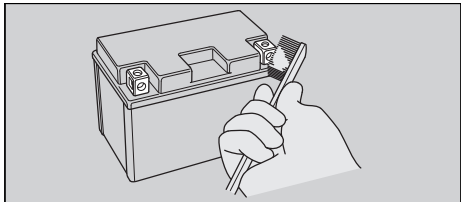

4. Temizlemenin ardından, aküyü yeniden takınız.

Akünün kullanım ömrü sınırlıdır. Aküyü ne zaman değiştirmeniz gerektiği konusunda servisimize danışınız. Aküyü her zaman aynı tipte başka bir bakım gerektirmeyen akü ile değiştiriniz.

DİKKAT

Honda markası taşımayan elektrikli aksesuarların takılması elektrik sistemini aşırı yükleyebilir, aküyü boşaltabilir ve muhtemelen sisteme zarar verir.

Sigortalar

Sigortalar motosikletinizdeki elektrik devrelerini korur. Eğer bir şekilde motosikletinizdeki elektrik sistemi durursa, yanmış herhangi bir sigorta olup olmadığını kontrol ediniz ve varsa değiştiriniz. ➤ S. 114

■ Sigortaların Kontrol Edilmesi ve Değiştirilmesi

Kontakt anahtarını ○ (Kapalı) konumuna alarak sigortaları çıkarıp kontrol ediniz. Eğer sigorta yanmışsa, aynı dereceye sahip başka bir sigorta ile değiştiriniz. Sigorta dereceleri için "Teknik Özellikler" kısmına bakınız. ➤ S. 135

Yanmış sigorta



DİKKAT

Sigortayı daha yüksek değerli bir sigortayla değiştirmek, elektrik sistemine zarar verme riskini oldukça artırır.

Eğer sigorta sürekli yanıyor, muhtemelen bir elektrik arızası vardır. Motosikletinizi servisimize kontrol ettiriniz.

Motor Yağı

Motor yağı tüketimi değişiklik gösterir ve yağ kalitesi sürüş koşullarına göre ve zaman içerisinde bozulur.

Motor yağ seviyesini kontrol ederek tavsiye edilen yağdan gerektiği kadar doldurunuz. Kirli veya eski yağ mümkün olan en kısa sürede değiştirilmelidir.

Motor Yağı Seçimi

Tavsiye edilen motor yağı için, "Teknik Özellikler" kısmına bakınız. 📖 S. 134

Honda markası taşımayan bir yağ kullanıyorsanız, yağın aşağıdaki standartların hepsini karşıladığından emin olmak için etiketini kontrol ediniz:

- JASO T 903 standardı^{*1}: MB
- SAE standardı^{*2}: 10W-30
- API sınıfı^{*3}: SJ veya üstü

- *1. JASO T 903 standardı, 4 zamanlı motosiklet motorları için motor yağları endeksidir. İki sınıf vardır: MA ve MB. Örneğin, aşağıdaki etiket MB sınıfını gösterir.

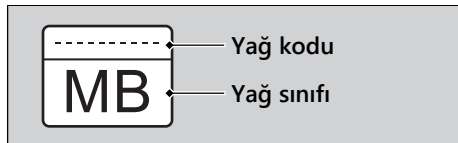

- *2. SAE standardı yağları viskozitelerine göre sınıflar.
 *3. API sınıfı motor yağlarının kalitesini ve performans derecesini belirtir. API servis sembolü üzerinde "Enerji Tasarruflu" veya "Kaynak Koruyan" yazan yağların haricinde, SG veya daha yüksek yağları kullanınız.

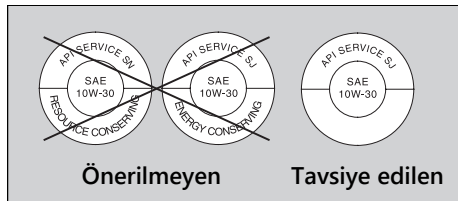

Fren Hidroliđi

RU tipi

Fren hidroliđi eklemeyiniz veya deđiřtirmeyiniz

RU tipi hariç

Acil durumlar dıřında fren hidroliđi eklemeyiniz veya fren hidroliđini deđiřtirmeyiniz. Yalnızca kapalı bir kaptaki temiz fren hidroliđi kullanınız. Eđer hidrolik eklerseniz, fren sisteminize mümkün olan en kısa sürede servisinizde bakım yaptırınız.

DİKKAT

Fren hidroliđi plastik ve boyalı yüzeylere zarar verebilir.
Dökülen yeri derhal siliniz ve iyice yıkayınız.

Tavsiye edilen fren hidroliđi:

Honda DOT 3 veya DOT 4 Fren
Hidroliđi veya eşdeđeri

Karter Havalandırması

Aracınızı yağmurda ve tam gaz kullandığınızda veya araç yıkandığında ya da devrildiğinde daha sık bakım yapınız. Tahliye borusunun řeffaf kısmında tortu seviyesi görülebiliyorsa, daha sık bakım yapınız.

Tahliye borusunda taşma oluşursa, hava filtresi motor yađı ile kirlenerek motor performansının düşmesine yol açabilir.

Lastikler (Kontrol/Değişirme)

■ Hava Basıncının Kontrol Edilmesi

Lastiklerinizi gözle kontrol ediniz ve en az ayda bir kez veya lastiklerin havasının indiğini düşündüğünüz her an bir basınçölçer kullanarak hava basıncını ölçünüz. Hava basıncını daima lastikleriniz soğukken kontrol ediniz.

■ Hasar Kontrolü

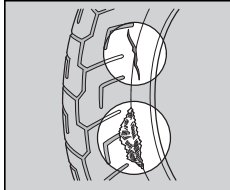

Lastiklerin dokumasında veya tellerinde kesik, yarık veya çatlak olup olmadığını veya lastiğin yan duvarına ya da dişlerine çivi veya diğer yabancı maddelerin

saplanıp saplanmadığını kontrol ediniz.

Ayrıca lastiklerin yan duvarlarında sıra dışı şişme veya kabarma olup olmadığını da kontrol ediniz.

■ Anormal Aşınmanın Kontrol Edilmesi

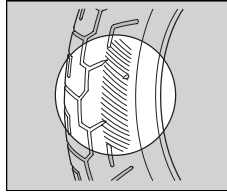

Lastiklerin temas yüzeylerinde anormal aşınma belirtileri olup olmadığını kontrol ediniz.

Diş Derinliğinin Kontrol Edilmesi

Diş derinliği göstergelerini kontrol ediniz. Eğer görünür hale geldilerse, lastikleri derhal değiştiriniz.

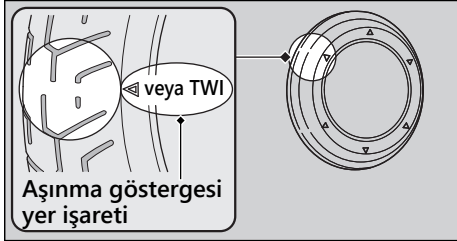

⚠ UYARI

Fazlasıyla aşınmış veya uygunsuz şekilde şişirilmiş olan lastiklerin kullanılması sizin de ciddi şekilde yaralanabileceğiniz veya ölebileceğiniz bir kazaya yol açabilir.

Bu kullanım kılavuzunda yer alan lastiklerin şişirilmesi ve bakımı konusundaki tüm talimatlara uyunuz.

Lastiklerinizi servisinizde deęiřtiriniz. Tavsiye edilen lastikler ve hava basınçları için, “Teknik Özellikler” kısmına bakınız. ➡ S. 131
Her lastik deęiřtirmenizde ařaęıdaki kılavuzları takip ediniz.

- Tavsiye edilen lastikleri veya aynı boyuta, yapıya, hız derecesine ve yüklenme aralıęına sahip eřdeęerlerini kullanınız.
- İ lastiksiz lastiklerin içine iç lastik takmayınız. Ařırı ısı oluşumu iç lastięin patlamasına yol açabilir.
- Bu motosiklette sadece iç lastiksiz lastik kullanınız. Jantlar iç lastiksiz lastiklere göre tasarlanmıřtır ve ani hızlanma veya frenlemelerde iç lastikli lastik janttan kayabilir ve lastięin patlamasına yol açabilir.

⚠ UYARI

Fazlasıyla aşınmış veya uygunsuz şekilde şiřirilmiş olan lastiklerin kullanılması sizin de ciddi şekilde yaralanabileceęiniz veya ölebileceęiniz bir kazaya yol açabilir.

Bu kullanım kılavuzunda yer alan lastiklerin şiřirilmesi ve bakımı konusundaki tüm talimatlara uyunuz.

Takım antası orta blmededir. ➤ S. 55

Bazı yol st onarımlarını, ufak tefek ayarları ve para deęişimlerini verilen aletlerle yapabilirsiniz.

- Standart/Yıldız tornavida
- Tornavida sapı
- **Sadece TU tipi**
Buji anahtarı

Akü

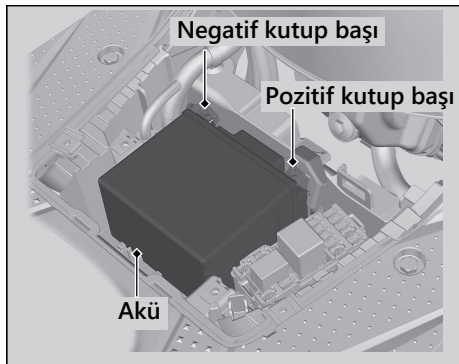

İ Sökme

Kontağın **O** (Kapalı) konumunda olduğundan emin olunuz

1. Akü kapağını sökünüz. ➡ S. 74
2. Negatif **⊖** kutup başını aküden ayırınız.

3. Pozitif **⊕** kutup başını aküden ayırınız.
4. Terminal somunlarını düşürmemeye dikkat ederek aküyü sökünüz.

İ Takma

Sökülen parçaları, sökme sırasının tersini izleyerek takınız. Daima ilk olarak pozitif **⊕** kutup başını bağlayınız. Cıvataların ve somunların sıkı olduğundan emin olunuz.

TU tipi hariç

Akü kutup başları bağlandığında, Honda AKILLI anahtar sisteminin kimliği kontak düğmesine basılmadan doğrulanabilir. Bu normaldir.

Akünün düzgün şekilde tutulması için "Bakım Gereklilikleri" kısmına bakınız. ➡ S. 62 "Akünün Bitmesi." ➡ S. 106

Akü Kapağı

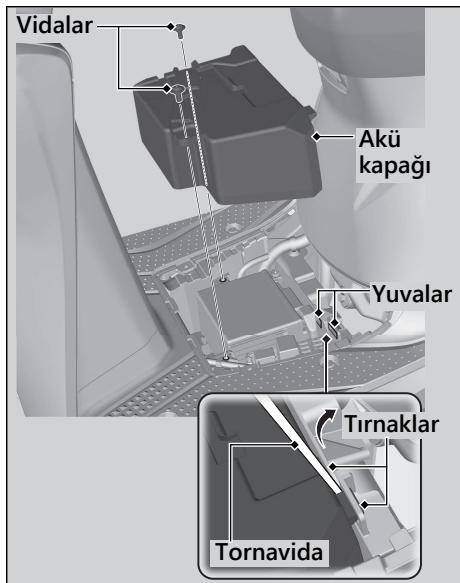

! Sökme

1. Akü kutusu kapağını çıkarınız. ► S. 75
2. Vidaları sökünüz.
3. Boşluğu artırmak ve tırnakları yuvalarından çıkarmak için düz uçlu bir tornavida kullanınız.
4. Akü kapağını sökünüz.

! Takma

Sökülen parçaları, sökme sırasının tersini izleyerek takınız.

Akü Kutusu Kapağı

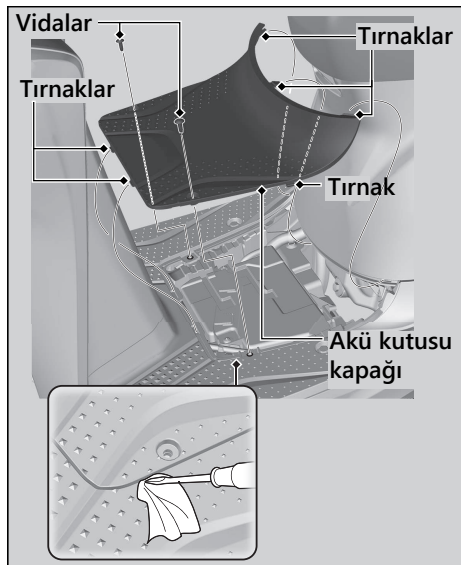

| Sökme

1. Vidaları sökünüz.
2. Koruyucu bir bezle sarılmış düz uçlu bir tornavida kullanarak akü kapağını çıkarınız.

| Takma

Sökülen parçaları, sökme sırasının tersini izleyerek takınız.

Klips

İ Sökme

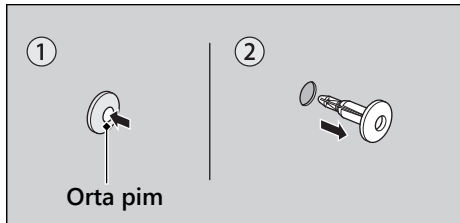

1. Kilidi açmak için orta pimin üzerine bastırınız.
2. Klipsi delikten çekip çıkarınız.

İ Takma

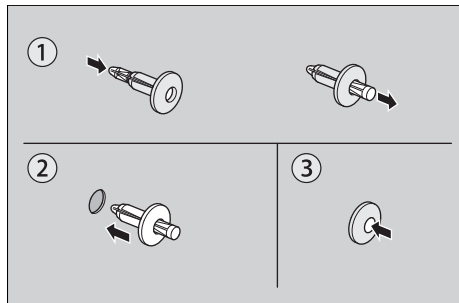

1. Orta pimin alt tarafına bastırınız.
2. Klipsi deliğe yerleştiriniz.
3. Kilitlemek için orta pimin üzerine bastırınız.

Motor Yağının Kontrol Edilmesi

Rölantide Durma düğmesini OFF (Rölanti) konumuna alarak motor yağını kontrol ediniz.

1. Motor soğuksa, motoru 3-5 dakika rölantide çalıştırınız.
2. Kontaklı O (Kapalı) konumuna alınız ve 2-3 dakika bekleyiniz.
3. Motosikleti düz bir zemin üzerinde orta sehpanın üstüne alınız.
4. Yağ doldurma kapağını/seviye çubuğunu çıkartınız ve seviye çubuğundaki yağı temiz bir bezle siliniz.
5. Yağ doldurma kapağını/seviye çubuğunu yerine takınız, ancak vidalamayınız.
6. Yağ seviyesinin, yağ doldurma kapağı/seviye çubuğu üzerindeki üst ve alt seviye işaretlerinin arasında olup olmadığını kontrol ediniz.
7. Yağ doldurma kapağını/seviye çubuğunu yerine iyice takınız.

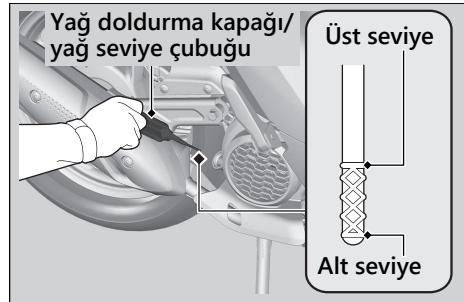

Motor Yağı İlave Edilmesi

Eğer motor yağı alt seviye işaretinin altında veya yakınlarında ise, tavsiye edilen motor yağından ekleyiniz. ► S. 67, ► S. 134

1. Yağ doldurma kapağını/seviye çubuğunu çıkarınız. Üst seviye işaretine ulaşana kadar tavsiye edilen yağdan ekleyiniz.
 - Yağ seviyesini kontrol ederken motosikleti sağlam, düz bir zemin üzerinde orta sehpa üzerine alınız.
 - Üst seviye işaretinin üzerine kadar yağ eklemeyiniz.
 - Yağ doldurma ağzından içeriye yabancı madde girmediğinden emin olunuz.
 - Dökülmüş yakıtı hemen siliniz.
2. Yağ doldurma kapağını/seviye çubuğunu yerine iyice takınız.

DİKKAT

Aşırı yağ doldurmak veya yetersiz yağ ile çalıştırmak motorunuzun hasar görmesine sebep olabilir. Farklı marka ve derecedeki yağları karıştırmayınız.

Tavsiye edilen yağ ve yağ seçimi kılavuzları için "Bakım Gereklilikleri" kısmına bakınız.

► S. 67

Ön Hidrolik Yağının Kontrol Edilmesi

1. Motosikleti sağlam, düz bir zemin üzerinde dik konumda park ediniz.
2. Fren hidrolik kabının yatay ve hidrolik seviyesinin alt seviye işaretinin üzerinde olduğunu kontrol ediniz.

Eğer herhangi bir hidrolik kabı içerisindeki fren hidroliği seviyesi LOWER (ALT) seviye işaretinin altında ise veya fren kolunun boşluğu aşırı ise, fren balatalarında aşınma olup olmadığını kontrol ediniz.

Eğer fren balataları aşınmamışsa, muhtemelen kaçak vardır. Motosikletinizi servisimize kontrol ettiriniz.

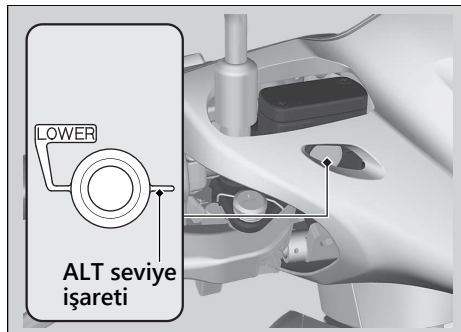

Ön Fren Balatalarının Kontrol Edilmesi

Fren balatası aşınma göstergelerinin durumunu kontrol ediniz.

Eğer bir balata aşınma sınırına kadar aşınmışsa balataların değiştirilmesi gereklidir.

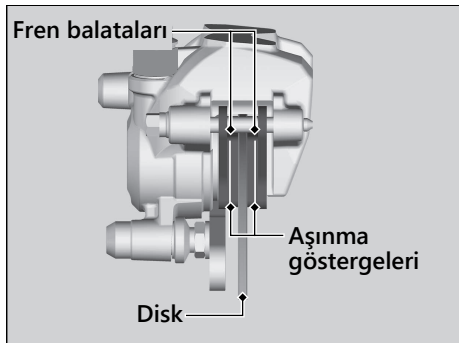

Fren balatalarını fren kaliperinin altından kontrol ediniz.

Gerekirse balataları servisinizde değiştiriniz.

Daima sağ ve sol balataları aynı anda değiştiriniz.

Arka Fren Kolu Boşluğunun Kontrol Edilmesi

1. Motosikleti orta sehpa üzerine yerleştiriniz.
2. Freni kullanmaya başlamadan önce arka fren kolunun hareket mesafesini ölçünüz.

Fren kolunun ucundaki boşluk şöyle olmalıdır: 10 - 20 mm (0.4 - 0.8 in)

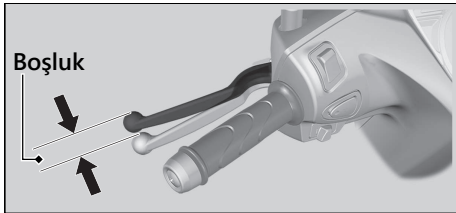

Fren kablosunu bükülme veya aşınmaya karşı kontrol ediniz. Gerekirse servisinizde değiştiriniz.

Pas ve aşınmayı önlemek için piyasada satılan bir kablo yağıyla fren telini yağlayınız. Fren kolunun, yayın ve bağlantı elemanlarının iyi durumda olduklarından emin olunuz.

Arka Fren Kolu Boşluğunun Kontrol Ayarlanması

Ön tekerlek düz ileri konumda iken fren kolunun boşluğunu ayarlayınız.

Boşluk ayarlanırken ayar somunu üzerindeki keşiğin, fren kolu pimi üzerine oturduğundan emin olunuz.

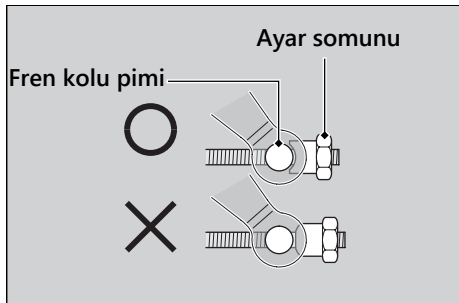

Eğer bu yöntemle uygun ayar elde edilemezse, yetkili servise başvurunuz.

1. Arka fren ayar somununu her defasında yarım tur çevirerek ayarlayınız.

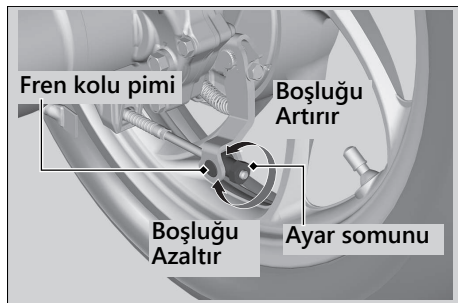

2. Freni birkaç kere uygulayın ve fren kolunun bırakılmasının ardından tekerleğin serbest dönüşünü kontrol ediniz.

3. Arka fren ayar somunu ile fren kolu pimi arasında bir boşluk olduğunu doğrulamak için fren koluna bastırınız.

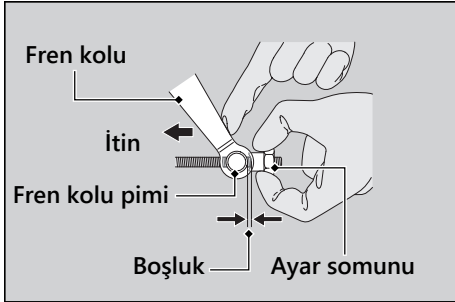

Ayarlamanın ardından, fren kolunun boşluğunu doğrulayınız.

Fren kolunun, yayın ve bağlantı elemanlarının iyi durumda olduklarından emin olunuz.

DİKKAT

Ayarlayıcıyı doğal sınırından daha fazla çevirmeyiniz.

Fren Pabucu Aşınmasının Kontrol Edilmesi

Arka frende fren aşınma göstergesi bulunur.

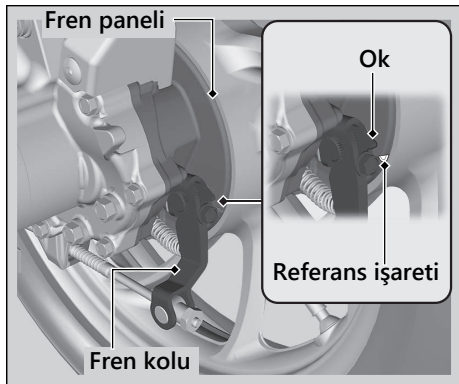

Fren uygulandığında, fren koluna takılı bir ok fren paneli üzerindeki bir referans işaretine doğru hareket eder. Eğer ok işareti fren tamamen uygulandığında referans işareti ile hizalanırsa, fren pabuçları değiştirilmelidir. Bunun için, yetkili servise başvurunuz.

Frene bakım yapılması gerekiyorsa, servisimize gidiniz. Yalnızca Honda Orijinal Parçalarını veya eşdeğerini kullanınız.

Yan Ayağın Kontrol Edilmesi



1. Motosikleti düz bir zemin üzerinde orta sehpanın üstüne alınız.
2. Yan ayağın düzgün şekilde çalıştığından emin olunuz. Eğer yan ayak sert ise veya ses çıkarıyorsa, dönme alanını temizleyiniz ve muylu civatayı gres kullanarak yağlayınız.
3. Yayı hasara ve gerilim kaybına karşı kontrol ediniz.
4. Motosikletin üzerine normal sürüş konumunda oturunuz ve yan ayağı kaldırınız.
5. Motoru çalıştırınız.
6. Yan ayağı tamamen indiriniz. Yan ayak indirildiğinde motor durmalıdır. Motor durmazsa, motosikletinizi servisinizde kontrol ettiriniz.

Gaz Kolunun Kontrol Edilmesi

Motor kapalıyken, gaz kolunun tüm gidon pozisyonlarında tam kapalı konumdan tam açık konuma rahat şekilde döndüğünü ve gaz kolu boşluğunun doğru olduğunu kontrol ediniz. Eğer gaz kolu rahatça hareket etmiyorsa, otomatik olarak kapanmıyorsa veya gaz teli hasar görmüşse motosikleti servisimize kontrol ettiriniz.

Gaz kolu flanşındaki boşluk:

2 - 6 mm (0.1 - 0.2 in)

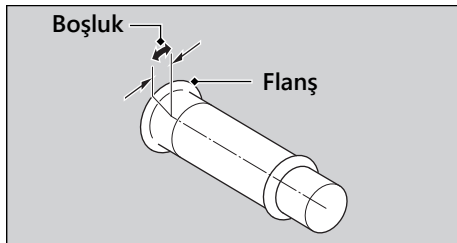

Honda AKILLI Anahtar Pilin Deęiřtirilmesi

TU tipi hariç

Kontak anahtarı I (Açık) konumuna getirildiğinde Honda AKILLI Anahtar göstergesi 5 defa yanıp sönerse veya çalışma kapsamı dengesizleşirse; pili mümkün olan en kısa sürede deęiřtiriniz. Bunun için, yetkili servise başvurmanızı tavsiye ederiz.

Pil tipi: CR2032H

1. Madeni parayı veya koruyucu bir bez parçası sarılmış düz uçlu tornavidayı yarıęa yerleřtirerek üst muhafazayı çıkarınız.
 - ▶ Honda AKILLI Anahtarının çizilmesini önlemek için madeni parayı veya tornavidayı koruyucu bir bezle sarınız.
 - ▶ Devreye veya terminale dokunmayınız. Bu, sorunlara neden olabilir.
 - ▶ Su geçirmez kaplamanın çizilmemesine veya tozun girmemesine dikkat ediniz.
 - ▶ Honda AKILLI Anahtarın gövdesini zorla açmayınız.

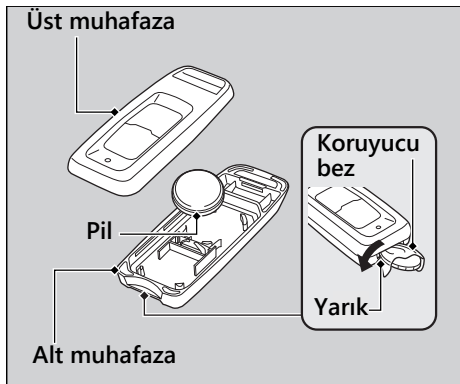

2. Eski pili yenisiyle değiştiriniz ve pili negatif \ominus tarafı yukarı gelecek şekilde takınız.
3. Uzaktan kumandanın iki yarısını tekrar birbirine oturtunuz.
 - Üst ve alt muhafazaların doğru konumda olduğundan emin olunuz.

⚠ UYARI

KİMYASAL YANMA TEHLİKESİ

Honda AKILLI Anahtarını çalıştıran pil, ciddi iç yanıklara neden olabilir ve yutulması halinde ölüme bile yol açabilir.

Yeni ve eski pilleri çocuklardan uzak tutunuz.

Çocuğun pili yuttuğundan şüpheleniyorsanız hemen doktora götürünüz.

DİKKAT

- Pil yanlış tipte bir pil ile deęiřtirilirse patlama tehlikesi. Yalnızca aynı veya eřdeęer tip bir pil ile deęiřtiriniz.
- Kullanım, saklama veya taşıma sırasında patlamaya veya yanıcı sıvı ya da gaz kaçađına neden olabilecek güneř ıřığı, ateř veya benzeri ařırı ısıya maruz bırakmayınız.
- Patlamaya neden olabileceđinden pili ateře veya sıcak fırına atmayınız veya ezmeyiniz ya da kesmeyiniz.
- Yüksek rakımda patlamaya veya yanıcı sıvı veya gaz kaçađına neden olabilecek ařırı düşük hava basıncına maruz bırakmayınız.

Sorun Giderme

Motor ÇalışmıyorS. 91	
Uyarı Lambaları Yanıyor veya Yanıp SönüyorS. 92	
PGM-FI (Programlı Yakıt Enjeksiyonu)	
Arıza Gösterge Lambası (MIL).....S. 92	
Honda AKILLI Anahtar göstergesi.....S. 93	
Diğer Uyarı LambalarıS. 94	
Yakıt Göstergesi Arıza Lambası.....S. 94	
Rölantide Durma Sistemi Düzgün ÇalışmadığındaS. 95	
Rölantide Durma Göstergesi Yanmıyor.....S. 95	
Motor, Rölantide Durma Göstergesi Açıkken Rölantide Durma Sistemi Tarafından Durdurulmuyor.....S. 96	

Gaz Açık Olduğu Halde Motor Çalışmıyor.....S. 97	
Honda AKILLI Anahtar Sistemi ÇalışmadığındaS. 98	
Acil Durumda Sele Kilidinin AçılmasıS. 100	
Acil Durumda Kontak Kilidinin AçılmasıS. 102	
Lastiğin DelinmesiS. 105	
Elektrik ProblemleriS. 106	
Akünün Bitmesi.....S. 106	
Ampulün Yanması.....S. 106	
Yanmış SigortaS. 114	
Motor Sık Sık Kararsız ÇalışıyorS. 115	

Marş Motoru Çalışıyor Fakat Motor Çalışmıyor

Aşağıdakileri kontrol ediniz:

- Doğru çalıştırma sırasını takip ettiğinizden emin olunuz. ➡ S. 45
- Yakıt deposunda benzin olduğunu kontrol ediniz.
- PGM-FI arıza ikaz lambasının (MIL) yanıp yanmadığını kontrol ediniz.
 - ▶ Eğer lamba yanıyorsa, mümkün olan en kısa sürede servisinizle irtibat kurunuz.

Marş Motoru Çalışmıyor

Aşağıdakileri kontrol ediniz:

- Doğru çalıştırma sırasını takip ettiğinizden emin olunuz. ➡ S. 45
- Yanmış bir sigorta olup olmadığını kontrol ediniz. ➡ S. 114
- Gevşek bir akü bağlantısı (➡ S. 73) veya akü terminalinde (➡ S. 64) paslanma olup olmadığını kontrol ediniz.
- Akünün durumunu kontrol ediniz.
 - ➡ S. 106

Eğer sorun devam ederse, motosikletinizi servisimize kontrol ettiriniz.

PGM-FI (Programlı Yakıt Enjeksiyonu) Arıza İkaz Lambası (MIL)

Gösterge lambasının yanma veya yanıp sönme nedenleri

- Gösterge lambasının yanma veya yanıp sönme nedenleri.
- Motorda tekleme tespit edildiğinde yanıp söner.

Gösterge lambası yandığında yapılması gerekenler

Yüksek hızlardan kaçınınız ve aracınızı hemen bir yetkili servise kontrol ettiriniz.

Gösterge lambası yanıp söndüğünde yapılması gerekenler

Aracı yanıcı maddelerin bulunmadığı güvenli bir yere park ediniz ve motoru durdurarak en az 10 dakika kadar soğumasını bekleyiniz.

DİKKAT

Arıza uyarı lambası yanarken aracınızı kullanırsanız, emisyon kontrol sistemi ve motor hasar görebilir.

DİKKAT

Motoru yeniden çalıştırdığınızda arıza uyarı lambası tekrar yanıp sönerse, aracı 50 km/s veya daha düşük bir hızla sürerek en yakın yetkili servise götürünüz ve kontrol ettiriniz.

Honda AKILLI Anahtar Göstergesi

TU tipi hariç

! Honda AKILLI Anahtar göstergesi 5 kez yanıp söndüğünde

Honda AKILLI Anahtar Pilinin Değiştirilmesi ► S. 87

! Kontak Anahtarı | (Açık konumunda iken Honda AKILLI Anahtar göstergesi yanıp sönüyorsa

! (Açık) konumuna alındıktan sonra motosiklet ile Honda AKILLI Anahtar arasındaki iletişim durduğunda yanıp söner. Bu durum, muhtemelen aşağıdakilerden kaynaklanmaktadır.

- Güçlü radyo dalgaları veya gürültü sistemi etkiliyor

- Sürüş esnasında Honda AKILLI Anahtarını kaybettiğinizde

Ancak bu, kontak kilitlenene kadar motosikletinizin çalışmasını etkilemez.

Honda AKILLI Anahtar göstergesi yanıp sönerken, kontak anahtarını SEAT, ○ (Kapalı) veya 🔒 (Kilitli) konumuna getirdiğinizde, Honda AKILLI Anahtar göstergesi 20 saniye kadar hızlı yanıp söner, daha sonra otomatik olarak söner ve daha sonra kontak kilitlenir.

► Bu işlevin başında ve sonunda sinyaller yanıp söner.

Yanıp sönmeyi durdurmak için, kontak anahtarını 2 saniyeden fazla basılı tutunuz. Yanıp sönmeye durduktan sonra, kontak kilitlenir.

Honda AKILLI Anahtarınız yoksa, başka bir yöntemle kontağın kilidi açılabilir. ► S. 102

Yakıt Göstergesi Arıza Lambası

Yakıt sisteminde bir hata olduğunda, yakıt göstergesi ikaz lambası aşağıdaki resimde görüldüğü gibi görüntülenecektir.

Bu durumda, mümkün olan en kısa zamanda Honda servisimize gidiniz.

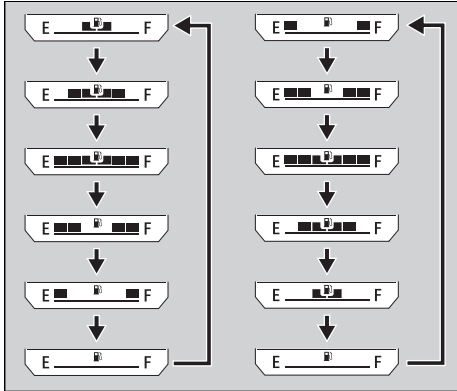

Rölantide Durma Göstergesi Yanmıyor

Rölantide Durma gösterge lambası yanmadığı zaman aşağıdaki işlemleri yapınız.

Rölantide Durma düğmesi  (Rölanti) konumundaysa

Rölantide Durma düğmesini  (Rölantide durma) konumuna alınız.

Motor soğuksa:

Motoru ısıtınız.

Motor soğuk ise Rölantide Durma sistemi çalışmaz.

Motor çalıştırdıktan sonra motosikleti sürmezseniz:

Motosikleti 10 km/s'nin üstünde bir hızda sürünüz. Motosikleti sürmeden Rölantide Durma sistemi çalışmaz.

PGM-FI Arıza ikaz lambası (MIL) yanarsa:

PGM-FI arıza gösterge lambası (MIL) yandığında Rölantide Durma sistemi motorun korunması için çalışmaz. Servisinize başvurunuz.

Akü voltajı düşük ise:

Motosikletinizi bir süre sürünüz, sonra motoru durdurunuz ve standart motor çalıştırma prosedürüne (S. 45) bakarak marş düğmesi ile motoru yeniden çalıştırınız. Akü voltajı düşük ise Rölantide Durma sistemi çalışmayabilir. Bu durumla sıkça karşılaşırsanız, yetkili servisimize başvurunuz.

Motor, Rölantide Durma Göstergesi Açıkken Rölantide Durma Sistemi Tarafından Durdurulmuyor

Motor, Rölantide Durma göstergesi açıkken Rölantide Durma sistemi tarafından durdurulmuyorsa aşağıdaki işlemleri yapınız.

Eğer motosiklet tamamen durmuyorsa:

Motosikleti tamamen durdurunuz. Rölantide Durma sistemi sadece hız 0 km/s'de iken çalışır.

Gaz tamamen kapatılmamışsa:

Gazı tamamen kapatınız.

Gaz Açık Olduğu Halde Motor Çalışmıyor

Gaz açık olduğu halde motor çalışmıyorsa, aşağıdaki işlemleri yapınız.

Yan ayak indirildiyse:

Motor Rölantide Durma Sistemi tarafından durdurulmuşken, yan ayağı kullanırsanız, yanıp sönen Rölantide Durma göstergesi kapanır veya yanıp sönmeyi sonlandırarak sürekli yanar ve Rölantide Durma Sistemi iptal olur. Standart motor çalıştırma işlemini izleyerek motoru marş düğmesi ile (► S. 45) yeniden çalıştırınız.

Rölantide Durma düğmesi  (Rölantide Durma) konumundaysa:

Motor Rölantide Durma sistemi tarafından durdurulduğunda Rölantide Durma düğmesini  (Rölanti) konumuna alırsanız, Rölantide Durma sistemi iptal edilecektir. Standart motor çalıştırma işlemini izleyerek motoru marş düğmesi ile (► S. 45) yeniden çalıştırınız.

Rölantide Durma göstergesi yanıp sönüyor (Rölantide Durma düğmesi  (Rölantide Durma) konumunda), ancak gaz açık olsa bile motor çalışmıyorsa, aşağıdaki işlemleri yapınız.

Zayıf (veya boş) akü veya akü kutup başı gevşek:

Aküyü ve akü kutup başlarını kontrol ediniz. Akü zayıf ise şarj ediniz.

Honda AKILLI Anahtar Sistemi Düzgün Çalışmıyorsa

TU tipi hariç

Honda AKILLI Anahtar sistemi düzgün çalışmıyorsa aşağıdaki işlemleri yapınız.

- Honda AKILLI Anahtar sisteminin devrede olduğunu kontrol ediniz.

Honda AKILLI Anahtarındaki ON/OFF düğmesine hafifçe basınız.

Honda AKILLI Anahtarının LED'i kırmızı ise, Honda AKILLI Anahtarını aktif hale getiriniz. ➡ S. 32

Honda AKILLI Anahtarının LED'i yanıt vermiyorsa, pilini değiştiriniz. ➡ S. 87

- Honda AKILLI Anahtarı sisteminde herhangi bir iletişim arızası olmadığını kontrol ediniz. Honda AKILLI Anahtar sistemi düşük yoğunluklu radyo dalgaları kullanmaktadır. Honda AKILLI Anahtar sistemi aşağıdaki ortamlarda düzgün çalışmayabilir:
 - ▶ Yakınlarda televizyon kuleleri, elektrik santralleri, radyo istasyonları veya havaalanları gibi güçlü radyo dalgaları veya sesleri üreten tesisler olduğunda.
 - ▶ Honda AKILLI Anahtarını, dizüstü bilgisayar veya telsiz veya cep telefonu gibi kablosuz iletişim cihazı ile birlikte taşıdığınızda.
 - ▶ Honda AKILLI Anahtarı metal nesnelere temas ettiğinde veya metal nesnelere örtüldüğünde.

- Kayıtlı bir Honda AKILLI Anahtarı kullanıldığını kontrol ediniz. Kayıtlı bir Honda AKILLI Anahtarı kullanınız. Honda AKILLI Anahtar sistemi kayıtlı bir Honda AKILLI Anahtarı olmadan çalıştırılmaz.
- Kırık bir Honda AKILLI Anahtar kullanmadığınızdan emin olunuz. Kırık bir Honda AKILLI Anahtarı kullanırsanız, Honda AKILLI Anahtar sistemi etkinleştirilemez. Acil durum anahtarını ve kimlik etiketini bayinize getiriniz.

- Motosikletinizdeki akünün durumunu ve akü kablosunu kontrol ediniz. Aküyü ve akü kutup başlarını kontrol ediniz. Akü zayıf ise şarj ediniz.

Honda AKILLI Anahtar sistemi diğer nedenlerden dolayı devreye girmiyorsa, Honda servisimize başvurunuz.

Acil Durumda Sele Kilidinin Açılması

TU tipi hariç

Sele kilidi, acil durum anahtarı kullanılarak açılabilir.

Açma

1. Ön kapağın sol ucundan kaldırarak ön kapağı geriye doğru çekin.

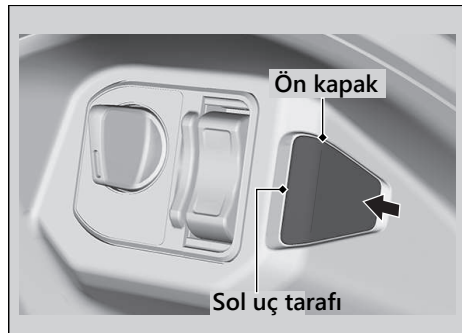

2. Acil durum anahtarının çıkıntısı ile acil durum sele açma mekanizmasının yuvasını hizalayınız ve acil durum anahtarını saat yönünde çeviriniz.
3. Seleyi açınız ve acil durum anahtarını saat yönünde çeviriniz.



Kapatma

1. Seleyi kapatınız ve kilitleninceye kadar selenin arka kısmını aşağı doğru bastırınız. Hafifçe yukarı doğru çekerek selenin yerine kilitlendiğinden emin olunuz. Sele kilitlemezse, sele mandalını kilitlemek için acil durum anahtarını saat yönünde çeviriniz.
2. Ön kapağı takınız. Tırnakların yerine sıkıca takıldığından emin olunuz.

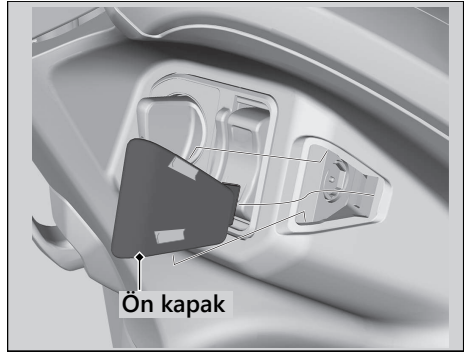

TU tipi hariç

Kimlik numarası giriř moduna girme

1. Kimlik etiketindeki kimlik numarasını kontrol ediniz.
2. Kontak düğmesine 4 saniyeden fazla basılı tutunuz. Honda AKILLI Anahtar göstergesi yanıp söner.
3. Honda AKILLI Anahtar göstergesi yanıp sönerken kontak düğmesine basınız. Daha sonra Honda AKILLI Anahtar göstergesi yanıp sönme konumundan sürekli yanma konumuna geçecektir.
 - Bu, kimlik numarasını girebileceğiniz anlamına gelir.

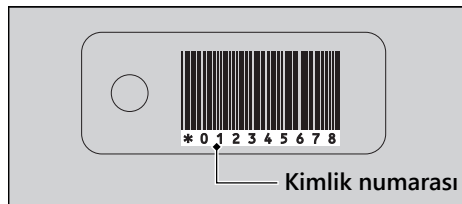

Kimlik numarası girme

Kontak anahtarı ○ (Kapalı), 🔒 (Kilitli) veya SEAT konumunda iken, kontađa basarak kimlik numaranızı girebilirsiniz.

Kontađa basarak kimlik etiketindeki kimlik numarasını soldan başlayarak sırayla giriniz. Kimlik numarası doğrulaması, kontađa basma sayısına göre yapılır.

Honda AKILLI Anahtar göstergesi, kontađa 5 saniye içinde istediğiniz sayıda basınız. 5 saniye sonra, Honda AKILLI Anahtar göstergesi söner ve tekrar yanar. Bu, girilen numaranın kaydedildiği ve bir sonraki numarayı girebileceğiniz anlamına gelir.

Örnek:

- "0" girmek için, Honda AKILLI Anahtar göstergesi yanarken kontağa basmadan 5 saniye bekleyiniz.
- "1" girmek için, Honda AKILLI Anahtar yanarken kontağı 5 saniye içinde bir kez itiniz.

**Başarılı kimlik numarası girişi**

Son kimlik numarası girildikten sonra Honda AKILLI Anahtar göstergesi sönecek ve tekrar yanacaktır.

Kontak kilidi açılır. 6 dakika içinde kontak anahtarını **|** (Açık) konumuna getirin. Motoru çalıştırabilirsiniz.

Kontak kilidini açmak için, kontak anahtarını SEAT, **○** (Kapalı) veya **🔒** (Kilitli) konumuna alınız ve kontağı yaklaşık 2 saniye süreyle basılı tutunuz. Sinyaller bir kez yanıp söner. Kontak, kimlik numarası başarılı bir şekilde girildikten sonra yaklaşık 6 dakika süreyle SEAT, **○** (Kapalı) veya **🔒** (Kilitli) konumunda bırakılırsa otomatik olarak kilitlenir.

Kontak kilitlendiğinde, Honda AKILLI Anahtar göstergesi söner.

Kontak kilidini tekrar açmak için, kontak kilidini açma prosedürünü tekrarlayınız.

Acil Durumda Kontak Kilidinin Açılması

Başarısız kimlik numarası girişi

Son kimlik numarası girildikten sonra, Honda AKILLI Anahtar Göstergesi her saniye yanıp söner ve kontak kilidi açılmaz.

İşlemi tekrarlayınız. ➔ S. 102

Kimlik numarası girişini iptal etme

Kontak düğmesini yaklaşık 2 saniye basılı tutunuz.

Ayrıca, kimlik numarasını girerken hata yaparsanız, kimlik numarasını baştan yeniden giriniz. ➔ S. 102

Bir delinmeyi tamir etmek veya bir tekerleği sökmek özel aletler ve teknik uzmanlık gerektirir. Bu tip servis işlemlerinin servisinizde yapılmasını öneriyoruz.

Bir acil durum onarımının ardından, daima lastiğin servisiniz tarafından kontrol edilmesini/değiştirilmesini sağlayınız.

Bir Lastik Tamir Kiti Kullanarak Acil Durum Tamiri Yapma

Eğer lastiğinizde ufak bir delik varsa, iç lastiksiz lastik tamir kiti kullanarak bir acil durum tamiri yapabilirsiniz.

Acil durum lastik tamir kiti ile birlikte verilen talimatlara uyunuz.

Motosikletinizi geçici olarak tamir edilmiş bir lastik ile kullanmak son derece risklidir. 50 km/s hızı aşmayınız. Lastiğinizi mümkün olan en kısa sürede servisinizde değiştiriniz.

⚠ UYARI

Motosikletinizi geçici olarak tamir edilmiş bir lastik ile kullanmak son derece riskli olabilir. Eğer geçici tamir arıza çıkarırsa, kaza yapabilir ve ciddi şekilde yaralanabilir veya ölebilirsiniz.

Eğer geçici olarak tamir edilmiş lastik ile sürüş yapmak zorundaysanız, lastik değiştirilene kadar motosikletinizi yavaş ve dikkatlice kullanınız ve 50 km/s hızı aşmayınız.

Akünün Bitmesi

Motosiklet akü şarj cihazını kullanarak aküyü şarj ediniz.



Şarj etmeden önce aküyü motosikletten çıkarınız.

Otomobil tipi bir akü şarj cihazı kullanmayınız, bu kalıcı hasara sebep olacak şekilde motosiklet aküsünün aşırı ısınmasına sebep olabilir. Şarj etmenin ardından akü normale dönmüyorsa, servisimize başvurunuz.

DİKKAT

Araba aküsü yardımıyla çalıştırmak motosikletinizin elektrik sistemine zarar verebilir ve önerilmez.

Ampulün Yanması

Yanmış bir ampulü değiştirmek için aşağıdaki prosedürü takip ediniz. Kontaklı  (Kapalı) veya  (Kilitli) konumuna getiriniz.

Değiştirmeden önce ampulün soğumasını bekleyiniz. Belirtilen güçteki ampullerin dışında ampuller kullanmayınız. Sürüşten önce değiştirilen ampulün çalıştığından emin olunuz.

Ampulün Watt değeri için “Teknik Özellikler” kısmına bakınız. ➔ S. 135

I Far Ampulü

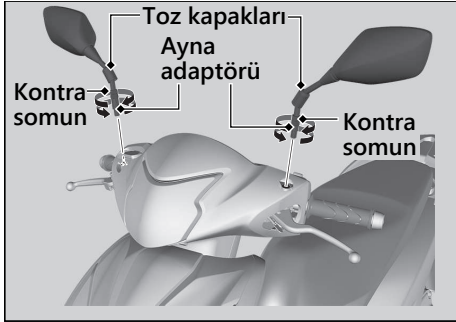

1. Toz kapağını yukarı doğru çekiniz.
2. Kontra somunları saat yönünde çevirerek gevşetiniz.
3. Dikiz aynalarını gevşetiniz ve dönmeyene kadar saat yönünde çevirerek çıkarınız.
4. Ayna adaptörlerini gevşetiniz ve çıkarınız.

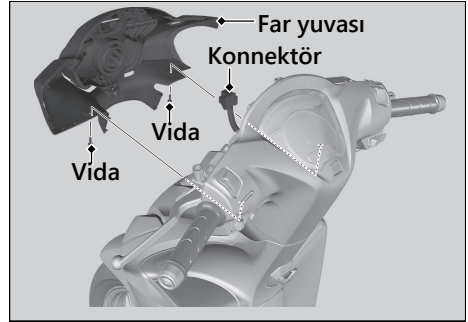

5. Vidaları sökünüz.
6. Far yuvasını çıkarınız, ardından konnektörü ayırınız.

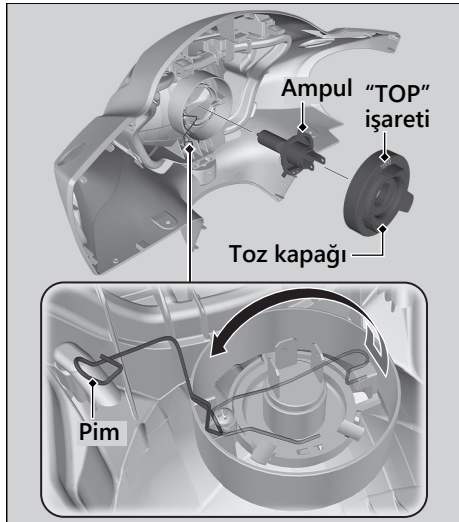

7. Toz kapağını çıkarınız.
8. Pimi aşağı doğru bastırınız ve ampulü çevirmeden çekip çıkarınız.
9. Yeni ampulü ve sökülen parçaları, sökme sırasının tersini izleyerek takınız.
► "TOP" işareti yukarı bakacak şekilde toz kapağını takınız.
10. Ayna adaptörlerini takınız.
11. Dikiz aynalarını dönmeyene kadar saat yönünün tersine çevirerek takınız.
12. Dikiz aynalarını yaklaşık 2 tur gevşetiniz.
13. Dikiz aynalarını ayarlayınız.
14. Kontra somunları sıkın ve toz kapaklarını takınız.

Cam yüzeye parmaklarınızla dokunmayınız. Ampule çıplak elle dokunursanız, ampulü alkolle nemlendirilmiş bir bezle temizleyiniz.

■ Park Lambası Ampülü

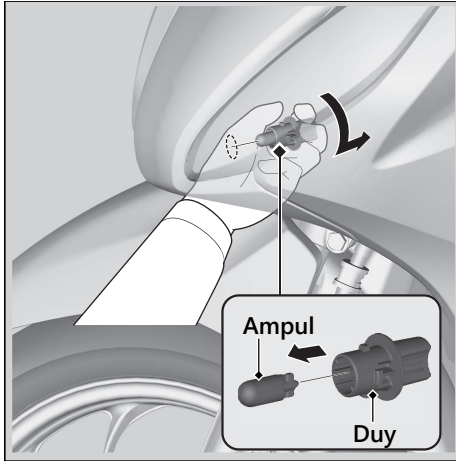

1. **Sağ park lambası ampülü çıkarırken**
Gidon kolunu tamamen sola çeviriniz.
Sol park lambası ampülü çıkarırken
Gidon kolunu tamamen sağa çeviriniz.
2. Duyu saat yönünün tersine çevirerek dışarı çekiniz.
3. Ampülü çevirmeden çekerek çıkarınız.
4. Sökme sırasının tersini izleyerek yeni bir ampülü ve parçaları takınız.

■ Fren Lambası/Arka Lamba Ampülü

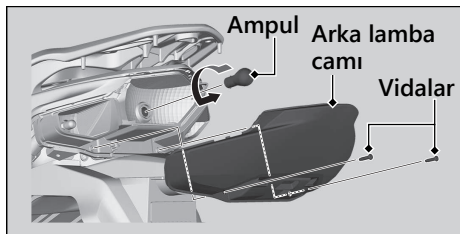
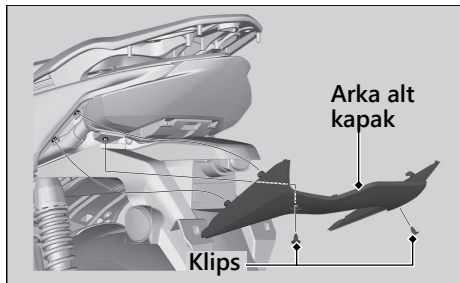

1. Klipsi sökünüz. ► S. 76
2. Tırnakları dikkatlice serbest bırakarak arka alt kapağı sökünüz.
3. Vidaları sökerek arka lamba camını çıkarınız.
4. Ampulü hafifçe bastırınız ve saatin aksi yönünde çeviriniz.
5. Yeni ampulü ve sökülen parçaları, sökme sırasının tersini izleyerek takın.
► Cam grubunu tekrar yerine yerleştirdikten sonra, arka lamba camlarını takınız.

Ön Sinyal Lambası Ampülü

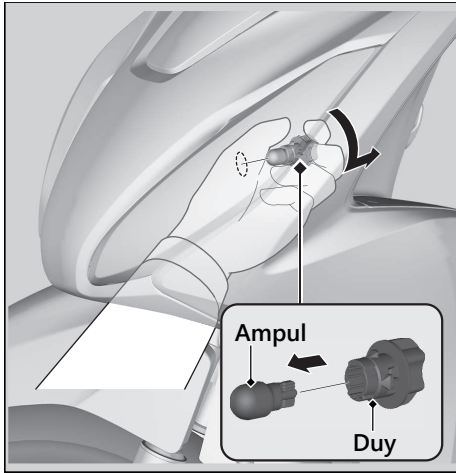

1. Sağ sinyal lambası ampulünü çıkarırken Gidon kolunu tamamen sola çeviriniz. Sol sinyal lambası ampulünü çıkarırken Gidon kolunu tamamen sağa çeviriniz.
2. Duyu saatin tersi yönünde çeviriniz, ardından çekip çıkarınız.
3. Ampülü çevirmeden çekerek çıkarınız.
4. Yeni bir ampülü ve sökülen parçaları, sökme sırasının tersini izleyerek takınız.
 - Sadece sarı ampul kullanınız.

Arka Sinyal Lambası Ampulü

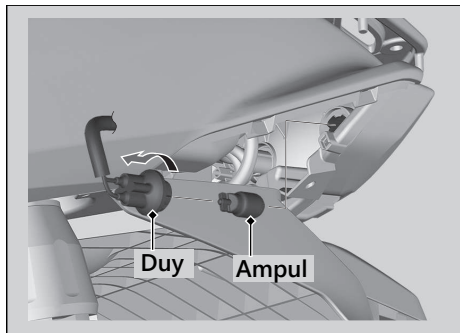

Sağ ve sol sinyal lambası ampullerinin değiştirilmesi de aynı yolla yapılabilir.

1. Arka alt kapağı çıkarınız. ► S. 110
2. Duyu saatin tersi yönünde çeviriniz, ardından çekip çıkarınız.
3. Ampulü çevirmeden çekerek çıkarınız.
4. Yeni ampulü ve sökülen parçaları, sökme sırasının tersini izleyerek takınız.
► Sadece sarı ampul kullanınız.

Plaka Lambası Ampülü

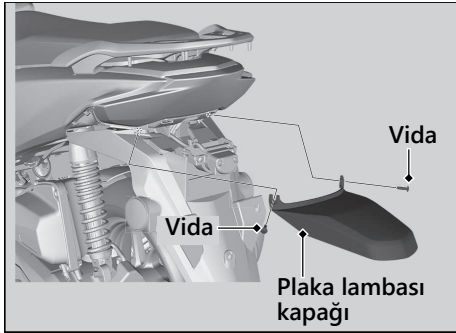

1. Vidaları ve plaka lambası kapağını sökünüz.

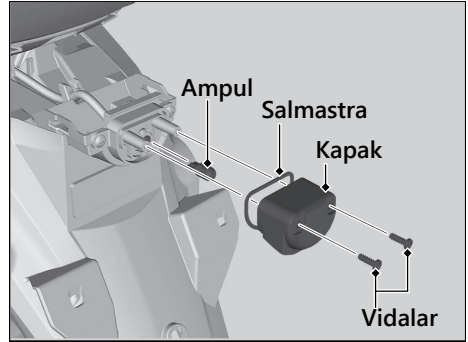

2. Vidaları ve kapağı sökünüz.
3. Ampulü çevirmeden çekerek çıkarınız.
4. Yeni ampulü ve sökülen parçaları, sökme sırasının tersini izleyerek takınız.
 - Cam grubunu tekrar yerine yerleştirdikten sonra, plaka lambası kapağını takınız.

Yanmış Sigorta

Sigortalara işlem uygulamadan önce "Sigortaların Kontrol Edilmesi ve Değiştirilmesi" kısmına bakınız. ► S. 66

RU tipi

Sigorta Kutusu Etiketi ► S. 130

! Sigorta Kutusu Sigortaları

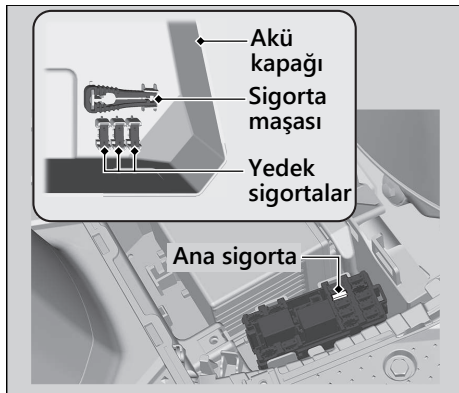

1. Akü kapağını sökünüz. ► S. 74
2. Ana sigortayı ve diğer sigortaları sigorta kutusu kapağının ters tarafında bulunan sigorta maşası ile çekip çıkarınız ve yanmış bir sigorta olup olmadığını kontrol ediniz. Yanmış bir sigortayı daima aynı değerde bir sigorta ile değiştiriniz.
► Yedek sigortalar akü kapağının arka tarafındadır.
3. Sökme sırasının tersini takip ederek sökülen parçaları takınız.

DİKKAT

Eğer sigorta sürekli yanıyor, muhtemelen bir elektrik arızası vardır. Motosikletinizi servisinize kontrol ettiriniz.

Motor Sık Sık Kararsız Çalışıyor

Yakıt pompası filtresi tıkanırsa, sürüş esnasında motor sık sık kararsız çalışabilir. Bu sorunla karşılaşırsanız bile, motosikleti kullanmaya devam edebilirsiniz. Yeterli yakıt olduğu halde motor kararsız çalışırsa, mümkün olan en kısa sürede motosikletinizi servisinize kontrol ettiriniz.

Bilgi

Arıza Tespit Cihazları.....	S. 117
Anahtarlar.....	S. 117
Göstergeler, Kumandalar ve Diğer	
Özellikler.....	S. 121
Motosikletin Bakımı.....	S. 121
Motosikletinizin Saklanması.....	S. 124
Motosikletinizin Taşınması.....	S. 125
Siz ve Çevre.....	S. 126
Seri Numaralar.....	S. 127
Diğer Etiketler ve Plakalar.....	S. 128
Alkol İçeren Yakıtlar	S. 131
Katalitik Konvertör.....	S. 132

Arıza Tespit Cihazları

Motosikletiniz güç aktarma organı performansı ve sürüş koşulları ile ilgili bilgileri kaydeden servisle ilgili cihazlarla donatılmıştır. Bu veriler, teknisyenlerin motosiklettaki sorunları tespit etmesine, onarımı ve bakımı gerçekleştirilmelerine yardımcı olmak için kullanılabilir. Bu verilere yasal bir gereklilik veya motosiklet sahibinin izni olmadıkça başka herhangi birisi tarafından erişilemez. Ancak, Honda, yetkili satıcıları ve yetkili teknisyenleri, çalışanları, temsilcileri ve yüklenicileri yalnızca motosikletin teknik teşhisi, incelenmesi ve geliştirilmesi amacıyla bu verilere erişilebilir.

Anahtarlar

Kontak anahtarı

TU tipi

Anahtar numara plakası birlikte verilen anahtar numarasını kaydettiğinizden emin olunuz. Yedek anahtarı ve anahtar numarasını güvenli bir yerde saklayınız. Kopyasını çıkarmak için, servise yedek anahtarı veya anahtar numarasını götürünüz. Tüm kontak anahtarlarını ve anahtar numaralarını kaybederseniz, anahtar numarasını belirlemek için servisiniz büyük ihtimalle kontak grubunu sökmek zorunda kalacaktır.

Metal anahtarlık, kontağın çevresindeki alana zarar verebilir.

Acil Durum Anahtarı

TU tipi hariç

Acil durum anahtarı acil durumda kullanılır.

- Sele kilidini açmak için. ➤ S. 100

Acil durum anahtarını herhangi bir bölmede saklamayınız.

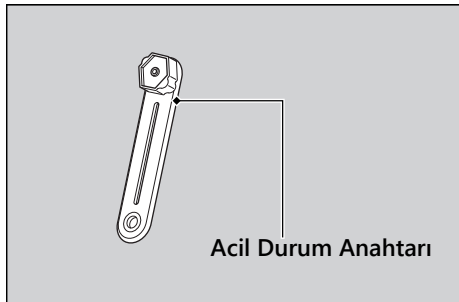

Honda AKILLI Anahtarı

TU tipi hariç

Honda AKILLI Anahtarını yanınızda taşımak, aşağıdaki işlemleri gerçekleştirmenizi sağlar:

- Konağı kilitleme veya kilidini açma
- Sele kilidini açma
- Gidonu kilitleme veya kilidini açma

Honda AKILLI Anahtarının kimlik numarası kimlik etiketi üzerinde bulunur. Ayrıca, kimlik numarasını girerek konağın kilidini açabilirsiniz.

Daima hem acil durum anahtarını, hem de kimlik etiketini yanınızda taşıyınız, ancak tümünü aynı anda kaybetmemek için Honda AKILLI Anahtarından ayrı tutunuz.

Kimlik numaranızın bir kopyasını motosikletiniz dışında güvenli bir yerde saklayınız.

Honda AKILLI Anahtarı elektronik devreler içerir. Devreler hasar görürse, Honda AKILLI Anahtarı herhangi bir işlem yapmanıza izin vermeyecektir.

- Honda AKILLI Anahtarını düşürmeyiniz veya üzerine ağır cisimler koymayınız.
- Honda AKILLI Anahtarını doğrudan güneş ışığına, yüksek sıcaklığa ve yüksek neme maruz bırakmayınız.
- Çizmeyiniz ya da delmeyiniz.
- Mıknatıslanmış anahtar zinciri gibi mıknatıslanmış ürünlerin yakınında saklamayınız.
- Honda AKILLI Anahtarını her zaman TV, radyo, PC veya düşük frekanslı masaj aleti gibi elektrikli cihazlardan uzak tutunuz.

- Honda AKILLI Anahtarını sıvılardan uzak tutunuz. Islanırsa, derhal yumuşak bir bezle siliniz.
- Motosiklet yıkarken Honda AKILLI Anahtarını motosikletten uzak tutunuz.
- Yakmayınız.
- Ultrasonik temizleyicide yıkamayınız.
- Yakıt, mum veya gres Honda AKILLI Anahtarına bulaşırsa, çatlamayı veya hasarı önlemek için derhal siliniz.
- Pili değiştirme dışında, Honda AKILLI Anahtarını açmayınız. Yalnızca Honda AKILLI Anahtarının kapağı çıkarılabilir. Diğer parçaları sökmeyiniz.
- Honda AKILLI Anahtarınızı kaybetmeyiniz. Kaybederseniz, yeni bir Honda AKILLI Anahtarı kaydettirmeniz gerekecektir. Kayıt için acil durum anahtarınız ve kimlik etiketinizle birlikte bayinize başvurunuz.

Anahtarlar

Honda AKILLI Anahtarı sistemindeki pilin ömrü normalde yaklaşık 2 yıldır.

Cep telefonlarını veya diğer radyo verici cihazlarını herhangi bir bölmede saklamayınız. Bu cihazlardan gelen radyo frekansı Honda AKILLI Anahtar sistemini kesintiye uğratabilir.

Ek bir Honda AKILLI Anahtarı elde etmek için Honda AKILLI Anahtarını ve motosikleti servisimize götürünüz.

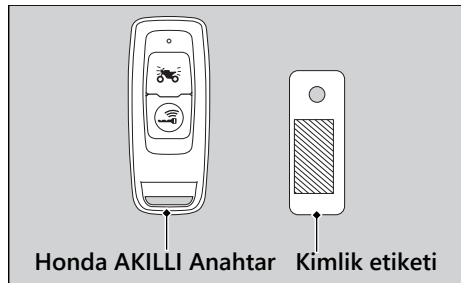

AB Direktifi

Bu Honda AKILLI Anahtar sistemi RE (Telsiz Ekipmanı) Direktifine (2014/53/AB) uygundur.



RE Direktifine uygunluk beyanı satın alım sırasında motosikletin sahibine verilir. Uygunluk beyanı güvenli bir yerde saklanmalıdır. Uygunluk onayı kaybolduğunda veya verilmediğinde Honda yetkili servisimize başvurunuz.



Göstergeler, Kumandalar ve Diğer Özellikler

Kontak

Motor dururken kontağı **I** (Açık) konumunda bırakmak aküyü boşaltacaktır.

TU tipi

Sürüş esnasında anahtarı çevirmeyiniz.

TU tipi hariç

Sürüş esnasında anahtarı çevirmeyiniz.

Mesafe ölçer

Mesafe ölçer 999.999 değerini aştığında ekran 999.999 değerinde kalır.

Doküman Çantası

Kullanım kılavuzu, sicil ve garanti bilgileri selenin altındaki plastik doküman çantasında saklanabilir.

Motosikletinizin Bakımı

Honda'nızın uzun ömürlü olmasını sağlamak için sık yıkama ve cilalama önemlidir. Temiz bir motosiklet muhtemel problemleri tespit etmeyi kolaylaştırır. Özellikle, deniz suyu ve yollarda buzlanmayı önlemek için kullanılan tuzlar korozyon oluşmasını tetikler. Sahil kesimlerinde ve tuz serpilmiş yollarda kullanmanızın ardından motosikletinizi daima iyice yıkayınız.

Yıkama

Yıkamadan önce motor, susturucu, frenler ve diğer yüksek sıcaklıktaki parçaların soğumasını bekleyiniz.

1. Gevşek kirleri temizlemek için motosikletinizi düşük basınçlı bir bahçe hortumu ile iyice yıkayınız.
2. Gerekliyse, yol kirlerini çıkarmak için orta derece bir deterjanla birlikte bir sünger veya yumuşak bir havlu kullanınız.
 - Çizmemeye ekstra özen göstererek far camını, panelleri ve diğer plastik parçaları temizleyiniz.

Hava filtresine, susturucuya ve elektrikli parçalara doğrudan su tutmamaya özen gösteriniz.

3. Motosikletinizi bol temiz su ile iyice yıkayın ve yumuşak, temiz bir bezle kurulayınız.
4. Motosikletin kurumasının ardından, hareketli tüm parçaları yağlayınız.
 - ▶ Frenlere ve lastiklere yağ sıçramadığından emin olunuz. Yağ ile kirlenmiş olan fren diskleri veya balataları, kampana veya pabuçlar frenleme etkinliğini ciddi ölçüde azaltır ve bir kazaya sebep olabilir.
5. Korozyonu önlemek için bir kat cila uygulayınız.
 - ▶ Sert deterjanlar veya kimyasal solventler içeren ürünlerden uzak durunuz. Bunlar motosikletinizin metal, boyalı ve plastik kısımlarına zarar verebilirler. Lastiklerdeki ve frenlerdeki cilayı temizleyiniz.
 - ▶ Eğer motosikletinizde mat boyalı herhangi bir parça varsa, mat boyalı yüzeylere cila uygulamayınız.

Yıkama Tedbirleri

Yıkama yaparken aşağıdaki talimatlara uyunuz:

- Yüksek basınçlı yıkayıcılar kullanmayınız:
 - ▶ Yüksek basınçlı su püskürten temizleyiciler hareketli parçalara ve elektrikli parçalara zarar vererek çalışmalarını engelleyebilir.
 - ▶ Emme havası içindeki su gaz keleşi gövdesinin içine çekilebilir ve/veya hava filtresine girebilir.
- Susturucuya doğrudan su tutmayınız:
 - ▶ Susturucuya su girmesi ilk çalıştırmayı engelleyebilir ve susturucuda pas oluşmasına sebep olabilir.
- Frenlerin kurumasını sağlayınız:
 - ▶ Su frenleme etkinliğini olumsuz şekilde etkiler. Yıkamanın ardından, kurumasını sağlamak için düşük hızda frenleri aralıklı olarak uygulayınız.
- Selenin altına doğrudan su tutmayınız:
 - ▶ Selenin altındaki bölmeye giren su belgelerinize ve diğer eşyalarınıza zarar verebilir.

- Hava filtresine doğrudan su tutmayınız:
 - ▶ Hava filtresine giren su motorun çalışmasını önleyebilir.
- Farların çevresine doğrudan su tutmayınız:
 - ▶ Farın içindeki lensler yağmur yağarken veya yıkandıktan sonra buhar olabilir. Bu, far işlevini etkilemez.
 - ▶ Far içerisindeki herhangi bir yoğuşma, motor farlar açık olarak çalıştırıldıktan sonraki birkaç dakika içerisinde dağılmalıdır.
Ancak, camın içinde çok miktarda su veya buz toplandığını görürseniz, aracınızı yetkili servise kontrol ettiriniz.
- Mat boyalı yüzeylerde bileşik içeren parlaticı veya cila kullanmayınız:
 - ▶ Mat boyalı yüzeyleri temizlemek için yumuşak bir bez veya sünger, bol su ve yumuşak deterjan kullanınız. Yumuşak ve temiz bir bezle kurulayınız.

Alüminyum Parçalar

Alüminyum kir, çamur veya yoldaki tuzdan paslanacaktır. Alüminyum parçaları düzenli olarak temizleyiniz ve çizilmelerden kaçınmak için şu hususları takip ediniz:

- Sert fırçalar, çelik teller veya aşındırıcı içeren temizleyiciler kullanmayınız.
- Kaldırım taşları üzerinde veya lastikleri kaldırım taşlarına sürterek sürüş yapmayınız.

Paneller

Çizilmeleri ve lekeleri önlemek için aşağıdaki talimatlara uyunuz:

- Yumuşak bir sünger ve bol su kullanarak nazikçe yıkayınız.
- İnatçı lekeleri çıkarmak için, seyreltilmiş deterjan kullanınız ve bol su ile iyice durulayınız.
- Göstergelere, panellere veya fara benzin, fren hidroliği veya deterjan bulaşmamasına özen gösteriniz.

Egzoz Borusu ve Susturucu

Egzoz borusu ve susturucu boyalı olduğunda, piyasada bulunabilen aşındırıcı mutfak temizlik maddeleri kullanmayınız. Egzoz borusu ve susturucudaki boyalı yüzeyleri temizlemek için doğal deterjan kullanınız. Egzoz borunuzun ve susturucunuzun boyalı olup olmadığından emin değilseniz, servisimize başvurunuz.

Motosikletinizin Saklanması

Eğer motosikletinizi açık havada saklayacaksanız, motosikleti bütünüyle kapatan bir örtü kullanmayı düşünmelisiniz. Uzun süre kullanmayacaksanız, aşağıdaki hususlara dikkat ediniz:

- Motosikletinizi yıkayınız ve tüm boyalı yüzeylerini cilalayınız (mat boyalı yüzeyleri hariç). Krom parçaları pas önleyici yağ ile kaplayınız.
- Motosikletinizi bir orta sehpaşının üzerine yerleştiriniz ve her iki tekerleği de yerden kesecek şekilde bir takoz yerleştiriniz.
- Yağmurun ardından, gövde örtüsünü çıkararak motosikletin kurummasına izin veriniz.
- Boşalmasını önlemek için aküyü çıkarınız (➡ S. 73). Aküyü iyice şarj ediniz ve gölgeli, iyi havalandırılan bir alana yerleştiriniz. Aküyü yerinde bırakacaksanız
 - ▶ Negatif kutup başını aküden ayırınız. boşalmasını önlemek için negatif ⊖ kutup başını ayırınız.

Motosikletinizi depodan çıkardıktan sonra, Bakım Programında bulunan tüm bakım maddelerini kontrol ediniz.

Motosikletinizin Taşınması

Motosikletinizin taşınması gerekiyorsa, bir motosiklet römorkunda veya yükleme rampası veya kaldırma platformu ve motosiklet bağlama kayışları bulunan düz kasalı bir kamyon veya römork üzerinde taşınmalıdır. Motosikletinizi asla tekerleği veya tekerlekleri yerde iken çekmeye çalışmayınız.

DİKKAT

Motosikletinizi tekerleği veya tekerlekleri yerde iken çekmek şanzımanın ciddi hasar görmesine sebep olabilir.

Siz ve Çevre

Bir motosiklete sahip olmak ve onu kullanmak keyifli olabilir, fakat çevreyi korumak için üzerinize düşeni yapmalısınız.

Hassas Temizleyiciler Seçin

Motosikletinizi yıkarken doğada kaybolan deterjanlar kullanınız. Atmosferin ozon tabakasına zarar veren kloroflorokarbon (CFCler) içeren sprey temizleyiciler kullanmaktan kaçınınız.

Artıkları Geri Dönüştürün

Yağı ve toksik artıkları onaylı kaplara koyunuz ve geri dönüşüm merkezine götürünüz. Bölgenizdeki geri dönüşüm merkezini öğrenmek için yerel birimleri veya çevre kuruluşlarını arayınız ve geri dönüştürülebilir artıkların nasıl atılacağına dair talimatları edininiz. Kullanılmış motor yağlarını çöpe atmayınız veya kanalizasyona ya da toprağa dökmeyiniz. Kullanılmış yağ, benzin ve temizleme solventleri çöpçülere zarar verebilen ve içme suyumuzu, gölleri, nehirleri ve okyanusları kirleten zehirler içermektedir.

Seri Numaraları

Şasi ve motor seri numaraları motosikletinizi eşsiz şekilde tanımlar ve motosikletinizin tescilini yaptırırken gereklidir. Ayrıca yedek parça sipariş ederken gerekli olabilir. Bu numaraları kaydetmeli ve güvenli bir yerde tutmalısınız.

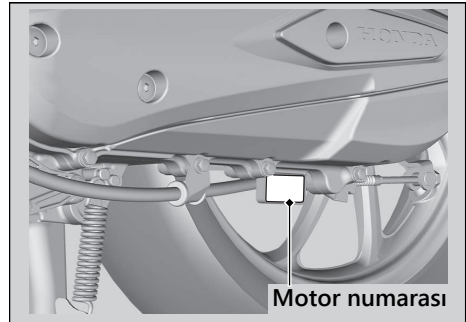
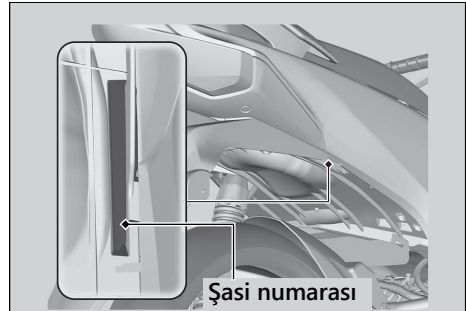

Diğer Etiket ve Plakalar

RU tipi

Tescil Numarası Plakası

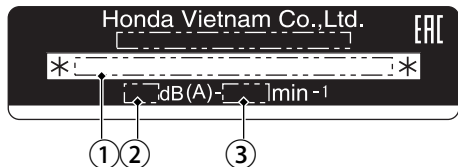

- ① VIN (Araç Kimlik Numarası)
- ② Ses seviyesi dB (A)
- ③ Motor hızı dev/dak'da

Şarj Etiketi

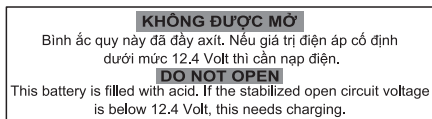

Akü asitle doldurulmuştur. Sabit açık devre voltajı 12,4 Volt'un altındaysa, şarj edilmesi gerekir.

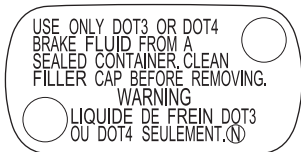
Fren merkezi kapağı**Ön**

UYARI
YALNIZCA KAPALI BİR KAPTAKI DOT3 VEYA
DOT4 FREN HİDROLİĞİ KULLANIN.
ÇIKARMADAN ÖNCE DOLDURMA KAPAĞINI
TEMİZLEYİN.

Sigorta Kutusu Etiketi

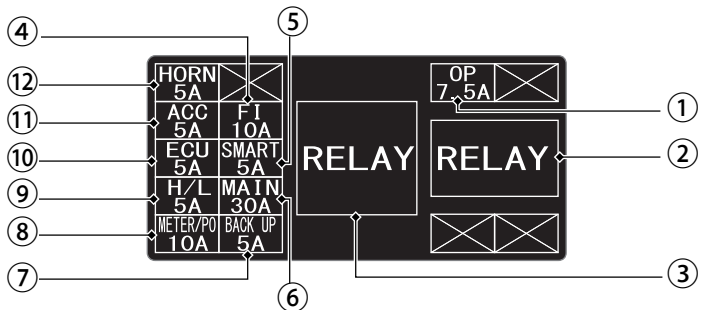

① OP

② RÖLE

③ RÖLE

④ FI

⑤ SMART

⑥ ANA

⑦ YEDEK

⑧ GÖSTERGE/PO

⑨ H/L

⑩ ECU

⑪ ACC

⑫ KORNA

Alkol İeren Yakıt

Bazı yerlerde temiz hava standartlarını karřılamak amacıyla emisyonları azaltmak iin alkol ile harmanlanmış olan klasik yakıtlar bulunmaktadır. Harmanlanmış yakıt kullanmayı planlıyorsanız kurřunsuz olduėundan ve minimum oktan sayısı gereksinimlerini karřıladıėından emin olunuz.

Motosikletinizde ařaėıdaki yakıt karřımları kullanılabilir:

- Hacme gre %10'a kadar etanol (etil alkol).
 - ▶ Etanol ieren benzin piyasada Gasohol adı altında satılabilir.

%10'dan fazla etanol ieren benzin řunlara sebep olabilir:

- Yakıt deposunun boyasına zarar verebilir.
- Yakıt hattının lastik borularına zarar verebilir.
- Yakıt deposunun ařınmasına sebep olabilir.
- Zayıf srř performansına yol aabilir.

DİKKAT

Onaylanan yzdelere daha yksek yzdelere sahip harmanlanmış yakıt kullanmak yakıt sisteminizin metal, kauuk, plastik paralarına zarar verebilir.

Eėer bir sorun belirtisi veya performans problemi grrseniz farklı bir marka benzin deneyiniz.

Katalitik Konvertör

Bu motosiklet üç yollu katalitik konvertör ile donatılmıştır. Katalitik konvertör egzoz gazlarındaki hidrokarbonları (HC), karbon monoksiti (CO) ve azot oksitleri (NOx) güvenli bileşiklere dönüştüren yüksek sıcaklıklarda gerçekleşen kimyasal reaksiyonlarda katalizör olarak davranan kıymetli metaller içerirler.

Arızalı katalitik konvertörler hava kirliliğine katkıda bulunur ve motorunuzun performansını düşürebilir. Değiştirilen parçalar orijinal Honda markalı parçalar veya benzerleri olmalıdır.

Motosikletinizin katalitik konvertörünü korumak için aşağıdaki talimatlara uyunuz.

- Her zaman kurşunsuz benzin kullanınız. Kurşunlu benzin katalitik konvertöre zarar verecektir.
- Motoru iyi çalışma koşullarında muhafaza ediniz.
- Eğer motorunuz teklilyorsa, erken ateşleme yapıyorsa, bayılıyorsa veya başka bir sebepten dolayı düzgün şekilde çalışmıyorsa, kenara çekip motoru durdurunuz.

■ Ana Bileşenler

Toplam uzunluk	TU tipi	1,870 mm (73.6 in)
	TU tipi hariç	1,925 mm (75.8 in)
Toplam genişlik	686 mm (27.0 in)	
	TU tipi	1,100 mm (43.3 in)
Toplam yükseklik	ED, E tipi	1,125 mm (44.3 in)
	RU tipi	1,126 mm (44.3 in)
	TU tipi	1,255 mm (49.4 in)
Dingil mesafesi	ED, E tipi	1,280 mm (50.4 in)
	RU tipi	1,277 mm (50.3 in)
	TU tipi	150 mm (5.9 in)
Yerden minimum yükseklik	TU tipi hariç	175 mm (6.9 in)
	Kaster açısı 26° 30'	
İz açıklığı	TU tipi	85 mm (3.3 in)
	TU tipi hariç	71 mm (2.8 in)
Boş ağırlık	TU tipi	96 kg (212 lb)
	TU tipi hariç	100 kg (220 lb)
Maksimum ağırlık kapasitesi ¹	TU tipi	167 kg (368 lb)
	TU tipi hariç	170 kg (375 lb)
	Orta bölme	10 kg (22 lb)
Maksimum bagaj ağırlığı ²	Alışveriş çantası kancası ve iç cep	1.5 kg (3.3 lb)
	Arka taşıyıcı	3 kg (6.6 lb)
	Sürücü ve 1 yolcu	
Yolcu kapasitesi		

*1 : Sürücü, yolcu, tüm bagajlar ve aksesuarları içerir.

*2 : Bagaj ağırlığını ve eklenmiş aksesuarları içerir.

Dönme çapı en az	TU tipi	1.80 m (5.9 ft)
	TU tipi hariç	1.90 m (6.2 ft)
	RU tipi hariç	109 cm ³ (6.6 cu-in)
Silindir hacmi	RU tipi	109.51 cm ³ (6.680 cu-in)
Çap x Piston	RU tipi hariç	47.0 x 63.1 mm (1.85 x 2.48 in)
	RU tipi	47.000 x 63.121 mm (1.8504 x 2.4851 in)
	RU tipi hariç	10 : 1
Sıkıştırma oranı	RU tipi	10.0 : 1
Yakıt	Kurşunsuz benzin Önerilen: 91 RON veya daha yüksek	
Alkol içeren yakıt	Hacme göre %10'a kadar ETANOL içeren yakıtlar	
Depo kapasitesi	RU tipi hariç	4.9 L (1.29 US gal, 1.08 Imp gal)
	RU tipi	4.8 L (1.27 US gal, 1.06 Imp gal)
Akü	GTZ6V 12 V-5 Ah (10 HR) / 5.3 Ah (20 HR)	
	İlk redüksiyon	V-Matic (2.52:1-0.82:1)
Son redüksiyon	10.625	

■ Servis Verileri

Lastik boyutu	Ön	TU tipi	80/90-14M/C 40P
		TU tipi hariç	80/90-16M/C 43P
	Arka	90/90-14M/C 46P	
Lastik tipi	Çapraz kuşaklı, iç lastiksiz		
Önerilen Lastikler	Ön	TU tipi hariç	CHENG SHIN C-922F
		TU tipi	CHENG SHIN C-922F
		TU tipi	VEE RUBBER V431F
	Arka	TU tipi hariç	CHENG SHIN C-922R
		TU tipi	CHENG SHIN C-922R
		TU tipi	VEE RUBBER V431RE
Lastik kullanım kategorisi*1	Normal	İzin verilen	
	Özel	İzin verilmez	
	Kar	İzin verilmez	
	Moped	İzin verilmez	
Lastik hava basıncı (Sadece sürücü)	Ön	200 kPa (2.00 kgf/cm ² , 29 psi)	
	Arka	225 kPa (2.25 kgf/cm ² , 33 psi)	

Lastik hava basıncı (Sürücü ve yolcu)	Ön	200 kPa (2.00 kgf/cm ² , 29 psi)	
	Arka	225 kPa (2.25 kgf/cm ² , 33 psi)	
Buji	(standart) MR7C-9N (NGK)		
Buji tırnak aralığı	0.8 - 0.9 mm (0.03 - 0.04 in)		
Rölanti devri	1,700 ± 100 rpm		
Tavsiye edilen motor yağı	Honda 4-zamanlı motosiklet yağı API Servis Sınıfı SJ veya daha yüksek, "Enerji Tasarruflu" veya "Kaynak Koruyan", olarak işaretlenmiş yağlar hariç, SAE 10W-30, JASO T 903 standart MB		
Motor yağı kapasitesi	Boşaltma işleminden sonra	0.65 L (0.69 US qt, 0.57 Imp qt)	
	Boşaltma ve Filtre süzgecinin temizlenme işleminden sonra	0.7 L (0.7 US qt, 0.6 Imp qt)	
	Dağıtma işleminden sonra	0.8 L (0.8 US qt, 0.7 Imp qt)	

Şanzıman yağı kapasitesi	Boşaltma işleminden sonra	0.07 L (0.07 US qt, 0.06 Imp qt)
	Dağıtma işleminden sonra	0.09 L (0.10 US qt, 0.08 Imp qt)
Önerilen fren hidroliği	DOT 3 veya DOT 4 Fren Hidroliği	

*1: AB düzenlemesi

■ Ampuller

Far	12 V-35/35 W
Fren lambası/Arka lamba	12 V-21/5 W
Ön sinyal lambası	12 V-10 W × 2
Park lambası	12 V-5 W × 2
Arka sinyal lambası	12 V-10 W × 2
Plaka lambası	12 V-5 W

■ Sigortalar

Ana sigorta		30 A
Diğer sigortalar	TU tipi	10 A, 5 A
	TU tipi hariç	10 A, 7.5 A, 5 A

Bu kullanım kılavuzu aracınızın kalıcı bir parçası olarak düşünölmeli ve aracınız satıldığında, yeni araç sahibine araç ile birlikte teslim edilmelidir.

Bu kullanım kılavuzu aracınızın bütün modellerini kapsayacak şekilde hazırlanmıştır. Kitapta sizin modelinize ait olmayan donanım açıklamalarını ve özelliklerini de bulabilirsiniz.

Bu kullanım kılavuzunda bulunan resimler, tüm modellerde değil, bazı modellerde bulunan özellikleri ve donanımları temsil eder. Sizin araç modeliniz bu özelliklerden bazılarına sahip olmayabilir.

Bu kılavuzda yer alan bilgiler ve teknik özellikler kılavuzun onayladığı tarihte geçerlidir. Bununla beraber, Honda Türkiye A.Ş. hiçbir uyarı yapmaksızın veya yükümlölük altına girmeksizin, her an modelleri ile ilgili ayrıntıları deęiştirme veya iptal etme hakkına sahiptir.

Üretici: Honda Motor Co., Ltd.
1-1, 2 Chome, Minami-aoyama
Minato-ku, Tokyo
Japonya

İthalatçı: Honda Türkiye A.Ş.
Sanayi Cad. No:1 Aydınevler
34854 Maltepe / İstanbul
Tel: 0850 549 10 10

Kullanım Ömrü: 10 yıl

Tüketicinin Hakları

1.1- Malın ayıplı olduğunun anlaşılması durumunda tüketici;

a-) Satılanı geri vermeye hazır olduğunu bildirerek sözleşmeden dönme,

b-) Satılanı alıkoyup ayıp oranında satış bedelinden indirim isteme,

c-) Aşırı bir masraf gerektirmediği takdirde, bütün masrafları satıcıya ait olmak üzere satılanın ücretsiz onarılmasını isteme,

d-) İmkan varsa, satılanın ayıpsız bir misli ile değiştirilmesini isteme,

seçimlik haklarından birini kullanabilir. Satıcı, tüketicinin tercih ettiği bu talebi yerine getirmekle yükümlüdür.

1.2- Ücretsiz onarım veya malın ayıpsız misli ile değiştirilmesi hakları üretici veya ithalatçıya karşı da kullanılabilir. Bu fıkradaki hakların yerine getirilmesi konusunda satıcı, üretici veya ithalatçı müteselsilen sorumludur. Üretici veya ithalatçı, malın kendisi tarafından piyasaya sürülmesinden sonra ayıbın doğduğunu ispat ettiği takdirde sorumlu tutulamaz.

1.3-Ücretsiz onarım veya malın ayıpsız misli ile değiştirilmesinin satıcı için orantısız güçlükleri beraberinde getirecek olması halinde tüketici, sözleşmeden dönme veya ayıp oranında bedelden indirim haklarından birini kullanabilir.

1.4-Ücretsiz onarım veya malın ayıpsız misli ile değiştirilmesi haklarından birinin seçilmesi durumunda bu talebin satıcıya, üreticiye veya ithalatçıya yöneltmesinden itibaren otuz iş günü içinde yerine getirilmesi zorunludur. Ancak, bu Kanununun 58 inci maddesi uyarınca çıkarılan yönetmelik eki listede yer alan mallara ilişkin, tüketicinin ücretsiz onarım talebi, yönetmelikte belirlenen azami tamir süresi içinde yerine getirilir. Aksi halde tüketici diğer seçimlik haklarını kullanmakta serbesttir.

1.5-Tüketici sözleşmeden dönme veya ayıp oranında bedelden indirim hakkını seçtiği durumlarda, ödemiş olduğu bedelin tümü veya bedelden yapılan indirim tutarı derhal tüketiciye iade edilir.

1.6- Seçimlik haklarının kullanılması nedeniyle ortaya çıkan tüm masraflar, tüketicinin seçtiği hakkı yerine getiren tarafça karşılanır. Tüketici bu seçimlik haklarından biri ile birlikte 11/1/2011 tarihli ve 6098 sayılı Türk Borçlar Kanunu hükümleri uyarınca tazminat ta talep edebilir.

1.7- Tüketicinin, ücretsiz onarım hakkını kullanması halinde malın; Garanti süresi içinde tekrar arızalanması, Tamiri için gereken azami sürenin aşılması, Tamirinin mümkün olmadığının, yetkili servis istasyonu, satıcı, üretici veya ithalatçı tarafından bir raporla belirlenmesi durumlarında; tüketici malın bedel iadesini, ayıp oranında bedel indirimini veya imkan varsa malın ayıpsız misli ile değiştirilmesini satıcıdan talep edebilir.

2- Tüketici şikayet ve itirazları konusunda tüketici mahkemelerine ve tüketici hakem heyetlerine başvurabilir.

3- Malın Tanıtma ve Kullanma Kılavuzunda yer alan hususlara aykırı kullanılması, belirtilenlere uyulmaması halinde malın garantisi geçersizdir.

Honda Türkiye A.Ş. Yetkili Servisleri

	BAYI ADI	ŞEHİR	İLÇE	TELEFON	ADRES	SERVİS E-MAIL
1	AG	AYDIN	KUŞADASI	90 532 413 03 94	EGE MH. TURGUT ÖZAL BLV.NO:46 KUŞADASI	servis.agmotor@htrdealer.com
2	ALANYA MOTOR	ANTALYA	ALANYA	90 533 775 39 75	FIĞLA MAHALLESİ BAĞCI CADDESİ NO:4 ALANYA/ANTALYA	servis.alanyamotor@htrdealer.com
3	ALP MOTOR	İSTANBUL	GAZİOSMANPAŞA	90 212 216 84 84	YENİ MAHALLE MAH. HEKİMSUYU CAD. 547/1 SOK. NO:1 34255	servis.alpmotor@htrdealer.com
4	ANES	İSTANBUL	BAHÇELİEVLER	90 212 444 48 59	YENİBOSNA MERKEZ MH. BASIN EKSPRES YOLU CEMAL ULUSOY CD. NO:25	servis.anes@htrdealer.com
5	ARENA ARSUZ	HATAY	ARSUZ	90 532 425 28 20	GÖZCÜLER MAH SAKARYA CAD NO 40/B	servis.arena@htrdealer.com
6	ARENA İSKENDERUN	HATAY	İSKENDERUN	90 533 306 17 92	MUSTAFA KEMAL MAH İBRAHİM KARAOĞLANOĞLU CADDESİ NO:106/6	servis.arenaiskenderun@htrdealer.com
7	ATABERK ANTALYA	ANTALYA	KEPEZ	90 242 311 44 07	TEOMANPAŞA MAH.GAZİ BLV.NO.369 HASAN ALTINAY APT.	servis.ataberk@htrdealer.com
8	ATABERK KUMLUCA	ANTALYA	KUMLUCA	90 546 887 44 07	A.ALİ AGA BULVARI ŞAHİN APT NO:103	servis.ataberkkumluca@htrdealer.com
9	ATILLA SUCU	ADANA	SEYHAN	90 533 939 34 99	AYDINLAR MAH.KIYIBOYU CAD.KAPICIOĞLU SERENİTY SİT.NO:341/2B	servis.sucular@htrdealer.com

10	AYSANLAR	AYDIN	NAZILLI	90 256 312 20 40	KARAÇAY MAHALLESİ DEVLET KARAYOLU ÜZERİ NO:23 NAZILLI AYDIN	servis.aysanlar@htrdealer.com
11	BERKMEN	AFYONKARA HISAR	MERKEZ	90 535 763 66 77	DUMLUPINAR MAH.ATATÜRK CAD.NO:37 MERKEZ/AFYONKARAHISAR	servis.berkmen@htrdealer.com
12	CAN MOTOR	TRABZON	ORTAHISAR	90 462 233 30 30	2 NOLU BEŞİRLİ MAH.YAVUZ SELİM BLV.GEÇİT APT.NO:509A ORTAHISAR / TRABZON	servis.canmotor@htrdealer.com
13	ÇAYAN	MERSİN	TARSUS	90 324 622 49 36	KIZILMURAT MH.ESKİHAL CAD. NO.26	servis.cayan@htrdealer.com
14	DELİKANLI	İZMİR	TİRE	90 543 561 35 17	ADNAN MEN. MAH.FAIK TOKLUOĞLU CAD :55/A	servis.delikanli@htrdealer.com
15	DOĞU BATI	İSTANBUL	ÜMRANİYE	90 532 784 20 35	KÜÇÜKSU CAD.İNKLAP MAH.SÜZER SOK.NO:1	servis.dnb@htrdealer.com
16	DRD ATAŞEHİR	İSTANBUL	ATAŞEHİR	90 533 739 58 08	BARBAROS MAH. KIZIL BEGONYA SOK. TEKNİK YAPI DELUXİ PALACE H BLK. NO:9	servis.drdatasehir@htrdealer.com
17	DRD HASANPAŞA	İSTANBUL	KADIKÖY	90 530 827 21 75	EĞİTİM MAH.POYRAZ SK. SADIKOĞLU İŞ MER.3 NO:28/A HASANPAŞA	servis.drddhasanpasa@htrdealer.com
18	DURAN	BURSA	OSMANGAZI	90 530 850 16 90	DEMİRTAŞPAŞA MH.İNÖNÜ CAD.NO:115/A HAS İŞ MERKEZİ	servis.duran@htrdealer.com
19	EFE	ANKARA	YENİMAHALLE	90 532 211 11 11	ÇAMLICA MAH. 126 SK. NO:8	servis.efemotor@htrdealer.com
20	EMRE	ELAZIĞ	MERKEZ	90 545 237 94 62	FEVZİ ÇAKMAK MAH.YUNUS EMRE BLV. NO:91	servis.emre@htrdealer.com
21	ENES	DİYARBAKIR	BAĞLAR	90 537 984 50 78	YUNUS EMRE MAHALLESİ KARACADAĞ BULVARI 38/B	servis.enes@htrdealer.com

22	ENGMOTO	AMASYA	MERKEZ	90 505 303 88 77	KIRAZLI DERE MAHALLESİ MEHMET VARINLI CAD.NO 90/B	servis.engmoto@htrdealer.com
23	ENSAR	DÜZCE	MERKEZ	90 532 634 99 45	DARICI MAH. AZİZ YILDIRIM BULVARI NO:31/A	servis.ensar@htrdealer.com
24	ERSİN	SAKARYA	ADAPAZARI	90 533 773 98 20	İZMİT C. 97 ADAPAZARI	servis.ersin@htrdealer.com
25	ESENGÜL	İSTANBUL	ŞİŞLİ	90 532 266 04 13	MAHMUT ŞEVKET PAŞA MAH.ODESA BUL.NO:22	servis.esengul@htrdealer.com
26	GİRNE	HATAY	MERKEZ	90 536 206 39 93	ŞEHİT OSMAN DURMAZ CAD.NO:22	servis.girne@htrdealer.com
27	GÜNGÖR	İSTANBUL	PENDİK	90 533 169 11 96	ABDÜLHALİK RENDA CD. NO:32, 34893 PENDİK/İSTANBUL	servis.gungor@htrdealer.com
28	HALDIZ	KOCAELİ	İZMİT	90 262 335 37 95	SANAYİ MH.ÖMERTÜRK ÇAKAL BULV NO 33	servis.haldizmotor@htrdealer.com
29	HRP	MERSİN	AKDENİZ	90 553 492 99 23	SİTELER MH.GMK.BLV.NO.34/B	servis.hrp@htrdealer.com
30	IŞIK	ADIYAMAN	MERKEZ	90 416 216 75 14	KARAPINAR MAH PETROL CAD NO:80/1A	servis.isik@htrdealer.com
31	İNALLAR	BURSA	NİLÜFER	90 532 525 32 25	İZMİR YOLU CAD. YÜZÜNCÜYİL MAH. NO:442/4	servis.inallarmotor@htrdealer.com
32	KALEDİPLİLER	MERSİN	SİLİFKE	90 532 799 36 94	SARAY MAH. INONU CAD. 102/A	servis.kaledipliler@htrdealer.com
33	KIVRAK BODRUM	MUĞLA	BODRUM	90 252 612 09 48	TAŞ.TİC.VE SAN.LTD.ŞTİ. BODRUM ŞUBESİ KIBRIS ŞEHİTLERİ CAD. NO:349/B	servis.kivrakbodrum@htrdealer.com
34	KIVRAK FETHİYE	MUĞLA	FETHİYE	90 537 711 48 08	TUZLA MAH. İNÖNÜ BULVARI NO:11	servis.kivrakfethiye@htrdealer.com
35	KIVRAK MARMARIS	MUĞLA	MARMARIS	90 539 224 14 15	ÇAMDIBİ MAH ULUSAL EGEMENLİK CAD 243 SOK NO 2	servis.kivrakmarmaris@htrdealer.com

36	KONŞUK	İSTANBUL	MALTEPE	90 532 692 10 06	TUGAY YOLU CAD. NO. 55 CEVİZLİ - MALTEPE	servis.konsuk@htrdealer.com
37	LİDER MOTOR	MALATYA	YEŞİLYURT	90 216 441 29 29	ÇAVUŞOĞLU MAH. TEKNOLOJİ SK. NO : 6/A YEŞİLYURT - MALATYA	servis.lider@htrdealer.com
38	MARMARA	İSTANBUL	BEYLİKDÜZÜ	90 212 546 58 58	YAKUPLU MAH. HARAMİDERE SAN. SİT. P BLOK NO:1/B	servis.marmaramotor@htrdealer.com
39	MNR	BALIKESİR	MERKEZ	90 266 245 30 17	KASAPLAR MAH.YENİ İZMİR CAD.NO.20B	servis.mnrbalikesir@htrdealer.com
40	MOTOLIFE	ŞANLI URFA	MERKEZ	90 532 336 98 59	İPEKYOL MAH.2320 SOK.HATİPOĞLU APT.ALTİ NO:16/A1	servis.motolife@htrdealer.com
41	MUTLUHAN	İSTANBUL	MALTEPE	90 538 621 10 14	İSTİKLAL CAD NO:122 K.YALI İST	servis.mutluhanmotor@htrdealer.com
42	NEZA	İZMİR	BERGAMA	90 532 131 11 28	FATİH MH. ATATÜRK BULV.NO:125/1 BERGAMA / İZMİR	servis.neza@htrdealer.com
43	NİSH MOTOR	İSTANBUL	BAKIRKÖY	90 533 502 46 46	YENİMAHALLE MAHALLESİ AKSU CADDESİ NO:119 NİSH AUTO PLAZA	servis.nish@htrdealer.com
44	NİTKO	TEKİRDAĞ	ÇORLU	90 543 250 26 96	E-5 KARAYOLU ÜZERİ YENİ SANAYİ SİTESİ KARŞISI -ÇORLU	servis.nitkomotor@htrdealer.com
45	ORDU AKHİSAR	MANİSA	AKHİSAR	90 549 229 29 28	KETHÜDA MAH.21 SOKAK NO:8	servis.orduakhisar@htrdealer.com
46	ORDU MANİSA	MANİSA	ŞEHZADELER	90 533 395 51 38	2.ANAFARTALAR MAH.MİMAR SİNAN BULVARI 1527 SOKAK NO:18/A	servis.ordumanisa@htrdealer.com
47	ORDU TURGUTLU	MANİSA	TURGUTLU	90 530 030 59 94	ATATÜRK BULVARI ŞUBAŞI MAH. NO:304 TURGUTLU	servis.orduturgutlu@htrdealer.com
48	ÖZMERT	ESKİŞEHİR	MERKEZ	90 532 516 53 52	TUNALI MAH GAFFAROKAN CAD. NO:1/A	servis.ozmert@htrdealer.com

49	PAZARBAŞI	İSTANBUL	SARIYER	90 532 234 61 76	KÖYBAŞI CAD. NO:334 YENİKÖY	servis.pazarbasi@htrdealer.com
50	SAĞLAM GAZİANTEP	GAZİANTEP	ŞEHİTKAMİL	90 506 959 27 27	MÜCAHİTLER MAH. GAZİMUHTARPAŞA BULVARI NO 65/A	servis.saglamgaziantep@htrdealer.com
51	SAĞLAM SAMSUN	SAMSUN	İLKADIM	90 541 623 53 13	ATATÜRK BULVARI NO.576 İLKADIM/SAMSUN	servis.saglamsamsun@htrdealer.com
52	SELBES MOTOR	MUĞLA	MİLAS	90 555 154 08 82	BEÇİN MAHALLESİ KIYLAMA CADDESİ NO:64	servis.selbesmotor@htrdealer.com
53	SİPAHİ	KİLİS	MERKEZ	90 542 215 74 88	YAVUZ SULTAN SELİM MH. MERCİDABIK CAD NO:168	servis.sipahi@htrdealer.com
54	TANSOY	ANKARA	ÇANKAYA	90 533 132 78 86	EHLİBEYT MAHALLESİ 1242 CD.NO:18/E ÇANKAYA-ANKARA	servis.tansoy@htrdealer.com
55	TUTKU MOTOR	MUĞLA	KÖYCEĞİZ	90 252 274 10 10	KÖYCEĞİZ SANAYİ SİTESİ D BLOK NO:01 KÖYCEĞİZ / MUĞLA	servis.tutkumotor@htrdealer.com
56	YÜKSELİŞ İZMİR	İZMİR	BAYRAKLI	90 232 339 06 85	ADALET MAH./ SEMT ANADOLU CAD. NO:29/1 ADALET MAH./ SEMT ANADOLU CAD. NO:29/1	servis.yukselisizmir@htrdealer.com
57	YÜKSELİŞ SALİHLİ	MANİSA	SALİHLİ	90 530 764 07 30	ZAFER MAH.676 SOKAK NO: 17	servis.yukselissalihli@htrdealer.com

Not: Servis hizmeti ve yedek parça teminini sağlayan Honda Türkiye A.Ş yetkili servisler listesi bu kitapçığın baskı tarihi itibarıyla günceldir. Baskı tarihinden sonra gerçekleşebilecek herhangi bir değişiklik olması durumunda güncel servis hizmeti ve yedek parça temini sağlayan yetkili servisler listesi ve iletişim bilgileri için Honda Türkiye A.Ş resmi internet sitesini (www.honda.com.tr) ve Servis Bilgi Sistemini (www.servis.gov.tr) ziyaret edebilirsiniz.