

Bu kullanım kılavuzu motosikletinizin ayrılmaz bir parçasıdır ve satıldığında motosikletle birlikte verilmelidir.

Bu kılavuz basımdan önce mevcut olan en son bilgileri içermektedir. Honda Motor Co., Ltd. haber vermeden ve hiçbir yükümlülük altına girmeden istediği zaman bu kullanım kılavuzunda deęişiklik yapma hakkını saklı tutar.

Bu yayında yer alan hiçbir bölüm yazılı izin olmadan basılamaz veya çoęaltılamaz.

Bu kullanım kılavuzunda gösterilen araç, gerçek aracınızla aynı olmayabilir.

Hoş geldiniz

Yeni bir Honda motosikletini satın aldığınız için tebrik ederiz. Bir Honda seçmiş olmanız, sizi dünya genelindeki Honda'nın her ürününde kaliteyi ön planda tutan ününü takdir eden memnun müşteriler ailesinin bir parçası haline getirir.

Güvenliğinizi ve sürüş keyfinizi garanti etmek için:

- Bu kullanım kılavuzunu dikkatlice okuyunuz.
- Bu kılavuzda verilen tüm tavsiyeleri ve işlemleri takip ediniz.
- Bu kılavuzda ve motosikletin üzerinde yer alan emniyet mesajlarına dikkat ediniz.

- Bu kullanım kılavuzunda geçen aşağıdaki kodlar ülkeyi belirtir.
- Kılavuzdaki resimler CL250A TU tipine aittir.

Ülke Kodları

Kod	Ülke
CL300A	
TH	Tayland
CL250A	
TU	Türkiye, Singapur

*Teknik özellikler her bölgeye göre değişebilir.

Güvenlik Hakkında Birkaç Hatırlatma

Sizin ve başkalarının güvenliği çok önemlidir. Motosikletinizi güvenli bir şekilde kullanmak önemli bir sorumluluktur.

Güvenlik hakkında bilgi sahibi olmanıza yardımcı olmak için, bu kılavuzda ve emniyet etiketlerinde çalıştırma bilgileri ve diğer bilgiler sunulmuştur. Bu bilgiler, sizin veya başkalarının yaralanmasına sebep olacak potansiyel kazalar konusunda sizi uyarır. Tabii ki, motosikleti kullanırken veya bakımını yaparken oluşacak tüm tehlikeler ile ilgili sizi uyarmamız mümkün değildir. Kendi muhakeme gücünüzü kullanmalısınız.

Aşağıda belirtilen farklı şekillerde önemli güvenlik bilgilerini bulacaksınız:

- Motosiklet üzerindeki güvenlik etiketleri
- Bir güvenlik uyarı sembolü  ve aşağıdaki üç kelimedenden birisi ile devam eden Güvenlik Uyarıları: TEHLİKE, UYARI veya DİKKAT bu uyarı sözcüklerinin anlamları aşağıda verilmektedir:

TEHLİKE

Talimatlara uymamanız durumunda **ÖLÜR** veya **CİDDİ BİR ŞEKİLDE YARALANIRSINIZ.**

UYARI

Talimatları uygulamazsanız **ÖLEBİLİR** veya **CİDDİ BİR ŞEKİLDE YARALANABİLİRSİNİZ.**

DİKKAT

Talimatları uygulamazsanız **YARALANABİLİRSİNİZ.**

Diğer önemli bilgiler aşağıdaki başlıklar altında verilmiştir:

DİKKAT Bu bilgiler motosikletinize, sahip olduğunuz diğer şeylere veya çevrenize zarar vermenizi önlemek amacıyla verilmiştir.

İçindekiler

Motosikletin Emniyeti S. 2

Kullanım Kılavuzu S. 18

Bakım S. 45

Arıza Bulma S. 84

Bilgi S. 95

Teknik Özellikler S. 107

Bilgilendirme S. 110

Motosiklet Güvenliđi

Bu bölüm motosikletinizi emniyetli şekilde kullanmanız için önemli bilgiler içermektedir. Lütfen bu bölümü dikkatlice okuyunuz.

Güvenlik Talimatları.....	S. 3
Görüntü Etiketleri.....	S. 7
Güvenlik Önlemleri.....	S. 11
Sürüş Tedbirleri.....	S. 12
Aksesuarlar ve Modifikasyonlar.....	S. 16
Yükleme	S. 17

Güvenlik Talimatları

Güvenliğinizi artırmak için aşağıdaki talimatları takip ediniz:

- Bu kılavuzda belirtilen tüm rutin ve düzenli kontrolleri gerçekleştiriniz.
- Motoru durdurunuz ve yakıt deposunu doldurmadan önce kıvılcım ve alevleri uzaklaştırınız.
- Kapalı veya kısmen kapalı alanlarda motoru çalıştırmayınız. Egzoz gazındaki karbonmonoksit zehirlidir ve sizi öldürebilir.

Daima Kask Kullanınız

Kasklar ve koruyucu giysilerin baş yaralanmalarının ve diğer yaralanmaların sayısını ve şiddetini önemli ölçüde azalttığı kanıtlanmış bir gerçektir. Bu nedenle her zaman onaylı bir motosiklet kaskı takınız ve koruyucu giysiler giyiniz. ➡ S. 11

Sürüşten Önce

Fiziksel olarak hazır, zihnen odaklanmış ve alkol ve ilaç almamış olduğunuzdan emin olunuz. Kendinizin ve yolcunuzun onaylanmış motosiklet kaskı taktığından ve koruyucu giysiler giydiğinizden emin olunuz. Yolcunuza, sele kayışını tutmasını veya belinize sarılmasını, dönüşlerde sizinle birlikte yana yatmasını ve motosiklet durmuş olsa bile ayaklarını ayak platformunun üzerinde tutmasını söyleyiniz.

Öğrenme ve Pratik İçin Zaman Ayırınız

Başka motosikletler kullanıyor olsanız bile, motosikletin nasıl çalıştığını ve yol tutuşunun nasıl olduğunu anlamak ve kendinizi motosikletin boyutlarına ve ağırlığına alıştırmak için güvenli bir alanda pratik yapınız.

Dikkatli Şekilde Sürüş Yapınız

Her zaman etrafınızdaki diğer araçlara dikkat ediniz ve diğer sürücülerin sizi gördüğünü varsaymayınız. Hızlı bir şekilde durmaya ve ani manevralar yapmaya hazır olunuz.

Kendinizi Kolayca Görünebilir Hale Getiriniz

Parlak, yansıtıcı kıyafetler giyerek, kendinizi diğer sürücülerin görebileceği şekilde konumlandırarak, dönüşlerden veya şerit değiştirmeden önce sinyal vererek ve gerektiğinde kornanızı kullanarak özellikle geceleri kendinizi daha görünür hale getiriniz.

Motosikleti Sınırlarınız Dahilinde Kullanınız

Kişisel yeteneklerinizi aşacak şekilde motosiklet kullanmayınız veya durumların izin verdiği kadar hızlı sürmeyiniz. Yorgunluk ve dikkat dağınıklığı doğru karar verme ve emniyetli sürüş yapma kabiliyetinizi bozabilir.

Alkollü veya Uyuşturucu Etkisi Altında İken Kullanmayınız

Alkol veya uyuşturucu etkisi altında iken motosiklet kullanmayınız. Tek bir kadeh alkollü içki bile değişen koşullara cevap verme yeteneğinizi kısıtlar ve her kadehte tepki verme süreniz daha da artar. Aynı durum uyuşturucu için de geçerlidir. Alkol aldıktan sonra motosiklet kullanmayınız ve arkadaşlarınızın da alkol aldıktan sonra araç kullanmasına izin vermeyiniz.

Honda Motosikletinizi Emniyetli bir Konumda Tutunuz

Motosikletinizin düzgün şekilde bakım görmesini sağlamak ve onu emniyetli sürüş koşullarında tutmak önemlidir. Her sürüşten önce motosikletinizi kontrol ediniz ve tavsiye edilen tüm bakım çalışmalarını yapınız. Yükleme limitlerini asla aşmayınız (➡ S. 16) ve motosikletinizde değişiklikler yapmayınız veya motosikletinizi emniyetsiz hale getirecek aksesuarlar takmayınız (➡ S. 16).

Kazaya Karşırsanız

Kişisel emniyet sizin birinci önceliğinizdir. Eğer siz veya başka birisi yaralanırsa, yaralanmanın şiddetini ve sürüşe devam etmenin emniyetli olup olmadığını değerlendirmek için zaman ayırınız. Gerekliyse acil yardımı arayınız. Eğer kazaya başka birisi veya başka bir araç dahil olduysa ilgili kanunlara ve düzenlemelere uyunuz.

Sürüşe devam etmeye karar verdiğinizde, ilk olarak kontağı  (Kapalı) konumuna alınız ve motosikletin durumunu değerlendiriniz. Sızı sızıntısı olup olmadığına bakın ve önemli yerlerdeki somunların ve civataların sıkılıklarını ve gidon kolunu, fren kollarını, frenleri ve tekerlekleri vs. kontrol ediniz. Yavaş ve dikkatlice sürünüz.

Motosikletiniz hemen ortaya çıkmayan bir hasar görmüş olabilir. Motosikletinizi en kısa zamanda bir yetkili servise detaylıca kontrol ettirmelisiniz.

Karbon Monoksit Tehlikesi

Egzoz renksiz, kokusuz bir gaz olan zehirli karbon monoksit içerir. Karbon monoksitin solunması bilinç kaybına ve ölüme sebep olabilir.

Eğer motoru kapalı veya kısmen kapalı bir alanda çalıştırırsanız, soluduğunuz hava tehlikeli miktarda karbon monoksit içerebilir. Motosikletinizi asla garaj içerisinde veya başka kapalı alanlarda çalıştırmayınız.

⚠UYARI

Kapalı veya kısmen kapalı bir alanda motosikletinizin motorunu çalıştırmak toksik karbon monoksit gazının hızla birikmesine neden olabilir.

Bu renksiz, kokusuz gazın solunması bilinç kaybına neden olabilir ve ölüme yol açabilir.

Motosikletinizin motorunu, sadece açık havada iyi havalandırılan bir alanda çalıştırınız.

Görüntü Etiketleri

Aşağıdaki sayfalar etiketlerin anlamlarını açıklamaktadır. Bazı etiketler ciddi yaralanmaya sebep olabilecek tehlikeler karşı sizi uyarır. Diğerleri önemli güvenlik bilgisi verir. Bu etiketleri dikkatle okuyunuz ve sökmeyiniz.

Etiketler okunmaz hale geldiğinde değiştirilmeleri için Honda yetkili servisimize başvurunuz.

Her bir etikette özel bir sembol vardır. Her bir sembolün anlamı ve etiketi aşağıdaki gibidir.



Kullanım Kılavuzunda bulunan talimatları dikkatlice okuyunuz.



Tamir Kitabında bulunan talimatları dikkatlice okuyunuz. Emniyet bakımından, motosikletinizin bakımının sadece yetkili Honda servisiniz tarafından yapılmasını tavsiye etmekteyiz.



TEHLİKE (KIRMIZI arka zemin)

Talimatları uygulamazsanız **ÖLÜR** veya **CİDDİ BİR ŞEKİLDE YARALANIRSINIZ.**

UYARI (TURUNCU arka zeminli)

Talimatları uygulamazsanız **ÖLEBİLİR** veya **CİDDİ BİR ŞEKİLDE YARALANABİLİRSİNİZ.**

DİKKAT (SARI arka zeminli)

Talimatları uygulamazsanız **YARALANABİLİRSİNİZ.**

TH tipi



TU tipi

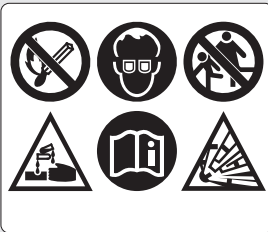

AKÜ TEHLİKE ETİKETİ

- Ateş ve kıvılcımları aküden uzak tutunuz. Akü, patlamaya sebep olabilen patlayıcı gazlar açığa çıkarır.
- Aküyü tutarken göz koruması ve lastik eldiven takınız, aksi halde yanabilir veya akü elektroliti sebebiyle görme yetinizi kaybedebilirsiniz.
- Aküyü tutmayı ve akünün tehlikelerini iyi şekilde anlamadıkça çocukların ve diğer kişilerin aküye dokunmasına izin vermeyiniz.
- Seyreltik sülfürik asit içerdiği için akü elektrolitini son derece dikkatli şekilde tutunuz. Cildinize veya gözlerinize temas etmesi yanmaya ya da görme yetinizin kaybolmasına sebep olabilir.
- Akü üzerinde çalışma yapmadan önce bu kılavuzu dikkatlice okuyunuz ve anlayınız. Bu talimatların göz ardı edilmesi kişisel yaralanmalara ve aracın hasar görmesine sebep olabilir.
- Elektrolit seviyesi alt çizgi işaretinin altında olan bir aküyü kullanmayınız. Ciddi yaralanmalara sebep olacak şekilde patlayabilir.



RADYATÖR KAPAĞI TEHLİKE ETİKETİ

TU tipi

SICAKKEN ASLA AÇMAYINIZ.

Sıcak soğutma suyu yanmanıza sebep olabilir.

Basınç emniyet valfi **1,1kgf/cm²** açılmaya başlar.

LASTİK BİLGİSİ & TAHRİK ZİNCİRİ ETİKETİ

TU tipi

Soğuk lastik basıncı:

[Yalnızca sürücü]

Ön **200 kPa (2.00 kgf/cm², 29 psi)**

Arka **250 kPa (2.50 kgf/cm², 36 psi)**

[Sürücü ve yolcu]

Ön **200 kPa (2.00 kgf/cm², 29 psi)**

Arka **250 kPa (2.50 kgf/cm², 36 psi)**

Zinciri ayarlanmış ve yağlanmış halde tutunuz.

Boşluk **30 - 40 mm (1.2 - 1.6 in)**

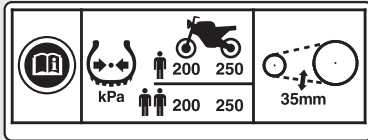



GÜVENLİK UYARI ETİKETİ

TU tipi

Güvenliğiniz için, daima kask takınız, koruyucu giysiler giyiniz.

YAKIT ETİKETİ

TU tipi

Sadece kurşunsuz benzin

Hacme göre %10'a kadar ETANOL



SUSTURUCU UYARI ETİKETİ

TU tipi

Susturucunun yakınına herhangi bir cisim yerleştirmeyiniz.

Aşırı ısınma eşyalarınıza zarar verebilir.

Güvenlik Önlemleri

- Dikkatlice kullanınız ve ellerinizi gidonlarda ve ayaklarını zemin üzerinde tutunuz.
- Sürüş esnasında yolcunun ellerini sele kayışın üzerinde veya belinizde, ayaklarını ayaklık üzerinde tutunuz
- Daima yolcunuzun ve aynı şekilde diğer sürücülerin ve motosiklet kullanıcılarının emniyetini göz önünde bulundurunuz.

Koruyucu Giysiler

Kendinizin ve yolcunuzun onaylı bir motosiklet kaskı, göz koruması taktığından ve görünürlüğü yüksek koruyucu giysiler giydiğinden emin olunuz. Motosikletin parçalarına takılabilecek bol giysiler giymekten kaçınınız. Hava ve yol koşullarına uygun olarak motosikleti dikkatlice kullanınız.

Kask

Güvenlik standardı sertifikalı, yüksek görüşe sahip, kafanız için doğru boyutta

- Çeneden bağlı şekilde rahat ve emniyetli biçimde takılmalıdır.
- Görüş alanını etkilemeyen yüz koruması veya onaylı başka göz koruması

UYARI

Kaskın takılmaması bir çarpışma sırasında ciddi yaralanma veya ölüm riskini artırır.

Kendinizin ve yolcunuzun daima onaylanmış bir kask taktığından ve koruyucu giysiler giydiğinden emin olunuz.

Sürüş Önlemleri

! Eldivenler

Yüksek aşınma direncine sahip deri eldiven.

! Botlar veya Sürüş Ayakkabıları

Kaymaz tabana ve bilek korumasına sahip dayanıklı botlar

! Ceket ve Pantolon

Sürüş için koruyucu, yüksek görünürlüğe sahip, uzun kollu ceket ve dayanıklı pantolon (veya koruyucu giysi)

Sürüş Önlemleri

Alıştırma Süresi

İlk 500 km'de, motosikletinizin gelecekteki güvenilirliğini ve performansını garanti altına almak için aşağıdaki talimatlara uyunuz.

- Tam gaz vererek kalkışlardan ve ani hızlanmalardan kaçınınız.
- Sert frenlemeden ve hızlı vites küçültmeden kaçınınız.
- Motosikletinizi dikkatli bir şekilde kullanınız.

Frenler

Aşağıdaki talimatları takip ediniz:

- Çok ani frenlemeden ve vites küçültmelerden kaçınınız.
 - ▶ Ani frenleme motosikletin dengesini bozabilir.
 - ▶ Mümkün olduğunda, virajlardan önce hızı düşürünüz; aksi halde kayma riski vardır.
- Düşük çekişli zeminlerde dikkatli olunuz.
 - ▶ Bu tür yüzeylerde lastikler çok daha kolay kayar ve frenleme mesafesi daha uzun olur.
- Sürekli fren yapmaktan kaçınınız.
 - ▶ Uzun ve dik yokuşları inerken frene sürekli olarak basmak, frenlerin aşırı derecede ısınmasına ve etkinliğinin azalmasına yol açabilir. Hızı düşürmek için frenleri fasilalı olarak kullanmanın yanı sıra motor frenini de kullanınız.
- Tam frenleme etkinliği için, ön ve arka frenleri bir arada kullanınız.

Kilitlenmeyi Önleyici Fren Sistemi (ABS)

Bu modelde aynı zamanda, ani frenleme esnasında frenlerin kilitlenmesini önlemek için tasarlanmış Kilitlenmeyi Önleyici Fren Sistemi (ABS) bulunmaktadır.

- ABS frenleme mesafesini azaltmaz. Bazı durumlarda, ABS daha uzun durma mesafesine yol açabilir.
- ABS 10 km/s'nin altındaki hızlarda çalışmaz.
- Frenler uygulandığında fren kolu ve pedalı hafifçe geri tepebilir. Bu normaldir.
- ABS'nin doğru şekilde çalışması için daima tavsiye edilen ön/arka lastikleri ve dişlileri kullanınız.

Motor Freni

Motor freni, gaz kolunu bıraktığınızda motosikletinizin yavaşlamasına yardımcı olur. Daha hızlı yavaşlamak için, daha düşük bir vitese geçiniz. Hızı düşürmek için frenleri fasilalı olarak kullanmanın yanı sıra motor frenini de kullanınız.

Islak ve Yağmurlu Koşullar



Islak olduğunda yol yüzeyi kaygan olur ve ıslak frenler frenleme etkisini daha da azaltır. Islak koşullarda fren yaparken daha dikkatli olunuz.

Eğer frenler ıslanırsa, kurumalarına yardımcı olmak için düşük hızda giderken fren yapınız.

Park Etme

- Sağlam, düz bir zemine park ediniz.
- Eğer hafif eğimli veya gevşek bir zemin üzerine park etmek zorundaysanız, motosikleti devrilmeyecek şekilde park ediniz.
- Yüksek sıcaklıktaki parçaların yanıcı maddelerle temas etmeyeceğinden emin olunuz.
- Soğuyana kadar motor, susturucu, frenler ve diğer yüksek sıcaklıktaki parçalara dokunmayınız.
- Çalınma ihtimalini azaltmak için, daima gidon kolunu kilitleyiniz ve motosikletin yanından ayrılırken anahtarları yanınıza alınız. Çalınma önleyici bir cihazın kullanılması da tavsiye edilmektedir.

Yan Ayak ile Park Etme

1. Motoru durdurunuz.
2. Yan ayağı indiriniz.
3. Ağırlığı yan ayağın üzerine binene kadar motosikleti sola yatırınız.
4. Gidon kolunu tamamen sola çeviriniz.
 - Gidon kollarını sağa çevirmek dengeyi azaltır ve motosikletin devrilmesine sebep olabilir.
5. Kontak anahtarını  (Kapalı) konumuna alarak anahtarı çıkarınız.
6. Gidonu kilitleyiniz.  S. 36

Yakıt Doldurma ve Yakıt

Motoru, yakıt sistemini ve katalitik konvertörü korumak için bu talimatları takip ediniz.

- Sadece kurşunsuz benzin kullanınız.
- Tavsiye edilen oktan sayısını kullanınız. Daha düşük oktan sayısına sahip benzin kullanmak motor performansının düşmesine sebep olacaktır.
- Yüksek alkol konsantrasyonuna sahip yakıtları kullanmayınız.  S. 105
- Eski veya kirli benzin veya yağ/benzin karışımı kullanmayınız.
- Yakıt deposuna kir, toz veya suyun girmesine izin vermeyiniz.

Aksesuarlar ve Modifikasyonlar

Biz Honda tarafından motosikletiniz için özel olarak tasarlanmamış olan herhangi bir aksesuarı takmamanızı veya motosikletinize orijinal tasarımından farklı deęişiklikleri yapmamanızı şiddetle tavsiye ediyoruz. Bunu yapmanız motosikletinizi emniyetsiz hale getirebilir.

Ayrıca motosikletinizde deęişiklik yapmak garantinizin geçersiz olmasına ve motosikletinizin şehir içi yollarda ve otobanlarda kullanılmasının yasadışı olmasına da sebep olabilir. Motosikletinize aksesuar takmaya karar vermeden önce deęişikliklerin emniyetli ve yasal olduğundan emin olunuz.

⚠ UYARI

Uygun olmayan aksesuarlar veya modifikasyonlar, ciddi şekilde yaralanabileceğiniz veya ölebileceğiniz bir kazaya sebep olabilir.

Bu kullanım kılavuzunda yer alan aksesuarlar ve modifikasyonlar konusundaki tüm talimatlara uyunuz.

Motosikletinizle römork çekmeyiniz veya sepet taşımayınız. Motosikletiniz bu tür ekler için tasarlanmamıştır ve bu ekler motosikletinizin yol tutuşunu ciddi şekilde etkiler.

Yükleme

- Ekstra yükler taşımak motosikletinizin yol tutuşunu, fren kabiliyetini ve dengesini etkiler. Daima taşımakta olduğunuz yüke göre emniyetli bir hızda sürüş yapınız.
- Aşırı yükler taşımaktan kaçınınız ve belirtilen yük limitleri içerisinde kalınız.
Maksimum ağırlık kapasitesi ➤ S. 107
- Tüm eşyaları sağlam şekilde bağlayınız, eşit şekilde ve motosikletin ağırlık merkezine yakın yerleştiriniz.
- Lambaların ve susturucunun yakınlarına eşya yerleştirmeyiniz.

⚠ UYARI

Motosiklete çok fazla yüklenme veya yanlış yüklenme ciddi şekilde yaralanabileceğiniz veya ölebileceğiniz bir kazaya sebep olabilir.

Bu kılavuzda yer alan tüm yük sınırlamalarına ve diğer yüklenme talimatlarına uyunuz.

Parçaların Yerleri



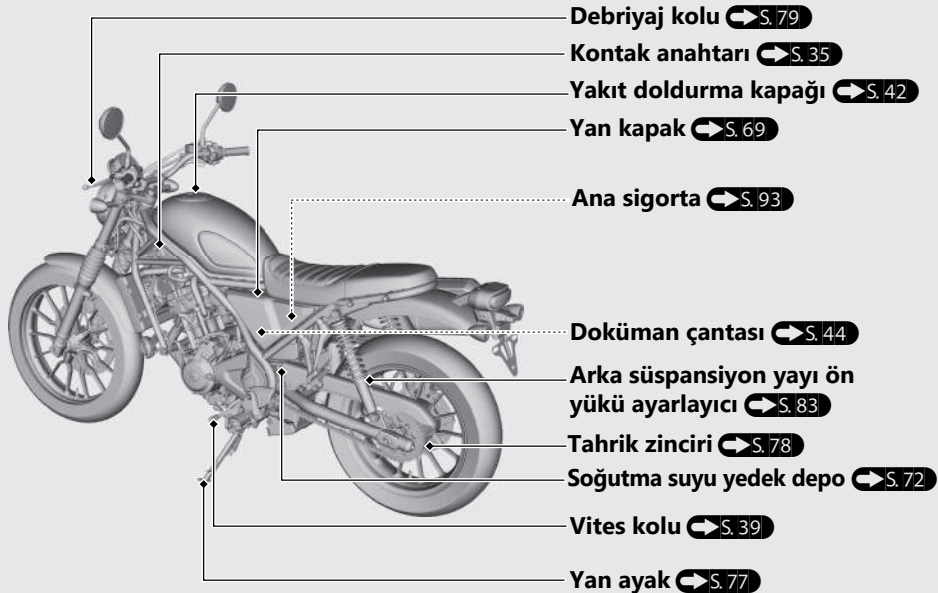

Göstergeler



Ekran Kontrolü

Kontak anahtarı **I** (Açık) konumuna getirildiğinde, ilk animasyon gösterilir.

Yanması gerektiği halde eğer bu ekranlardan herhangi birisi yanmadığında, servisimize problemleri kontrol ettiriniz.

Kilometre saati**Saat (12-saat veya 24-saat ekranı)**

Saati ayarlamak için: S. 28

Mesafe ölçer [TOTAL] ve Sıfırlanabilir mesafe ölçer [TRIP A/B] ve Ortalama yakıt sarfiyatı [AVG A/B] ve Mevcut yakıt sarfiyatı ve Yedek yakıt tüketimi [RES] S. 22

Yakıt göstergesi

Sadece 1. (E) segment yanıp sönmeye başladığında: yaklaşık olarak kalan yakıt 2.5 L (0.66 US gal, 0.55 Imp gal)

**Vites konum göstergesi**

Vites konumu vites konum göstergesinde görünür.

► Vites düzgün bir şekilde değiştirilmediğinde "-" görünür.

DİKKAT

Değer E (1.) segmentine yaklaştığında yakıt ikmali yapmalısınız. Yakıtın bitmesi, motorun teklemesine yol açarak katalitik konvertöre zarar verebilir.

Yakıt göstergesi lambaları yanıp sönmeyi tekrarlarsa veya sönerse: S. 89

Göstergeler (Devam ediyor)

Mesafe ölçer [TOTAL] ve Sıfırlanabilir mesafe ölçer [TRIP A/B] ve Ortalama yakıt sarfiyatı [AVG A/B] ve Mevcut yakıt sarfiyatı ve Yedek yakıt tüketimi [RES]

SEL düğmesine basıldığında ekran, mesafe ölçer, sıfırlanabilir mesafe ölçer A, sıfırlanabilir mesafe ölçer B, ortalama yakıt sarfiyatı A, ortalama yakıt sarfiyatı B, mevcut yakıt sarfiyatı ve yedek yakıt tüketimi arasında değişir.

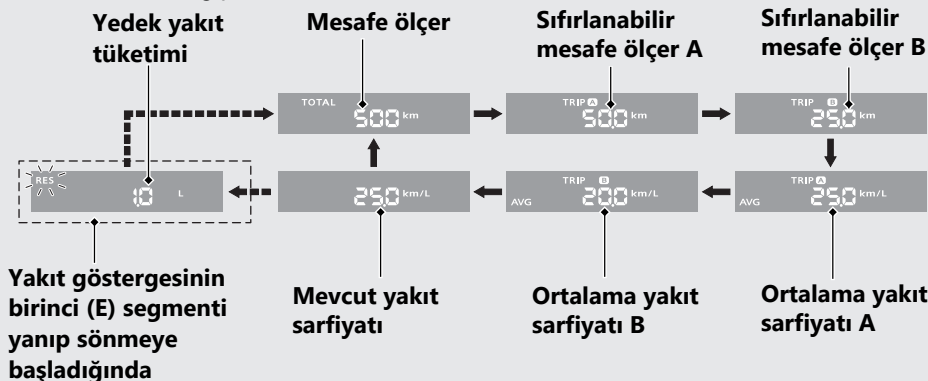

Yakıt göstergesinin birinci (E) segmenti yanıp sönmeye başladığında, mesafe ölçer, sıfırlanabilir mesafe ölçer A, sıfırlanabilir mesafe ölçer B, ortalama yakıt sarfiyatı A, ortalama yakıt sarfiyatı B veya mevcut yakıt sarfiyatı yedek yakıt tüketimine geçer.

■ Mesafe ölçer [TOPLAM]

Kat edilen toplam mesafe. "-----"
görünürse, servis için yetkili
servisinize başvurunuz.

■ Sıfırlanabilir mesafe ölçer

Sıfırlanabilir mesafe ölçerin sıfırlanmasından
bu yana kat edilen mesafe. "-----."
görünürse servis için yetkili servisinize
başvurunuz.

Sıfırlanabilir mesafe ölçeri sıfırlamak

için:  **S. 25**

■ Ortalama yakıt sarfiyatı [AVG A/B]

Ortalama yakıt sarfiyatı A, sıfırlanabilir mesafe
ölçer A esaslı olacaktır. Sıfırlanabilir mesafe
ölçer A sıfırlandığından beri ortalama yakıt
sarfiyatı A'yı gösterir. Ortalama yakıt sarfiyatı
B, sıfırlanabilir mesafe ölçer B esaslı olacaktır.
Sıfırlanabilir mesafe ölçer B sıfırlandığından
beri ortalama yakıt sarfiyatı B'yi gösterir.
Görüntüleme aralığı: 0.0 - 299.9 km/L
(L/100km)

- Başlangıç ekranı: "----." görünür.
- 299.9 km/L (L/100km)'den fazlaysa:
"299.9" görünür.
- Sıfırlanabilir mesafe ölçer A veya B
sıfırlandığında: "----." görünür.

Yukarıda bahsedilen durumlar dışında "----."
görünürse, servis için yetkili servisinize
başvurunuz.

Ortalama yakıt sarfiyatını sıfırlamak

için:  **S. 25**

Göstergeler *(Devam ediyor)*

■ Mevcut yakıt sarfiyatı

Mevcut ya da anlık yakıt sarfiyatını gösterir.

Görüntüleme aralığı: 0.0 - 299.9 km/L (L/100km)

- Başlangıç ekranı: "---.-" görünür.
- Hızınız 6 km/s'den (4 mil/s) az olduğunda: "---.-" görünür.
- 299.9 km/L (L/100km)'den fazlaysa: "299.9" görünür.

Yukarıda bahsedilen durumlar dışında "---.-" görünürse, servis için yetkili servisimize başvurunuz.

■ Yedek yakıt tüketimi [RES]

Yakıt göstergesinin 1. (E) segmenti yanıp söndüğünden bu yana tüketilen yakıtı gösterir. Yakıt göstergesinin birinci (E) segmenti yanıp sönmeye başladığında, kilometre sayacı, sıfırlanabilir mesafe ölçer A, sıfırlanabilir mesafe ölçer B, ortalama yakıt sarfiyatı A, ortalama yakıt sarfiyatı B veya anlık yakıt tüketimi yedek yakıt tüketimine geçer. Depoyu mümkün olan en kısa zamanda doldurmalısınız.

Görüntüleme aralığı: 0.0 - 99.9 L (litre)

- 99.9 L (litre)'den fazlaysa: "99.9" görünür.

Yedek yakıt miktarından fazla yakıt almanın ardından ekran normale döner.

"--.-" görünürse servis için yetkili servisimize başvurunuz.

Sıfırlanabilir mesafe ölçeri [TRIP A/B] ve ortalama yakıt sarfiyatını [AVG A/B]

Sıfırlanabilir mesafe ölçer A'yı ve ortalama yakıt sarfiyatı A'yı birlikte sıfırlamak için, sıfırlanabilir mesafe ölçer A veya ortalama yakıt sarfiyatı A görünürken SET düğmesine basınız ve basılı tutunuz.

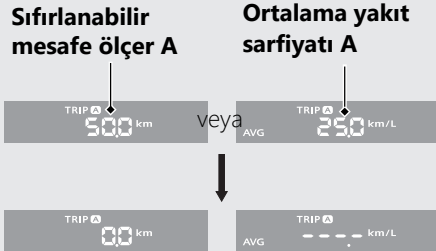

Sıfırlandıktan sonra her bir göstergede sıfırlanma ekranı görünür. Daha sonra, ekran en son seçilen göstergeye döner.

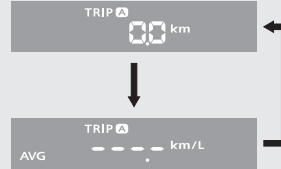

Göstergeler (Devam ediyor)

Sıfırlanabilir mesafe ölçer B'yi ve ortalama yakıt sarfiyatı B'yi birlikte sıfırlamak için, sıfırlanabilir mesafe ölçer B veya ortalama yakıt sarfiyatı B görünürken SET düğmesine basınız ve basılı tutunuz.

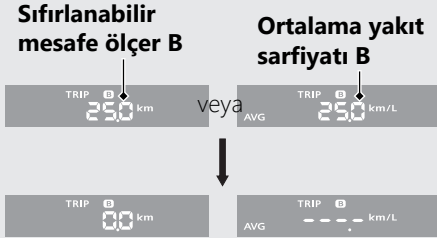

Sıfırlandıktan sonra her bir göstergede sıfırlanma ekranı görünür. Daha sonra, ekran en son seçilen göstergeye döner.

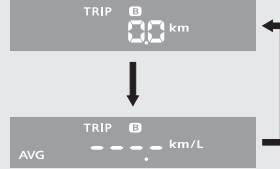

Görüntüleme Ayarı

Aşağıdaki öğeler sırayla değiştirilebilir.

- Saat biçimi ayarı
- Saat ayarı
- Arka aydınlatma parlaklık ayarı
- Yakıt sarfiyatı birimini değiştirme

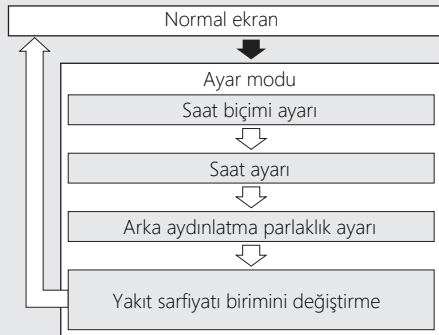



➡ SEL ve SET düğmelerini basılı tutunuz.

⇨ SET düğmesine basınız.

Göstergeler *(Devam ediyor)*

Ayrıca, aşağıdaki durumlarda ayar ekranından normal ekrana geçilir.

- Düğmelere yaklaşık 30 saniye boyunca basılmazsa.
- Kontak anahtarı  (Kapalı) konumuna ve yeniden  (Açık) konumuna alınırsa.

1 Saat biçim ayarı:

Saat biçimini 12 saat veya 24 saat olarak değiştirebilirsiniz.

- 1 Kontak  (Açık) konumuna getiriniz.
- 2 SEL ve SET düğmelerini basılı tutunuz, geçerli saat biçimi yanıp sönmeye başlayacaktır.



- 3 "12 sa" veya "24 sa" biçimlerinden birini seçmek için SEL düğmesine basınız.



- 4 SET düğmesine basınız. Saat biçimi ayarlanır ve saat ayarı ekranına geri dönlür.

2 Saat ayarı:

- 1 İstenilen saat görüntüleninceye kadar SEL düğmesine basınız.
 - Saati hızlı bir şekilde ileri almak için SEL düğmesini basılı tutunuz.



- 2 SET düğmesine basınız. Dakika rakamları yanıp sönmeye başlar.



- 3 İstenen dakika görüntülenene kadar SEL düğmesine basınız.
 - Dakikayı hızlı bir şekilde artırmak için SEL düğmesini basılı tutunuz.



- 4 SET düğmesine basınız. Saat ayarlanır ve ekran arka aydınlatma parlaklık ayarına döner.

Göstergeler *(Devam ediyor)*

3 Arka aydınlatma parlaklık ayarı:

Parlaklığı beş seviyeden birisine ayarlayabilirsiniz.

① SEL düğmesine basınız. Parlaklık değişir.

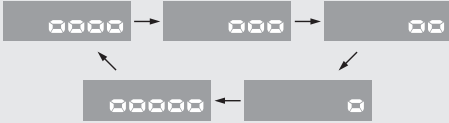

② SET düğmesine basınız. Arka aydınlatma ayarlanır ve ardından yakıt sarfiyatı birimi değiştirme ekranına geçilir.

4 Yakıt sarfiyatı birimini deęiřtirme:

- 1 "km/L" veya "L/ 100km" birimini seęmek için SEL dğmesine basınız.



- 2 SET dğmesine basınız. Yakıt sarfiyat göstergesi birimi ayarlanır ve ardından ekran normal ekrana döner.

Yapılan ayar ayrıca kontak anahtarı (Kapalı) konumuna getirilerek de kaydedilebilir.

Dğmeye 30 saniye boyunca basılmazsa otomatik olarak ayar modundan normal ekrana dönölür. Bu durumda bile, yapılan ayar hafızada tutulur.

Gösterge Lambaları

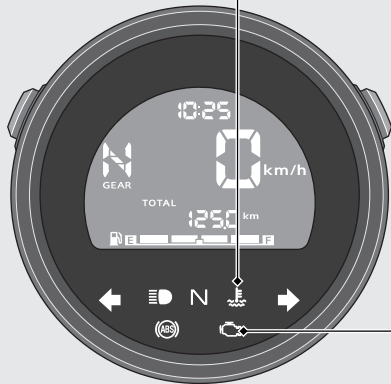

Yanması gerektiği halde eğer bu göstergelerden herhangi birisi yanmazsa, servisimize problemleri kontrol ettiriniz.



Hararet Göstergesi

Sürüş esnasında yanarsa:  S. 86

PGM-FI (Programlı Yakıt Enjeksiyonu) Arıza İkaz Lambası (MIL)

Motor durdurma anahtarı  (Çalışma) konumundayken, kontak anahtarı  (Açık) konumuna getirildiğinde kısa süreliğine yanar.

Motor çalışırken yanarsa:  S. 87

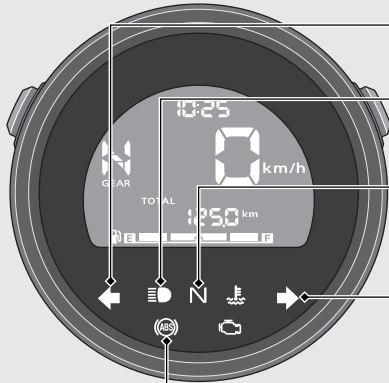

← Sol sinyal göstergesi

☰ Uzun far göstergesi

N Boş vites göstergesi
Vites boşa iken yanar.

→ Sağ sinyal göstergesi

(ABS) ABS (Kilitlenmeyi Önleyen Fren Sistemi) göstergesi

Kontak anahtarı **I** (Açık) konumuna getirildiğinde yanar. Hızınız yaklaşık olarak 10 km/s'ye (6 mil/s) ulaştığında söner.

Sürüş esnasında yanarsa: ➡ S. 88

Düğmeler

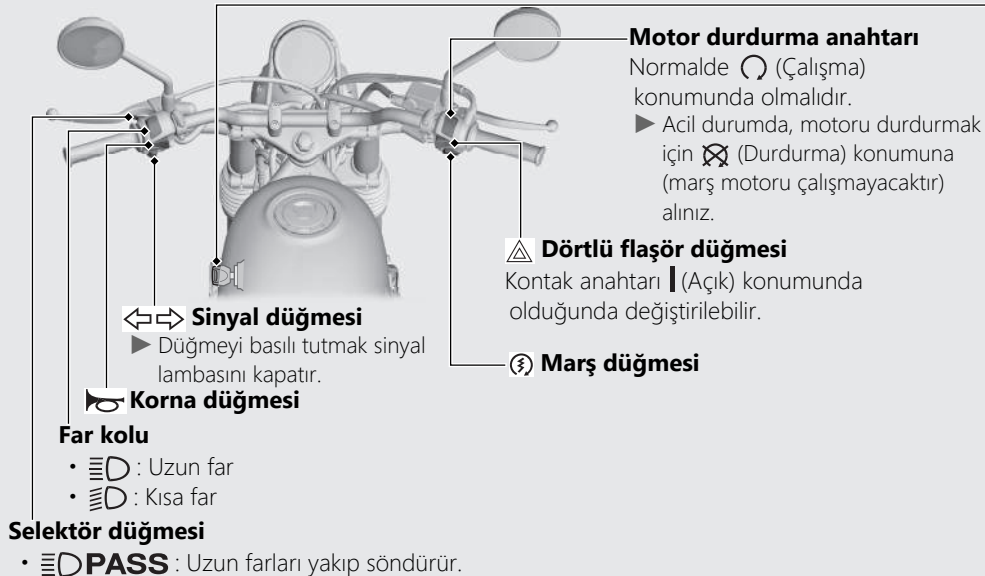

Kontak anahtarı

Elektrik sistemini açıp kapatır.

- ▶ Kontak anahtarı,  (Kapalı) konumunda iken çıkarılabilir.

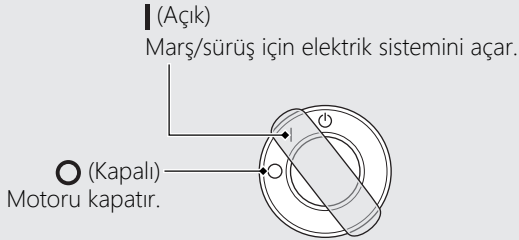

Düğmeler (Devam ediyor)

Gidon Kilidi

Hırsızlığı önlemek için park ettiğinizde gidonu kilitleyiniz.

U-şekilli bir tekerlek kilidi veya benzer bir aparat kullanmanız da tavsiye edilir.

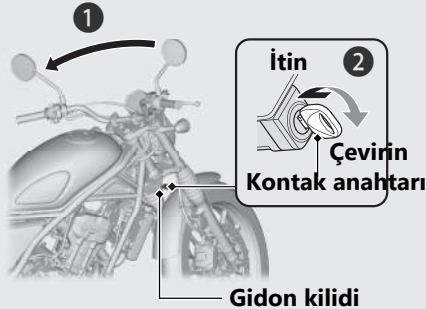

Kilitleme

- 1 Gidon kolunu tamamen sola çeviriniz.
- 2 Kontak anahtarını gidon kilidine yerleştiriniz.
- 3 Kontak anahtarını aşağı itiniz ve saat yönünde 180 derece çeviriniz.
 - Kilidi açmak zor ise gidon kolunu sallayınız.
- 4 Anahtarı çıkartınız.

Kilit açma

Kontak anahtarını iyice yerleştiriniz ve saatin tersi yönünde 180 derece çeviriniz.

Motorun Çalıştırılması

Aşağıdaki prosedürü kullanarak, motorun soğuk ya da sıcak olduğuna bakmaksızın, motosikletinizi çalıştırınız.

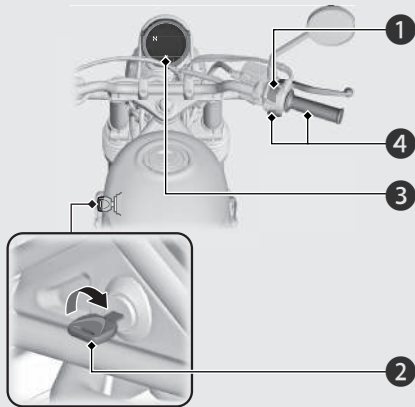

DİKKAT

- Motor 5 saniye içinde çalışmazsa kontak anahtarını **○** (Kapalı) konumuna çeviriniz ve akünün voltajının toparlanması için yeniden denemeden önce 10 saniye bekleyiniz.
- Uzun süre hızlı rölantide kalmak ve motora devir yaptırmak motora ve egzoz sistemine zarar verebilir.
- Eğer gaz kelebeği tamamen açıksa motor çalışmayacaktır.

- 1 Motor durdurma anahtarının **○** (Çalışma) konumunda olduğundan emin olunuz.
- 2 Kontak anahtarını **|** (Açık) konumuna getiriniz.
- 3 Vitesi boşa alınız (**N** göstergesi yanar). Alternatif olarak, yan ayak yukarıda olduğu sürece, motosikletinizi viteste çalıştırmak için debriyaj kolunu çekiniz.
- 4 Gaz kelebeği tamamen kapalıyken, marş düğmesine basınız.

Motorun Çalıřtırılması *(Devam ediyor)*

Motoru çalıřtıramıyorsanız:

Motor çalıřırken gaz kelebeęi hafif açıkken (yaklařık 3 mm, boşluk olmadan).

**Yaklařık 3 mm (0,1 in),
bořluksuz**

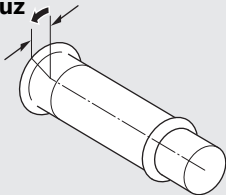

Motor çalıřmazsa:

- ① Gazı 5 saniyelięine sonuna kadar açıp marř düęmesine basınız.
- ② Normal çalıřtırma iřlemini tekrar ediniz.
- ③ Motor çalıřırsa, rölantinin dengesiz olması durumunda gazı hafifçe açınız.
- ④ Motor çalıřmazsa, 10 saniye bekleyip ① & ② adımları tekrarlayınız.

Motor Çalıřmazsa ➔ S. 85

Vites Deęiřtirme

Motosikletinizin řanzımanı, biri ařaęıda beři yukarıda olmak üzere altı ileri vites sahiptir.

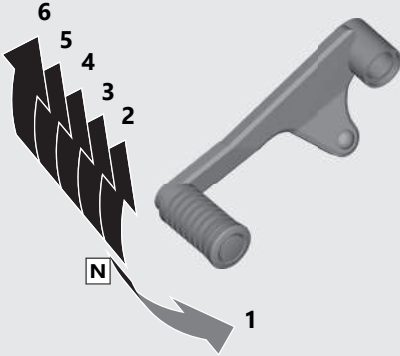

Yan ayak indirilmiřken motosikleti vites takarsanız motor stop edecektir.

Acil Durma Sinyali

Acil durma sinyali, 50 km/s veya üstünde bir hızla giderken sert frenleme yaptığınızda her iki sinyal lambasını hızlı yakıp söndürerek arkanızdaki sürücüleri ani frenlemeye karşı uyarmak için devreye girer. Bu, arkanızdaki sürücülerin size çarpmamak için gerekli önlemleri almalarına yardımcı olabilir.

Acil durma sinyali aşağıdaki durumlarda çalışmayı durdurur:

- Frenleri bıraktığınızda.
- ABS devreden çıktığında.
- Motosikletinizin yavaşlama hızı normale döndüğünde.
- Dörtlü flaşör düğmesine bastığınızda.

Sistem devreye girdiğinde:



1 Sert frenleme

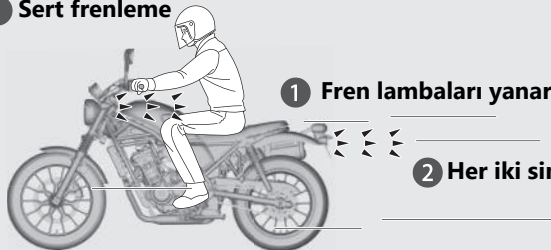

2 Her iki sinyal göstergesi yanıp söner

- ▶ Acil durma sinyali, sert frenlemenin neden olabileceđi olası bir arkadan çarpmayı engelleyebilecek bir sistem deđildir. Çok gerekmedikçe her zaman sert frenlemeden kaçınmanızı tavsiye ederiz.
- ▶ Acil durma sinyali, dörtlü flaşör düğmesine basıldığında devreye girmez.
- ▶ ABS, frenleme sırasında belirli bir süre çalışmayı durdurursa, acil durma sinyali hiç çalışmayabilir.

Yakıt Doldurma

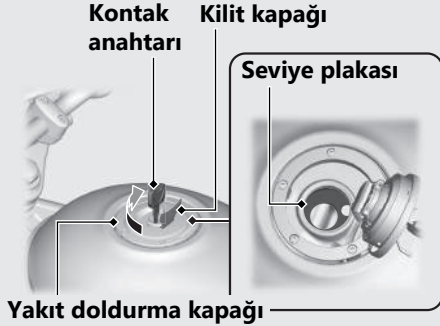

Doldurma ağız plakası üzerine kadar yakıt doldurmuyunuz.

Yakıt tipi: Sadece kurşunsuz benzin

Yakıt oktan sayısı: Motosikletiniz, Araştırma Oktan Sayısı (RON) 91 veya daha üzerinde olan yakıtı kullanacak şekilde tasarlanmıştır.

Depo kapasitesi:

12.2 L (3.22 US gal, 2.68 Imp gal)

Yakıt Doldurma ve Yakıt İle İlgili

Talimatlar ➔ S.15

Yakıt Doldurma Kapağının Açılması

Yakıt doldurma kapağını açmak için, kilit kapağını açınız, kontak anahtarını takınız ve saat yönünde çeviriniz.

Yakıt Doldurma Kapağının Kapatılması

- 1 Yakıt doldurduktan sonra, kilitlenene kadar yakıt doldurma kapağına bastırınız.
- 2 Kontak anahtarını çıkarıp kilit kapağını kapatınız.
▶ Yakıt doldurma kapağı kilitlenmezse kontak anahtarı çıkarılamaz.

⚠UYARI

Benzin son derece yanıcı ve patlayıcıdır. Benzin alırken yanabilir veya ciddi şekilde yaralanabilirsiniz.

- Motoru durdurunuz, sigara, ateş ya da kıvılcımla yaklaşmayınız.
- İşlemi iyi havalandırılmış bir yerde yapınız.
- Dökülmüş benzini hemen siliniz.

Saklama Bölmeleri

Kask Askısı

Kask askısı selenin altındadır.

► Kask askısını sadece park halinde kullanınız.

Kask askısı

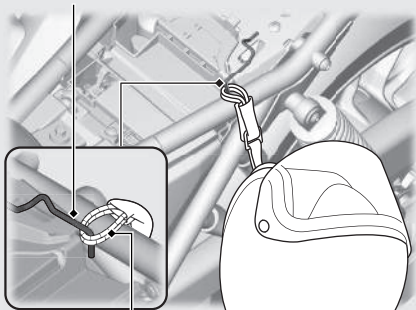

Kask teli

⚠ UYARI

Kask askıya takılı şekilde sürüş yapmak arka tekerin veya süspansiyonun çalışmasını engelleyebilir ve ciddi şekilde yaralanabileceğiniz veya ölebileceğiniz bir kazaya sebep olabilir.

Kask askısını sadece park halinde kullanınız. Kaskınız kask askısına takılı iken motosikletinizi kullanmayınız.

Selenin Çıkarılması ➡ S. 68

Saklama Bölmeleri *(Devam ediyor)*

Alet Çantası

Alet çantası sağ yan kapağın arkasında saklanır.

Alet çantasını saklayınız ve gösterildiği gibi lastik kayışla sabitleyiniz.



Sağ Yan Kapağın Çıkarılması

← S. 69

Doküman Çantası

Doküman çantası sağ yan kapağın arkasında saklanır.

Doküman çantasını saklayınız ve gösterildiği gibi lastik kayışla sabitleyiniz.

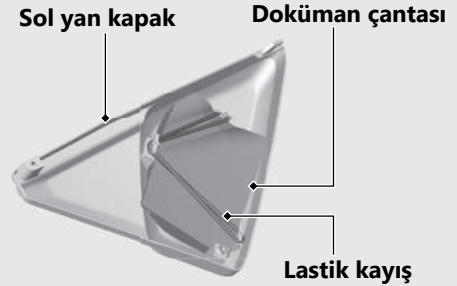

Sol Yan Kapağın Çıkarılması → S. 69

Bakım

Lütfen herhangi bir bakım işlemi yapmadan önce “Bakımın Önemi” ve “Bakım Gereklilikleri” kısımlarını dikkatlice okuyunuz. Servis bilgileri için “Teknik Özellikler” kısmına bakınız.

Bakımın Önemi	S. 46	Tahrik Zinciri	S. 78
Bakım Programı	S. 47	Debriyaj	S. 79
Bakım Gereklilikleri	S. 52	Gaz Kolu	S. 82
Alet	S. 64	Diğer Ayarlar	S. 83
Gövde Bileşenlerinin Sökülmesi &		Arka Süspansiyonun Ayarlanması.....	S. 83
Takılması	S. 65		
Akü.....	S. 65		
Klips.....	S. 67		
Sele.....	S. 68		
Yan Kapak.....	S. 69		
Motor Yağı	S. 70		
Soğutma Suyu	S. 72		
Frenler	S. 74		
Yan Ayak	S. 77		

Bakımın Önemi

Motosikletinizin bakımını tam yapmak emniyetiniz için ve yatırımınızı korumak, maksimum performansı elde etmek, arızalardan kaçınmak ve hava kirliliğini azaltmak için mutlaka gereklidir. Bakım motosiklet sahibinin sorumluluğundadır. Her sürüşten önce motosikletinizi kontrol ettiğinizden, Bakım Programında belirtilen periyodik kontrolleri gerçekleştirdiğinizden emin olunuz. ➤ S. 47

UYARI

Motosikletinizin bakımını gerektiği şekilde yapmamak veya sürüş öncesinde sorunu gidermemek ciddi şekilde yaralanabileceğiniz veya ölebileceğiniz bir kazaya sebep olabilir.

Bu kullanım kılavuzunda yer alan kontrol ve bakım önerilerine ve programına her zaman uyunuz.

Bakım Güvenliği

Her bir görev öncesinde talimatları her zaman okuyun ve gerekli alet ve bilginizin olduğundan emin olunuz.

Bakım yapıldığı sırada oluşabilecek her türlü tehlikeye karşı sizi uyaramıyoruz. Burada yer alan bakımı yapıp yapmama konusunda ancak siz karar verebilirsiniz.

Bakım yaparken bu talimatları takip ediniz.

- Motoru durdurunuz ve anahtarı çıkarınız.
- Motosikletinizi yan ayağı kullanarak sağlam, düz bir zemin üzerine veya destek sağlamak için bir bakım sehpasının üzerine park ediniz.
- Bakım yapmadan önce, yanma tehlikesi bulunduğu için motorun, susturucunun, frenlerin ve diğer yüksek sıcaklıktaki parçaların soğumasına izin veriniz.
- Motoru sadece söylendiğinde ve iyi havalandırılan bir alanda çalıştırınız.

Bakım programı emniyeti, güvenilir bir performansı ve uygun emisyon kontrolünü sağlamak için ihtiyaç duyulan bakım gerekliliklerini belirtir.

Bakım işleri eğitilmiş donanımlı teknisyenler tarafından Honda standart ve teknik değerlerine göre yapılmalıdır. Yetkili Honda servisi bu şartların tamamını yerine getirmektedir. Motosikletinizin bakımının düzgün şekilde yapılmasına yardımcı olmak için doğru bakım kayıtlarını saklayınız. Bakım işlemlerini her kim yaparsa yapsın bu kaydı doldurduğundan emin olunuz.

Programlanmış tüm bakım işlemleri kullanıcının normal çalıştırma giderleri olarak düşünülür ve servisiniz tarafından tahsil edilir. Tüm faturaları saklayınız. Motosikletinizi satarsanız, bu faturalar motosikletin yeni sahibine verilmelidir.

Honda olarak, yetkili servisin periyodik bakımlardan sonra motosikletin yol testini yapmasını tavsiye etmekteyiz.

Bakım Programı

TH tipi

Maddeler	Sürüş öncesi yapılacak kontroller S. 52	Sıklık*1								Yıllık Kontrol	Düzenli Değişime	Bkz. sayfa
		× 1,000 km	1	6	12	18	24	30	36			
		× 1,000 mi	0.6	4	8	12	16	20	24			
Honda Arıza Teşhis Sistemi			I	I	I	I	I	I	I			-
Yakıt Hattı					I		I		I	I		-
Yakıt Seviyesi		I										-
Gaz Kolunun Çalışması		I			I		I		I	I		82
Hava filtresi*2						R				R		-
Karter Havalandırması*3				C	C	C	C	C	C	C		-
Buji			Her 24.000 km'de bir: Her 48.000 km'de bir:						I R			-
Subap Boşluğu								I				-
Motor Yağı		I	R		R		R		R	R		70
Motor Yağı Filtresi			R				R					-
Motor Rölanti Devri					I		I		I	I		-
Radyatör Soğutma Suyu*4		I			I		I		I	I	3 Yıl	72
Soğutma Sistemi					I		I		I	I		-
İkincil Hava Besleme Sistemi								I				-

Bakım Seviyesi

: Orta. Uygun aletlere ve mekanik beceriye sahip değilseniz bakım işleri yetkili servisiniz tarafından yapılmalıdır.

İşlemler resmi Honda Tamir Kitabında verilmiştir

: Teknik. Emniyet bakımından, motosikletinizin bakımını yetkili servisinizde yaptırınız.





Bakım Açıklaması

I : Kontrol et (temizle, yağla veya gerekli ise değiştir)

R : Değiştir

L : Yağla

C : Temizle

Maddeler	Sürüş öncesi yapılacak kontroller S. 52	Sıklık*1								Yıllık Kontrol	Düzenli Değiştime	Bkz. sayfa	
		× 1,000 km	1	6	12	18	24	30	36				
		× 1,000 mi	0.6	4	8	12	16	20	24				
Buhar Emisyonu Kontrol Sistemi									I			-	
Tahrik Zinciri	I		Her 1.000 km'de bir: I L										78
Tahrik Zinciri Sürgüsü					I		I		I			-	
Fren Hidroliği*4	I			I	I	I	I	I	I	I	2 Yıl	74	
Fren Balatasının Aşınması	I			I	I	I	I	I	I	I		75	
Fren Sistemi					I		I		I	I		52	
Fren Lambası Svici					I		I		I	I		76	
Far Ayarı					I		I		I	I		-	
Lambalar/Korna	I											-	
Motor Durdurma Anahtarı	I											-	
Debriyaj Sistemi	I			I	I	I	I	I	I	I		79	
Yan Ayak	I				I		I		I	I		77	
Süspansiyon					I		I		I	I		-	
Somunlar, Cıvatalar, Bağlantı Elemanları					I		I		I	I		-	
Lastikler / Tekerlekler		I			I		I		I	I		61	
Gidon Kafası Rulmanları					I		I		I	I		-	

Notlar:

*1 : Yüksek kilometre sayacı değerlerinde, burada belirtilen bakım aralıklarını tekrar ediniz.

*2 : Aracınızı çok ıslak ve tozlu bölgelerde kullanıyorsanız daha sık servis yaptırınız.

*3 : Aracınızı yağmurda veya tam gazla kullanıyorsanız daha sık servis yaptırınız.

*4 : Değiştime mekanik beceri ister.

Bakım Programı

TU tipi











































































Maddeler	Sürüş öncesi yapılacak kontroller S. 52	Sıklık*1					Yıllık Kontrol	Düzenli Değişirme	Bkz. sayfa	
		× 1,000 km	1	12	24	36				48
		× 1,000 mi	0.6	8	16	24				32
Honda Arıza Teşhis Sistemi	✂		I	I	I	I	I		-	
Yakıt Hattı	✂			I	I	I	I	I	-	
Yakıt Seviyesi		I							-	
Gaz Kolunun Çalışması	✂	I		I	I	I	I	I	82	
Hava filtresi*2	✂				R		R		-	
Karter Havalandırması*3				C	C	C	C		-	
Buji	✂				I		R		-	
Subap Boşluğu	✂				I		I		-	
Motor Yağı		I	R	R	R	R	R	R	70	
Motor Yağı Filtresi			R		R		R		-	
Motor Rölanti Devri	✂			I	I	I	I	I	-	
Radyatör Soğutma Suyu*4		I		I	I	I	I	I	3 Yıl	
Soğutma Sistemi	✂			I	I	I	I	I	-	
İkincil Hava Besleme Sistemi	✂				I		I		-	

Bakım Seviyesi

- ✂ : Orta. Uygun aletlere ve mekanik beceriye sahip değilseniz bakım işleri yetkili servisiniz tarafından yapılmalıdır. İşlemler resmi Honda Tamir Kitabında verilmiştir.
- ✂ : Teknik. Emniyet bakımından, motosikletinizin bakımını yetkili servisinizde yaptırınız.

Bakım Açıklaması

- I : Kontrol et (temizle, yağla veya gerekli ise değiştir)
- R : Değiştir
- L : Yağla
- C : Temizle

Maddeler	Sürüş öncesi yapılacak kontroller S. 52	Sıklık*1						Yıllık Kontrol	Düzenli Değişirme	Bkz. sayfa	
		× 1,000 km	1	12	24	36	48				
		× 1,000 mi	0.6	8	16	24	32				
Buhar Emisyonu Kontrol Sistemi										-	
Tahrik Zinciri			Her 1.000 km'de bir:								78
Tahrik Zinciri Sürgüsü										-	
Fren Hidroliği*4									2 Yıl	74	
Fren Balatasının Aşınması										75	
Fren Sistemi										52	
Fren Lambası Svici										76	
Far Ayarı										-	
Lambalar/Korna										-	
Motor Durdurma Anahtarı										-	
Debriyaj Sistemi										79	
Yan Ayak										77	
Süspansiyon										-	
Somunlar, Cıvatalar, Bağlantı Elemanları										-	
Lastikler / Tekerlekler										61	
Gidon Kafası Rulmanları										-	

Notlar:

*1 : Yüksek kilometre sayacı değerlerinde, burada belirtilen bakım aralıklarını tekrar ediniz.

*2 : Aracınızı çok ıslak ve tozlu bölgelerde kullanıyorsanız daha sık servis yaptırınız.

*3 : Aracınızı yağmurda veya tam gazla kullanıyorsanız daha sık servis yaptırınız.

*4 : Değişirme mekanik beceri ister.

Sürüş Öncesi Kontrol

Güvenliği sağlamak için, sürüş öncesi kontrolleri gerçekleştirmek ve bulduğunuz herhangi bir sorunu gidermek sizin sorumluluğunuzdur. Sürüş öncesi kontroller sadece güvenlik için değil, aynı zamanda bir arıza veya patlak bir lastik büyük lastiği, büyük sorunlara yol açabileceği için de bir gerekliliktir.

Motosiklete binmeden önce aşağıdakileri kontrol ediniz:

- Yakıt seviyesi - Depo boşalmış ise yakıt doldurunuz. ➤ S. 42
- Gaz kolu - Yumuşak çalışıp çalışmadığını ve gidonun bütün konumlarında tam kapanıp kapanmadığını kontrol ediniz. ➤ S. 82
- Motor yağı seviyesi - Gerekliyse, motor yağı ekleyiniz. Kaçak kontrolü yapınız. ➤ S. 70
- Soğutma suyu seviyesi - Gerekirse soğutma suyu ilave ediniz. Kaçak kontrolü yapınız ➤ S. 72

- Tahrik zinciri – Durumunu ve gevşekliğini kontrol ediniz, gerekliyse ayarlayınız ve yağlayınız. ➤ S. 78
- Frenler – Çalışma kontrolü:
Ön ve Arka: fren hidroliği seviyesini ve balata aşınmasını kontrol ediniz.
➤ S. 74, ➤ S. 75
- Farlar ve korna - Farların, göstergelerin ve kornanın düzgün bir şekilde çalışıp çalışmadığını kontrol ediniz.
- Motor durdurma anahtarı - Düzgün çalışıp çalışmadığını kontrol ediniz. ➤ S. 34
- Debriyaj - Çalışmasını kontrol ediniz. Gerekirse boşluğu ayarlayınız. ➤ S. 79
- Yan ayak ateşleme kesme sistemi - Düzgün çalışıp çalışmadığını kontrol ediniz. ➤ S. 77
- Jantlar ve lastikler - Durumunu, hava basıncını kontrol ediniz ve gerekliyse ayarlayınız. ➤ S. 61

Yedek Parçalar

Güvenilirliği ve emniyeti sağlamak için daima Honda Orijinal parçalarını veya eş değerlerini kullanınız.

TU tipi

Renkli parçaları sipariş ederken, model ismini, rengini ve renk etiketinde bahsedilen kodu belirtiniz.

Renk etiketi, selenin altındaki şasiye takılmıştır.

➤ S. 68



Renk etiketi

⚠ UYARI

Honda markası taşımayan parçaların takılması motosikletinizi emniyetsiz hale getirebilir ve ciddi şekilde yaralanabileceğiniz veya ölebileceğiniz kazalara sebep olabilir.

Daima motosikletiniz için tasarlanmış ve onaylanmış olan Honda Orijinal Parçalarını veya eşdeğerlerini kullanınız.

Akü

Motosikletinizin aküsü bakım gerektirmeyen tiptedir. Akü elektrolitinin seviyesini kontrol etmenize veya saf su eklemenize gerek yoktur.

Kirli veya paslanmış ise akü kutuplarını temizleyiniz.

Akü kapağı contalarını sökmeyiniz. Şarj ederken kapakların sökülmesine gerek yoktur.

DİKKAT

Akü bakım gerektirmez ve akü kapaklarını çıkarmak akünün kalıcı şekilde hasar görmesine neden olabilir.

DİKKAT

Yanlış şekilde atılmış bir akü çevreye ve insan sağlığına zararlı olabilir. Her zaman akünün atılması ile ilgili yasal düzenlemelere uyunuz.

■ Acil durumlarda ne yapılmalı?

Aşağıdakilerden biri olursa hemen doktorunuza başvurunuz.

- Gözünüze elektrolit sıçrarsa:
 - ▶ En az 15 dakika, gözlerinizi soğuk suyla sürekli olarak yıkayınız. Yüksek basınçlı su gözlerinize zarar verebilir.
- Cildinize elektrolit sıçrarsa:
 - ▶ Elektrolit sıçrayan kıyafetlerinizi çıkarınız ve cildinizi suyla iyice yıkayınız.
- Ağızınıza elektrolit sıçrarsa:
 - ▶ Ağızınızı suyla iyice durulayınız ve yutmayınız.

⚠ UYARI

Akü, normal çalışma sırasında patlayıcı bir gaz olan hidrojen gazı çıkarır.

Bu nedenle ateş veya kıvılcım, akünüzün sizi öldürebilecek veya ciddi şekilde yaralayacak şekilde patlamasına yol açabilir.

Aküye bakım yapmak için koruyucu giysi ya da yüz koruması kullanmanız veya mekanik beceriye sahip olmanız gerekir.

■ Akü Kutup Başlarının Temizlenmesi

1. Aküyü sökünüz. ➡ S. 65
2. Eğer kutuplar korozyondan etkilenmeye ve beyaz bir madde ile kaplanmaya başlarsa, ılık su ile yıkayıp silerek temizleyiniz.

Bakım Gereklilikleri

3. Eğer kutuplar korozyondan aşırı derecede etkilense kutupları bir tel fırça veya zımpara ile temizleyiniz ve parlatınız. Koruyucu gözlükler takınız.

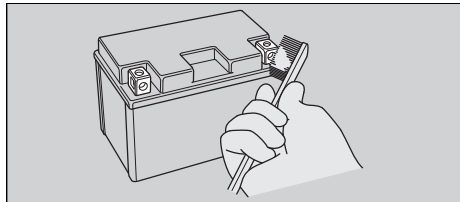

4. Temizlemenin ardından, aküyü yeniden takınız.

Akünün kullanım ömrü sınırlıdır. Aküyü ne zaman değiştirmeniz gerektiği konusunda servisimize danışınız. Aküyü her zaman aynı tipte başka bir bakım gerektirmeyen akü ile değiştiriniz.

DİKKAT

Honda markası taşımayan elektrikli aksesuarların takılması elektrik sistemini aşırı yükleyebilir, aküyü boşaltabilir ve muhtemelen sisteme zarar verir.

Sigortalar

Sigortalar motosikletinizdeki elektrik devrelerini korur. Bir şekilde motosikletinizdeki elektrik sistemi durursa, yanmış bir sigorta olup olmadığını kontrol ediniz ve varsa değiştiriniz. ➤ S. 92

■ Sigortaların Kontrol Edilmesi ve Değiştirilmesi

Kontak anahtarını ○ (Kapalı) konumuna alarak sigortaları çıkarıp kontrol ediniz. Eğer sigorta yanmışsa, aynı dereceye sahip başka bir sigorta ile değiştiriniz. Sigorta dereceleri için "Teknik Özellikler" kısmına bakınız. ➤ S. 109

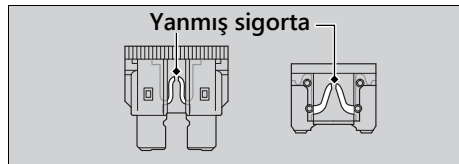

DİKKAT

Sigortayı daha yüksek dereceye sahip bir tanesiyle değiştirmek elektrik sisteminin zarar görmesi ihtimalini yüksek oranda artırır.

Eğer sigorta sürekli yanıyor, muhtemelen bir elektrik arızası vardır. Motosikletinizi servisimize kontrol ettiriniz.

Motor Yağı

Motor yağı tüketimi değişiklik gösterir ve yağ kalitesi sürüş koşullarına göre ve zaman içerisinde bozulur.

Motor yağ seviyesini kontrol ederek tavsiye edilen yağdan gerektiği kadar doldurunuz. Kirli veya eski yağ mümkün olan en kısa sürede değiştirilmelidir.

Motor Yağı

Tavsiye edilen motor yağı için, "Teknik Özellikler" kısmına bakınız. ➡ S. 108

Honda markası taşımayan bir yağ kullanıyorsanız, yağın aşağıdaki standartların hepsini karşıladığından emin olmak için etiketini kontrol ediniz:

- JASO T 903 standardı*1: MA
- SAE standardı*2: 10W-30
- API sınıfı*3: SJ veya üstü

- *1. JASO T 903 standardı, 4 zamanlı motosiklet motorları için motor yağları endeksidir. İki sınıf vardır: MA ve MB. Örneğin, aşağıdaki etiket MA sınıfını gösterir.

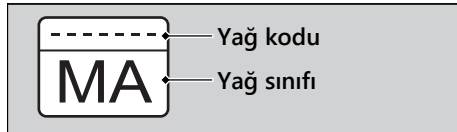

- *2. SAE standardı yağları viskozitelerine göre sınıflar.
 *3. API sınıfı motor yağlarının kalitesini ve performans derecesini belirtir. API servis sembolü üzerinde "Enerji Tasarruflu" veya "Kaynak Koruyan" yazan yağların haricinde, SJ veya daha yüksek yağları kullanınız.

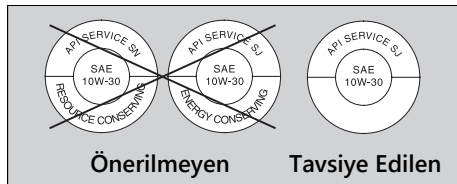

Fren Hidroliđi

Acil durumlar dıřında fren hidroliđi eklemeyiniz veya fren hidroliđini deđiřtirmeyiniz. Yalnızca kapalı bir kaptaki temiz fren hidroliđi kullanınız. Eđer hidrolik eklerseniz, fren sisteminize m¼mk¼n olan en kısa s¼rede servisinize bakım yaptırınız.

DİKKAT

Fren hidroliđi plastik ve boyalı y¼zeylere zarar verebilir.
D¼k¼len yeri derhal siliniz ve iyice yıkayınız.

Tavsiye edilen fren hidroliđi:

Honda DOT 4 Fren Hidroliđi veya eřdeđeri

Tahrik Zinciri

Tahrik zinciri d¼zenli olarak kontrol edilmeli ve yađlanmalıdır. Aracı k¼t¼ yol kořullarında, y¼ksek hızda veya s¼rekli ani hızlanmalarla kullanıyorsanız zinciri daha sık kontrol ediniz.

➡ S. 78

Eđer zincir d¼zg¼n řekilde hareket etmiyorsa, garip sesler ¼ıkıyorsa, hasarlı makaralar veya gevřek pimler ya da eksik O-ringler ya da b¼k¼lmeler vardır, zinciri yetkili servisinize kontrol ettiriniz.

Ayrıca tahrik zincir diřlisini ve tahrik edilen zincir diřlisini kontrol ediniz. Eđer herhangi birinde ařınma veya hasarlı diřler varsa, zincir diřliyi servisinize deđiřtirtiniz.

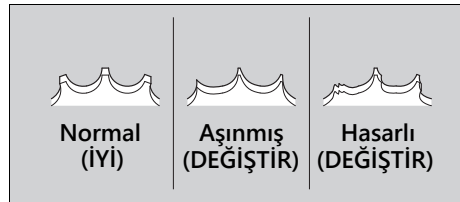

DİKKAT

Ařınmıř zincir diřliler ¼zerinde yeni zincir kullanmak hızlı zincir ařınmasına sebep olacaktır.

Temizleme ve Yağlama

Gevşekliği kontrol etmeniz ardından, arka tekerlek dönerken zinciri ve zincir dişlileri temizleyiniz. Kuru bez ile birlikte O-ringler veya nötr deterjanlar için özel olarak tasarlanmış olan zincir temizleyicileri kullanınız. Zincir kirliyse, yumuşak bir fırça kullanınız. Temizlemenin ardından, kurulayınız ve önerilen yağ ile yağlayınız.

Tavsiye edilen yağ:

Özellikle O-ring zincirleri için tasarlanmış tahrik zinciri yağı
Eğer tavsiye edilen yağ yoksa SAE 80 veya 90 dişli yağı kullanınız.

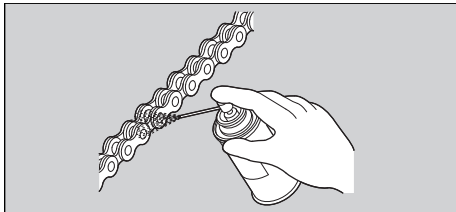

Kauçuk O-ring keçelerine zarar verebileceği için buharlı temizleyiciler, yüksek basınçlı temizleyiciler, tel fırça, benzin ve benzen gibi uçucu solventler, aşındırıcı temizleyiciler, zincir temizleyicileri veya özel olarak O-ring zincirleri için TASARLANMAMIŞ olan yağlayıcılar kullanmayınız.

Frenlere veya lastiklere yağ bulaşmamasına dikkat ediniz. Giysilerinize ve motosiklete sıçramasını önlemek için aşırı zincir yağı uygulamaktan kaçınınız.

Tavsiye Edilen Soğutma Suyu

Sadece Türkiye

Pro Honda HP soğutma suyu, önceden karıştırılmış bir antifriz ve distile su solüsyonudur.

Konsantrasyon:

%50 antifriz ve %50 distile su

%40'ın altındaki antifriz konsantrasyonu uygun korozyon ve soğuk hava korumasını sağlamayacaktır.

%60'a kadar olan bir konsantrasyon soğuk iklimlerde daha iyi bir koruma sağlayacaktır.

DİKKAT

Alüminyum motorlara özgü olmayan soğutma suyu veya musluk/kaynak suyu kullanmak korozyona sebep olacaktır.

Yalnızca Tayland, Singapur

Yalnızca su ile seyreltilmemiş orijinal HONDA ÖN KARIŞIMLI SOĞUTMA SUYUNU kullanınız. Orijinal HONDA ÖN KARIŞIMLI SOĞUTMA SUYU korozyonu ve harareti önlemede çok idealdir.

Soğutma suyu, bakım tablosuna göre kontrol edilmeli ve uygun şekilde değiştirilmelidir.

➔ S. 47

DİKKAT

Alüminyum motorlara özgü olmayan soğutma suyu veya musluk/kaynak suyu kullanmak korozyona sebep olacaktır.

Karter Havalandırması

Motosiklet yıkandıktan ya da devrildikten sonra ya da motosikleti yağmurda ve tam gaz kullandığınızda daha sık bakım yapınız. Tahliye borusunun şeffaf kısmında tortu seviyesi görülebiliyorsa, daha sık bakım yapınız.

Eğer tahliye borusunda taşma oluşursa, hava filtresi motor yağı ile kirlenerek motor performansının düşmesine yol açabilir.

Lastikler (Kontrol/Değiştirme)

Hava Basıncının Kontrol Edilmesi

Lastiklerinizi gözle kontrol ediniz ve en az ayda bir kez veya lastiklerin havasının indiğini düşündüğünüz her an bir basınçölçer kullanarak hava basıncını ölçünüz. Hava basıncını daima lastikleriniz soğukken kontrol ediniz.

Hasar Kontrolü

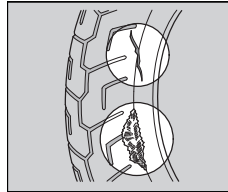

Lastiklerin dokumasında veya tellerinde kesik, yarık veya çatlak olup olmadığını veya lastiğin yan duvarına ya da dişlerine çivi veya diğer yabancı maddelerin

saplanıp saplanmadığını kontrol ediniz.

Ayrıca lastiklerin yan duvarlarında sıra dışı şişme veya kabarma olup olmadığını da kontrol ediniz.

Anormal Aşınmanın Kontrol Edilmesi

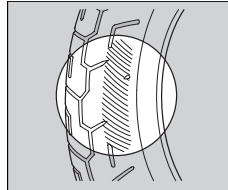

Lastiklerin temas yüzeylerinde anormal aşınma belirtileri olup olmadığını kontrol ediniz.

Diş Derinliğinin Kontrol Edilmesi

Diş derinliği göstergelerini kontrol ediniz. Eğer görünür hale geldilerse, lastikleri derhal değiştiriniz. Emniyetli bir sürüş için, minimum diş derinliğine ulaşıldığında lastikleri değiştirmelisiniz.

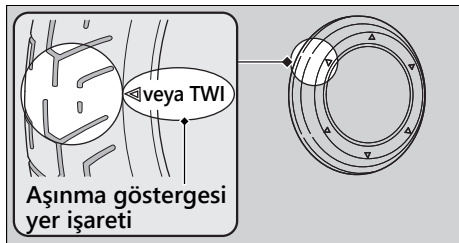

⚠ UYARI

Fazlasıyla aşınmış veya uygunsuz şekilde şişirilmiş olan lastiklerin kullanılması sizin de ciddi şekilde yaralanabileceğiniz veya ölebileceğiniz bir kazaya yol açabilir.

Bu kullanım kılavuzunda yer alan lastiklerin şişirilmesi ve bakımı konusundaki tüm talimatlara uyunuz.

Lastiklerinizi servisinizde deęiřtiriniz. Tavsiye edilen lastikler, hava basınçları ve minimum diř derinlięi için, "Teknik Özellikler" kısmına bakınız.

➔ S. 108

Her lastik deęiřtirmenizde ařaęıdaki kılavuzları takip ediniz.

- Tavsiye edilen lastikleri veya aynı boyuta, yapıya, hız derecesine ve yükleme aralıęına sahip eřdeęerlerini kullanınız.
- Lastik takıldıktan sonra tekerleklerin balans ayarını Honda Orijinal balans aęırlıkları veya eřdeęerleri ile yapınız.
- řambriyelsiz lastiklerin içine řambriyel takmayınız. Ařırı ısı oluşumu řambriyelin patlamasına yol açabilir.
- Bu motosiklette sadece řambriyelsiz lastik kullanınız. Jantlar řambriyelsiz lastiklere göre tasarlanmıřtır ve ani hızlanma veya frenlemelerde řambriyelli lastik janttan kayabilir ve lastięin patlamasına yol açabilir.

⚠ UYARI

Motosikletinize yanlış lastiklerin takılması yol tutuřunu ve dengeyi olumsuz řekilde etkileyebilir ve ciddi řekilde yaralanabileceęiniz veya ölebileceęiniz bir kazaya sebep olabilir.

Her zaman bu kullanım kılavuzunda tavsiye edilen lastik tipi ve ebatını kullanınız.

Alet antası sađ yan kapađın arkasında saklanır. ➔ S. 69

Bazı yol üstü onarımlarını, ufak tefek ayarları ve para deđiřimlerini verilen aletlerle yapabilirsiniz.

- Sigorta mařası
- Standart/Yıldız tornavida
- Tornavida sapı
- Pim anahtarı
- Kask teli
- 10 x 14 mm Açık uçlu anahtar

Akü

İ Sökme

Kontağın ○ (Kapalı) konumunda olduğundan emin olunuz.

1. Seleyi çıkarınız. ➔ S. 68
2. Klipsleri sökünüz. ➔ S. 67
3. Veri bağlantı konnektörünü akü kapağından sökünüz.
4. Negatif ⊖ kutup başını aküden ayırınız.
5. Akü kapağını yukarı doğru çekiniz.

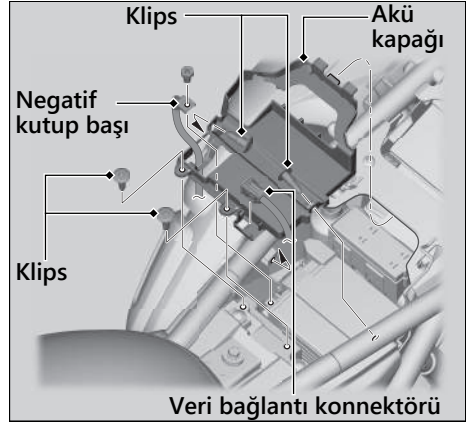

6. Pozitif ⊕ kutup başını aküden ayırınız.
7. Akü şeridini sökünüz.
8. Terminal somunlarını düşürmemeye dikkat ederek aküyü sökünüz.

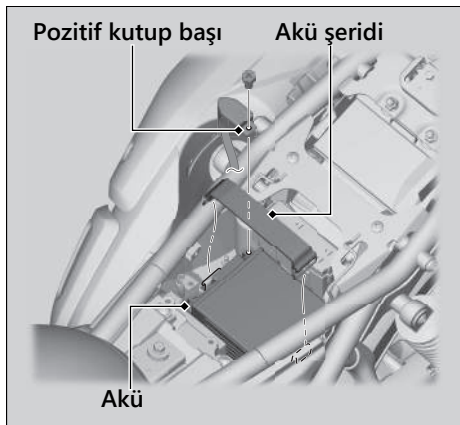

! Takma

Sökülen parçaları, sökme sırasının tersini izleyerek takınız. Daima ilk olarak pozitif ⊕ kutup başını bağlayınız. Cıvataların ve somunların sıkı olduğundan emin olunuz.

Akü yeniden bağlandıktan sonra saat bilgilerinin doğru olduğundan emin olunuz. ► S. 28

Akünün düzgün şekilde tutulması için "Bakım Gereklilikleri" kısmına bakınız.

► S. 54

"Akünün Bitmesi." ► S. 91

Klips

İ Sökme

1. Kilidi açmak için orta pim üzerine bastırınız.
2. Klipsi delikten çekip çıkarınız.

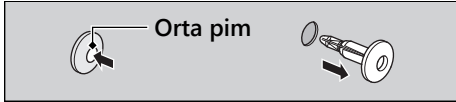

İ Takma

1. Orta pimin alt tarafına bastırınız.

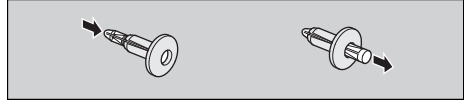

2. Klipsi deliğe yerleştiriniz.
3. Kilitlemek için orta pimin üzerine bastırınız.

Sele

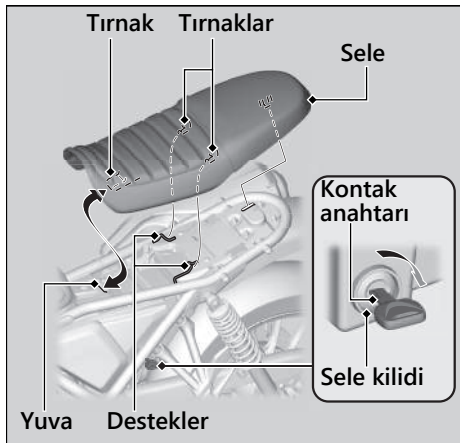

■ Sökme

1. Kontak anahtarını sele kilidine yerleştiriniz ve sele kilidini açmak için saat yönünde çeviriniz.
2. Seleyi geriye ve yukarı çekin.

■ Takma

1. Ön ve arka dilleri şasi üzerindeki ön yuvanın ve arka desteklerin içerisine yerleştiriniz.
2. Seleyi sonuna kadar ileri doğru itiniz.
3. Selenin arka tarafını yerine oturuncaya kadar bastırınız.

Selenin yerine kilitlendiğinden emin olmak için hafifçe çekerek kontrol ediniz.

Kapatıldığında sele otomatik olarak kilitlenir. Anahtarınızı arka selenin altındaki bölmede unutmamaya dikkat ediniz.

Yan Kapak

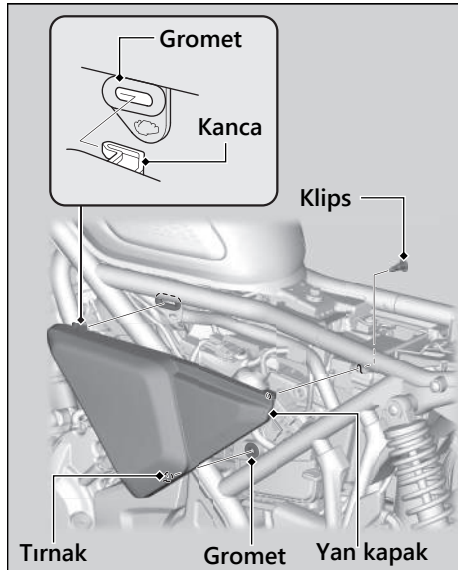

Sağ ve sol yan kapakların sökme işlemleri aynıdır.

! Sökme

1. Seleyi çıkarınız. ► S. 68
2. Klipsi sökünüz. ► S. 67
3. Tırnakları grometlerden çıkartınız.
4. Kancayı grometten çıkarınız.
5. Yan kapağı çıkartınız.

! Takma

Sökülen parçaları, sökme sırasının tersini izleyerek takınız.

Motor Yağının Kontrol Edilmesi

1. Motor soğuksa, motoru 3-5 dakika rölantide çalıştırınız.
2. Kontak anahtarını **○** (Kapalı) konumuna alınız ve 2-3 dakika bekleyiniz.
3. Motosikleti sağlam, düz bir zemin üzerinde dik konumda park ediniz.
4. Yağ seviyesinin, yağ seviye kontrol çamı üzerindeki üst ve alt seviye işaretlerinin arasında olup olmadığını kontrol ediniz.

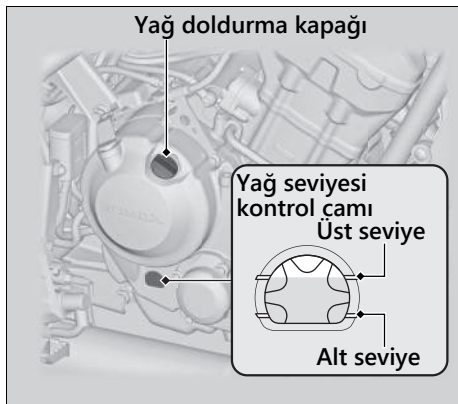

Motor Yağı İlave Edilmesi

Eğer motor yağı alt seviye işaretinin altında veya yakınlarında ise, tavsiye edilen motor yağından ekleyiniz. ➤ S. 57, ➤ S. 108

1. Yağ dolum kapağını çıkarınız. Üst seviye işaretine ulaşana kadar tavsiye edilen yağdan ekleyiniz.
 - Yağ seviyesini kontrol ederken motosikleti sağlam, düz bir zemin üzerinde dik konumda park ediniz.
 - Üst seviye işaretinin üzerine kadar yağ eklemeyiniz.
 - Yağ doldurma ağzından içeriye yabancı madde girmediğinden emin olunuz.
 - Dökülmüş yakıtı hemen siliniz.
2. Yağ doldurma kapağını yerine iyice takınız.

DİKKAT

Aşırı yağ doldurmak veya yetersiz yağ ile çalıştırmak motorunuzun hasar görmesine sebep olabilir. Farklı marka ve derecedeki yağları karıştırmayınız. Yağlamayı ve debriyaj performansını olumsuz şekilde etkileyebilirler.

Tavsiye edilen yağ ve yağ seçimi kılavuzları için "Bakım Gereklilikleri" kısmına bakınız.
➤ S. 57

Soğutma Suyunun Kontrol Edilmesi

Motor soğuk iken yedek depodaki soğutma suyu seviyesini kontrol ediniz.

1. Motosikleti sağlam, düz bir zeminde park ediniz.
2. Motosikletinizi dik konumda tutunuz.
3. Soğutma suyu seviyesinin, yedek depodaki ÜST ve ALT seviye işaretlerinin arasında olup olmadığını kontrol ediniz.

Eğer soğutma suyu seviyesi büyük oranda düşüyorsa veya yedek depo boşsa, ciddi bir kaçak olma ihtimali vardır. Motosikletinizi servisimize kontrol ettiriniz.

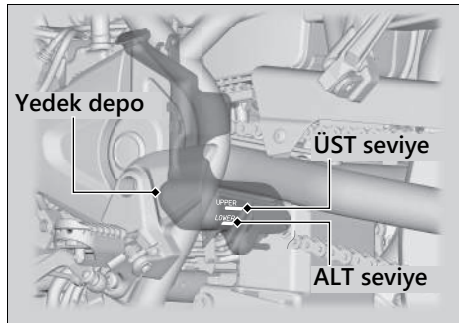

Soğutma Suyunun Eklenmesi

Eğer soğutma suyu seviyesi ALT seviye çizgisinin altında ise, ÜST seviye çizgisine ulaşmaya kadar tavsiye edilen soğutma suyunu (► S. 60) ekleyiniz.

Sadece yedek depo kapağından su ekleyiniz, radyatör kapağını açmayınız.

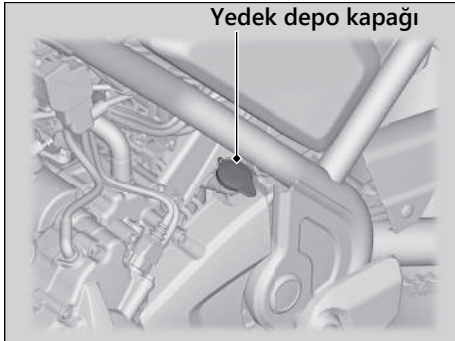

1. Yedek depo kapağını çıkarınız ve seviyesini izleyerek soğutma suyu ilave ediniz.
 - ÜST seviye işaretinin üzerine kadar eklemeyiniz.
 - Yedek depo ağzından içeriye yabancı madde girmediğinden emin olunuz.
2. Yedek depo kapağı yerine iyice takınız.

UYARI

Radyatör kapağını motor sıcakken çıkarmak üzerinize soğutma suyunun sıçramasına ve ciddi şekilde yanmanıza yol açabilir.

Radyatör kapağını açmadan önce daima motorun ve radyatör kapağının soğumasını bekleyin.

Fren Hidroliğinin Kontrol Edilmesi

1. Motosikleti sağlam, düz bir zemin üzerinde dik konumda park ediniz.
2. Fren hidrolik kabının yatay ve hidrolik seviyesinin:
 - Ön** LWR seviye işaretinin üstünde
 - Arka** ALT seviye ile ÜST seviye işaretlerinin arasında olduğunu kontrol ediniz.

Eğer herhangi bir depo içerisindeki fren hidroliği seviyesi LWR işareti veya ALT seviye işaretinin altında ise veya fren kolu ya da pedalı boşluğu aşırı ise, fren balatalarında aşınma olup olmadığını kontrol ediniz. Eğer fren balataları aşınmamışsa, muhtemelen kaçak vardır. Motosikletinizi servisinize kontrol ettiriniz.

Ön

Ön fren hidrolik deposu

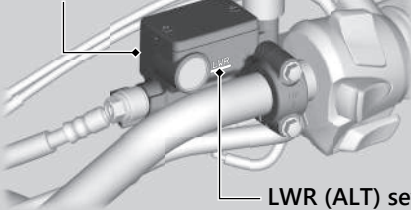

LWR (ALT) seviye işareti

Arka

Arka fren hidrolik deposu

ÜST seviye işareti

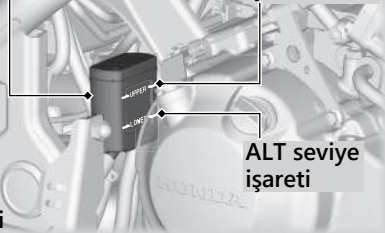

ALT seviye işareti

Fren Balatalarının Kontrol Edilmesi

Fren balatası aşınma göstergelerinin durumunu kontrol ediniz.

Eğer bir balata aşınma sınırına kadar aşınmışsa balataların değiştirilmesi gereklidir.

1. **Ön** Fren balatalarını fren kaliperinin altından kontrol ediniz.
 2. **Arka** Fren balatalarını motosikletin sağ arka tarafından kontrol ediniz.
- Gerekirse balataları servisinizde değiştiriniz. Daima sağ ve sol balataları aynı anda değiştiriniz.

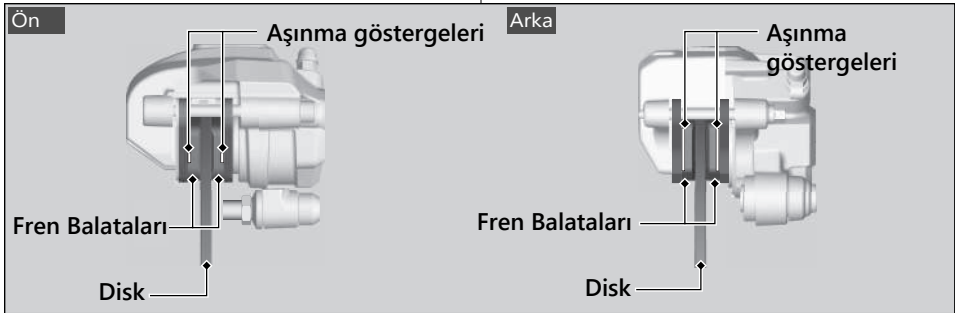

Fren Lambası Düğmesinin Ayarlanması

Fren lambası düğmesinin çalışmasını kontrol ediniz. Fren lambası düğmesini tutunuz ve eğer düğme çok geç çalışırsa ayar somununu A yönünde ve çok erken çalışırsa somunu B yönünde çeviriniz.

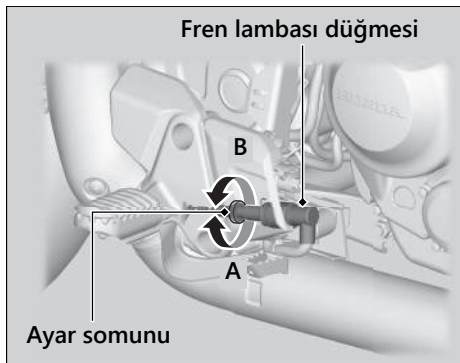

Yan Ayağın Kontrol Edilmesi

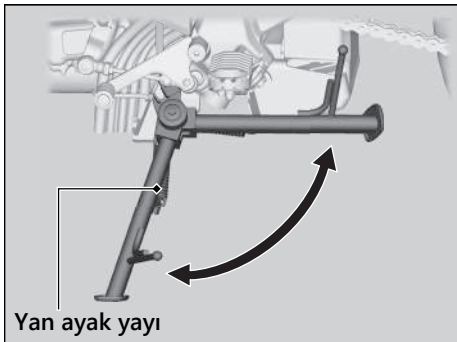

1. Yan ayağın düzgün şekilde çalıştığından emin olunuz. Eğer yan ayak sert ise veya ses çıkarıyorsa, dönme alanını temizleyiniz ve muylu civatayı gres kullanarak yağlayınız.
2. Yayı hasara ve gerilim kaybına karşı kontrol ediniz.
3. Motosikletin üzerine oturunuz, vitesi boşa alınız ve yan ayağı kaldırınız.
4. Motoru çalıştırınız ve debriyaj kolunu sıkarak şanzımanı vitesine takınız.
5. Yan ayağı tamamen indiriniz. Yan ayak indirildiğinde motor durmalıdır. Motor durmazsa, kontrol için motosikletinizi servisimize götürünüz.

Tahrik Zinciri Gevşekliğinin Kontrol Edilmesi

Tahrik zincirinin gevşekliğini zincir üzerindeki çeşitli noktalarda kontrol ediniz. Gevşeklik tüm noktalarda aynı değilse bazı bağlantılar bükülmüş veya yapışmış olabilir. Zinciri servisimize kontrol ettiriniz.

1. Vitesi boşa alınız. Motoru durdurunuz.
2. Motosikleti düz bir zemin üzerinde yan ayağın üstüne alınız.
3. Dişlilerin ortasında zincir gevşekliğini kontrol etmek için tahrik zincirinin alt kısmını yukarı ve aşağı hareket ettiriniz.

Tahrik zinciri gevşekliği:

30 - 40 mm (1.2 - 1.6 in)

- Eğer gevşeklik 50 mm'den daha fazlaysa motosikleti kullanmayınız.

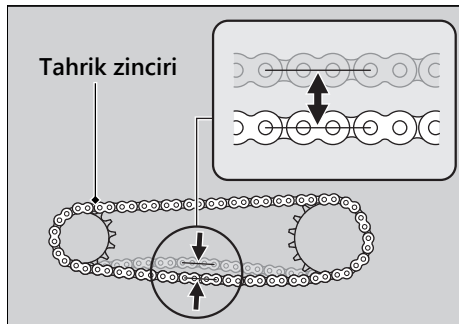

4. Motosikleti ileri doğru kaydırınız ve zincirin düzgün şekilde hareket ettiğinden emin olunuz.
5. Zincir dişlileri kontrol ediniz. ➤ S. 58
6. Tahrik zincirini temizleyiniz ve yağlayınız. . ➤ S. 59

Debriyajın Kontrol Edilmesi

Debriyaj Kolu Boşluğunu Kontrol Edilmesi

Debriyaj kolu boşluğunu kontrol ediniz.

Debriyaj kolundaki boşluk:

10 - 20 mm (0.4 - 0.8 in)

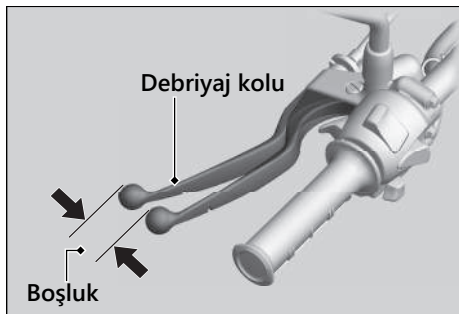

Debriyaj kablosunu bükülme veya aşınmaya karşı kontrol ediniz. Gerekirse servisinizde değiştiriniz.

Pas ve aşınmayı önlemek için piyasada satılan bir kablo yağıyla debriyaj kablosunu yağlayınız.

DİKKAT

Yanlış boşluk ayarı debriyajın erken aşınmasına sebep olabilir.

Debriyaj Kolu Boşluğunun Ayarlanması

I Üst Ayar

Ayarlamaya ilk olarak üst debriyaj teli ayarlayıcısı ile başlayınız.

1. Üst kontra somunu gevşetiniz.
2. Üst debriyaj teli ayarlayıcısını boşluk 10 - 20 mm olana dek çeviriniz.
3. Üst kontra somununun sıkınız ve boşluğu yeniden kontrol ediniz.

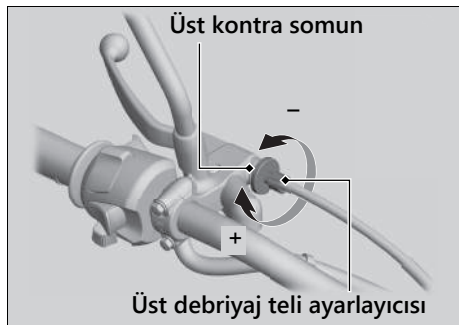

Alt Ayarlayıcı

Eğer üst debriyaj teli ayarlayıcısını limitinin ötesinde çevirirseniz veya eğer doğru boşluk elde edilemezse, alt debriyaj teli ayarlama somunu ile ayarlamaya çalışınız.

1. Üst kontra somunu gevşetiniz ve üst debriyaj teli ayarlayıcısını sonuna kadar (maksimum boşluğu elde etmek için) çeviriniz.
Üst kontra somunu sıkınız.
2. Alt kontra somunu gevşetiniz.
3. Alt ayar somununu boşluk 10 ila 20 mm olana dek çeviriniz.
4. Alt kontra somunu sıkınız ve debriyaj kolu boşluğunu kontrol ediniz.
5. Motoru çalıştırınız, debriyaj kolunu sıkınız ve vitese takınız. Motorun bayılmadığını ve motosikletin titremediğini kontrol ediniz. Debriyaj kolunu aşamalı olarak bırakınız ve gazı açınız. Motosiklet sarsıntısız bir şekilde hareket etmeli ve yavaş yavaş hızlanmalıdır.

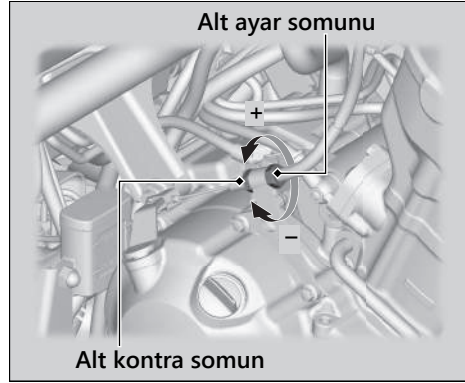

Eğer doğru ayar elde edilemezse veya debriyaj düzgün şekilde çalışmazsa, Honda servisimize başvurunuz.

Gaz Kolunun Kontrol Edilmesi

Motor kapalıyken, gaz kolunun tüm gidon pozisyonlarında tam kapalı konumdan tam açık konuma rahat şekilde döndüğünü ve gaz kolu boşluğunun doğru olduğunu kontrol ediniz.

Gaz kolu flanşındaki boşluk:

2 - 6 mm (0.1 - 0.2 in)

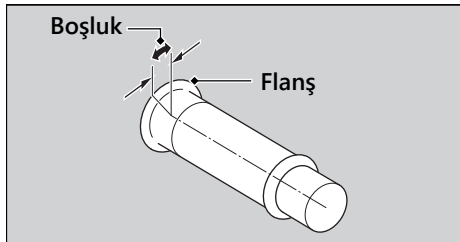

Arka Süspansiyonun Ayarlanması

Yay Ön Yükü

Yüke ya da yol yüzeyine uyacak şekilde yay ön yükünü ayarlayıcı ile ayarlayabilirsiniz.

Pim anahtarını kullanarak ayarlayıcıyı çeviriniz. ➤ S. 64

Pozisyon 1 yay ön yükünü azaltmak (yumuşak) içindir ya da yay ön yükünü arttırmak (sert) için pozisyon 3 ila 5'den birisine getirebilirsiniz. Standart konum 3'tür.

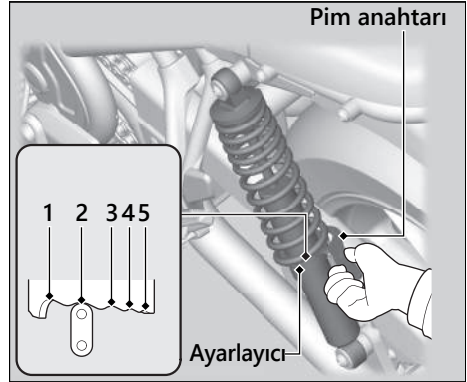

DİKKAT

Direkt olarak 1'den 5'e veya 5'den 1'e ayarlamaya çalışmak amortisöre zarar verebilir.

DİKKAT

Ayarlayıcıyı sınırlarını aşacak şekilde çevirmeyiniz. Sol ve sağ amortisörleri aynı yay ön yüküne ayarlayınız.

Sorun Giderme

Motor Çalışmıyor	S. 85
Hararet (Yüksek soğutma suyu sıcaklığı gösterge lambası yanıyor)	S. 86
Uyarı Lambaları Yanıyor veya Yanıp Sönüyor	S. 87
PGM-FI (Programlı Yakıt Enjeksiyonu)	
Arıza Gösterge Lambası (MIL).....	S. 87
ABS (Kilitlenmeyi Önleyici Fren Sistemi)	
Gösterge Lambası.....	S. 88
Diğer Uyarı Gösterimleri	S. 89
Yakıt Göstergesi Arıza Lambası.....	S. 89
Lastiğin Delinmesi	S. 90
Elektrik Problemleri	S. 91
Akünün Bitmesi.....	S. 91
Ampulün Yanması.....	S. 91

Yanmış Sigorta.....	S. 92
Motor Sık Sık Kararsız Çalışıyor	S. 94

Marş Motoru Çalışıyor Fakat Motor Çalışmıyor

Aşağıdakileri kontrol ediniz:

- Doğru çalıştırma sırasını takip ettiğinizden emin olunuz. ➤ S. 37
- Yakıt deposunda benzin olduğunu kontrol ediniz.
- PGM-FI arıza ikaz lambasının (MIL) yanıp yanmadığını kontrol ediniz.
 - ▶ Eğer lamba yanıyorsa, mümkün olan en kısa sürede servisinize irtibat kurunuz.

Marş Motoru Çalışmıyor

Aşağıdakileri kontrol ediniz:

- Doğru çalıştırma sırasını takip ettiğinizden emin olunuz. ➤ S. 37
- Motor durdurma anahtarının (Çalışma) konumunda olduğundan emin olunuz. ➤ S. 34
- Yanmış bir sigorta olup olmadığını kontrol ediniz. ➤ S. 92
- Gevşek bir akü bağlantısı (➤ S. 65) veya akü terminalinde (➤ S. 54) paslanma olup olmadığını kontrol ediniz.
- Akünün durumunu kontrol ediniz. ➤ S. 91

Sorun devam ederse motosikletinizi servisinize kontrol ettiriniz.

Hararet (Yüksek soğutma suyu sıcaklığı gösterge lambası yanıyor)

Aşağıdakiler ortaya çıktığında motor hararet yapmıştır:

- Hararet göstergesi yanarsa.
- Hızlanma ağırlaşır.

Bu durumlarla karşılaşırsanız, emniyetli bir şekilde kenara çekiniz ve aşağıdaki prosedürü gerçekleştiriniz. Uzun süre rölantide kalmak yüksek soğutma suyu sıcaklığı gösterge lambasının yanmasına sebep olabilir.

DİKKAT

Hararet yapmış bir motoru çalıştırmaya devam etmek motorda ciddi hasarlara sebep olabilir.

1. Kontak anahtarını kullanarak motoru durdurunuz ve ardından kontağı **I** (Açık) konumuna getiriniz.
2. Radyatör fanının çalıştığını kontrol ediniz ve ardından kontağı **O** (Kapalı) konumuna getiriniz.

Fan çalışmıyorsa:

Bir arızadan şüpheleniniz. Motoru çalıştırmayınız. Motosikletinizi servisinize götürünüz.

Fan çalışıyorsa:

Kontağı **O** (Kapalı) konumuna alıp motorun soğumasına izin veriniz.

3. Motorun soğumasının ardından, radyatör hortumunu kontrol ediniz ve bir kaçak olup olmadığına bakınız. ➡ S. 72

Kaçak varsa:

Motoru çalıştırmayınız. Motosikletinizi servisinize götürünüz.

4. Soğutma suyu yedek deposundaki seviyeyi kontrol ediniz. ➡ S. 72
▶ Gerekliyse soğutma suyu ekleyiniz.
5. Eğer 1'den 4'e kadar olan kontrollere normalse, sürüşe devam edebilirsiniz fakat hararet göstergesini yakından izleyiniz.

PGM-FI (Programlı Yakıt Enjeksiyonu) Arıza İkaz Lambası (MIL)

TH tipi

Eğer lamba sürüş esnasında yanarsa, PGM-FI sistemi ile ilgili ciddi bir sorun olabilir. Yavaşlayınız ve mümkün olan en kısa sürede motosikletinizi servisinize kontrol ettiriniz.

TU tipi

Gösterge lambasının yanma veya yanıp sönme nedenleri

- Motor emisyon kontrol sistemiyle ilgili bir sorun varsa yanar.
- Motorda tekleme tespit edildiğinde yanıp söner.

Gösterge lambası yandığında yapılması gerekenler

Yüksek hızlardan kaçınınız ve aracınızı hemen bir yetkili servise kontrol ettiriniz.

DİKKAT

Arıza uyarı lambası yanarken aracınızı kullanırsanız, emisyon kontrol sistemi ve motor hasar görebilir.

Gösterge lambası yanıp söndüğünde yapılması gerekenler

Aracı yanıcı maddelerin bulunmadığı güvenli bir yere park ediniz ve motoru durdurarak en az 10 dakika kadar soğumasını bekleyiniz.

DİKKAT

Motoru yeniden çalıştırdığınızda arıza uyarı lambası tekrar yanıp sönerse, aracı 50 km/s veya daha düşük bir hızla sürerek en yakın yetkili servise götürünüz ve kontrol ettiriniz.

ABS (Kilitlenmeyi Önleyici Fren Sistemi) Gösterge Lambası

Eğer gösterge lambası aşağıdaki yollardan biriyle devreye girerse, ABS'de ciddi bir sorun olabilir. Yavaşlayınız ve mümkün olan en kısa sürede motosikletinizi servisimize kontrol ettiriniz.

- Gösterge lambası sürüş esnasında yanar veya yanıp sönmeye başlarsa
- Lamba kontak anahtarı **I** (Açık) konumuna alındığında yanmıyorsa.
- Gösterge lambası 10 km/s'nin altındaki hızlarda sönmüyorsa

Eğer ABS gösterge lambası yanık kalırsa, frenleriniz klasik fren sistemi gibi çalışmaya devam eder ancak kilitlenmeyi önleyici fonksiyonu devre dışı kalır.

ABS gösterge lambası, motosikleti yerden kaldırılıp arka tekerleği döndürdüğünüzde yanıp sönebilir. Bu durumda, kontağı **O** (Kapalı) konumuna alıp yeniden **I** (Açık) konumuna alınız. Hızınızın 30 km/s'ye ulaşmasının ardından ABS gösterge lambası sönecektir.

Yakıt Göstergesi Arıza Lambası

Yakıt sisteminde bir hata olduğunda, yakıt göstergesi ikaz lambası aşağıdaki resimde görüldüğü gibi görüntülenecektir. Bu durumda, mümkün olan en kısa zamanda Honda servisimize gidiniz.

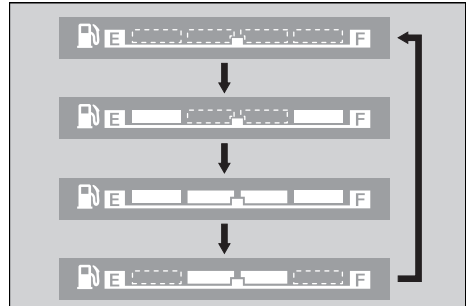
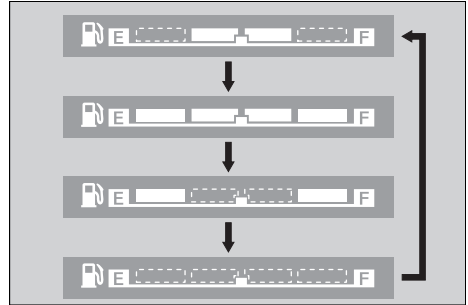
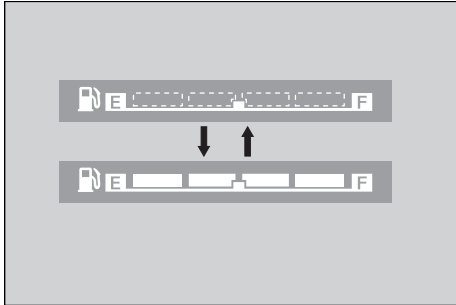

Bir delinmeyi tamir etmek veya bir tekerleđi sökme özel aletler ve teknik uzmanlık gerektirir. Bu tip servis işlemlerinin servisinizde yapılmasını öneriyoruz. Bir acil durum onarımının ardından, daima lastiđin servisiniz tarafından kontrol edilmesini/deđiştirilmesini sağlayınız.

Bir Lastik Tamir Kiti Kullanarak Acil Durum Tamiri Yapma

Eđer lastiđinizde ufak bir delik varsa, lastik tamir kiti kullanarak bir acil durum tamiri yapabilirsiniz.

Acil durum lastik tamir kiti ile birlikte verilen talimatlara uyunuz.

Motosikletinizi geđici olarak tamir edilmiř bir lastik ile kullanmak son derece risklidir.

50 km/s hızı ařmayınız. Lastiđinizi mümkün olan en kısa sürede servisinizde deđiştiriniz.

⚠ UYARI

Motosikletinizi geđici olarak tamir edilmiř bir lastik ile kullanmak son derece riskli olabilir. Eđer geđici tamir arıza çıkarırsa, kaza yapabilir ve ciddi şekilde yaralanabilir veya ölebilirsiniz.

Eđer geđici olarak tamir edilmiř lastik ile sürüş yapmak zorundaysanız, lastik deđiştirilene kadar motosikletinizi yavaş ve dikkatlice kullanınız ve 50 km/s hızı ařmayınız.

Akünün Bitmesi

Motosiklet akü şarj cihazını kullanarak aküyü şarj ediniz.

Şarj etmeden önce aküyü motosikletten çıkarınız.

Otomobil tipi bir akü şarj cihazı kullanmayınız, bu kalıcı hasara sebep olacak şekilde motosiklet aküsünün aşırı ısınmasına sebep olabilir. Şarj etmenin ardından akü normale dönmüyorsa, servisimize başvurunuz.

DİKKAT

Araba aküsü yardımıyla çalıştırmak motosikletinizin elektrik sistemine zarar verebilir ve önerilmez.

Ampulün Yanması

Motosiklettaki bütün lambalar LED tipidir. Yanmayan LED varsa, yetkili servise başvurunuz.

Yanmış Sigorta

Sigortalara işlem uygulamadan önce "Sigortaların Kontrol Edilmesi ve Değiştirilmesi" kısmına bakınız. ► S. 56

! Sigorta Kutusu Sigortaları

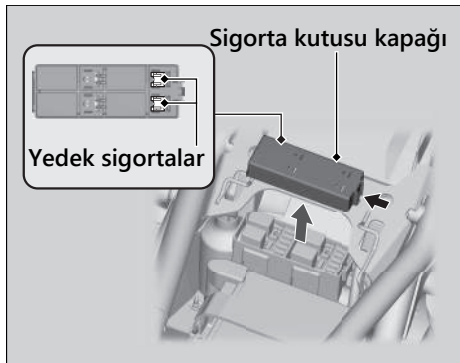

1. Akü kapağını sökünüz. ► S. 65
2. Sigorta kutusu kapağını açınız.
3. Sigortaları bir sigorta maşasıyla tek tek çıkarınız ve yanmış bir sigorta olup olmadığını kontrol ediniz. Yanmış bir sigortayı daima aynı değerde bir sigorta ile değiştiriniz.
 - Sigorta maşası alet çantasında saklanır.
 - Yedek sigortalar sigorta kutusu kapağının alt tarafındadır.
4. Sigorta kutusu kapağını kapatınız.
5. Parçaları sökme işlemini ters sırayla izleyerek takınız.

I Ana Sigorta

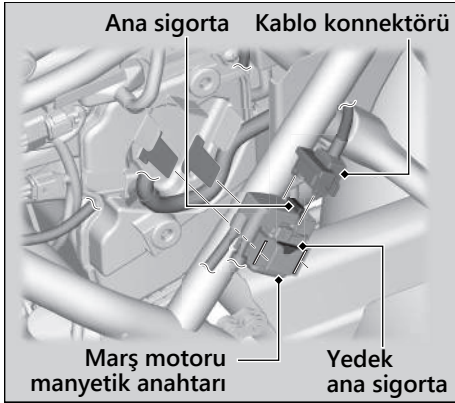

1. Sol kapağı çıkartınız. ► S. 69
2. Marş manyetik anahtarını hava filtresi muhafazası kapağından çıkarınız ve ardından marş manyetik anahtarının kablo konnektörünü ayırınız.
3. Ana sigortayı çıkarınız ve yanmış bir sigorta olup olmadığını kontrol ediniz. Yanmış sigortayı daima aynı değerdeki yedek bir sigortayla değiştiriniz.
 - Yedek ana sigorta manyetik marş anahtarının içinde bulunmaktadır.
4. Parçaları sökme işlemini ters sırayla izleyerek takınız.

DİKKAT

Eğer sigorta sürekli yanıyor, muhtemelen bir elektrik arızası vardır. Motosikletinizi servisinize kontrol ettiriniz.

Motor Sık Sık Kararsız Çalışıyor

Yakıt pompası filtresi tıkanırsa, sürüş esnasında motor sık sık kararsız çalışabilir. Bu sorunla karşılaşırsanız, motosikleti kullanmaya devam edebilirsiniz. Yeterli yakıt olduğu halde motor kararsız çalışırsa, mümkün olan en kısa sürede motosikletinizi servisinize kontrol ettiriniz.

Arıza Tespit Cihazları.....	S. 96
Anahtarlar.....	S. 96
Göstergeler, Kumandalar ve Diğer Özellikler.....	S. 97
Motosikletinizin Bakımı.....	S. 99
Motosikletinizin Saklanması.....	S. 102
Motosikletinizin Taşınması	S. 103
Siz ve Çevre	S. 103
Seri Numaraları	S. 104
Alkol İçeren Yakıtlar	S. 105
Katalitik Konvertör	S. 106

Arıza Tespit Cihazları

TU tipi

Motosikletiniz güç aktarma organı performansı ve sürüş koşulları ile ilgili bilgileri kaydeden servisle ilgili cihazlarla donatılmıştır. Bu veriler, teknisyenlerin motosikletteki sorunları tespit etmesine, onarımı ve bakımı gerçekleştirmelerine yardımcı olmak için kullanılabilir. Bu verilere yasal bir gereklilik veya motosiklet sahibinin izni olmadıkça başka herhangi birisi tarafından erişilemez. Ancak, Honda, yetkili satıcıları ve yetkili teknisyenleri, çalışanları, temsilcileri ve yüklenicileri yalnızca motosikletin teknik teşhisi, incelenmesi ve geliştirilmesi amacıyla bu verilere erişilebilir.

Anahtarlar

Kontak Anahtarı/Gidon Kilidi Anahtarı

Anahtar numara plakası birlikte verilen anahtar numarasını kaydettiğinizden emin olunuz. Yedek anahtarı ve anahtar numarasını güvenli bir yerde saklayınız. Kopyasını çıkarmak için, servise yedek anahtarı veya anahtar numarasını götürün. Tüm kontak anahtarlarını ve anahtar numaralarını kaybederseniz, anahtar numarasını belirlemek için servisiniz büyük ihtimalle kontak grubunu sökmek zorunda kalacaktır.

Metal anahtarlık, kontağın çevresindeki alana zarar verebilir.

Göstergeler, Kumandalar ve Diğer Özellikler

Kontak Anahtarı

Motor dururken kontağı **I** (Açık) konumunda bırakmak aküyü boşaltacaktır.

Sürüş esnasında anahtarı çevirmeyiniz.

Motor Durdurma Anahtarı

Motor durdurma düğmesini acil durumlar dışında kullanmayınız. Sürüş esnasında bunu yapmak, sürüşü emniyetsiz kılacak şekilde motorun aniden durmasına sebep olacaktır. Motor durdurma düğmesini kullanarak motoru durdurursanız, kontağı **O** (Kapalı) konumuna alınız. Aksi halde akü boşalacaktır.

Mesafe Ölçer

Okuma 999.999 değerini aştığında ekran 999.999 değerinde kalır.



Sıfırlanabilir Mesafe Ölçer

Değer 9.999,9'u aştığında sıfırlanabilir mesafe ölçer 0,0 değerine geri döner.

Doküman Çantası

Kullanım kılavuzu, tescil ve garanti bilgileri sol yan kapağın arka tarafında bulunan plastik doküman çantasında saklanabilir. ➔ S. 44

Marş Kesme Sistemi

Motosiklet devrilirse bir bank (yatma açısı) sensörü motoru ve yakıt pompasını otomatik olarak durdurur. Sensörü sıfırlamak için, kontağı  (Kapalı) konumuna getirmeli ve motorun yeniden çalıştırılabilmesinden önce tekrar  (Açık) konumuna getirmelisiniz.

Kayma Destekli Debriyaj Sistemi

Kayma destekli debriyaj sistemi, motosikletin yavaşlaması güçlü bir motor frenleme etkisi yarattığında arka lastiğin kilitlenmesini önlemeye yardımcı olur. Ayrıca, debriyaj kolunun çalışmasını daha hafif kılar. Motosikletiniz için sadece MA sınıfı motor yağı kullanınız. MA sınıfı dışındaki motor yağlarını kullanmak kayma destekli debriyaj sistemine zarar verebilir.

Motosikletinizin Bakımı

Honda'nızın uzun ömürlü olmasını sağlamak için sık yıkama ve cilalama önemlidir. Temiz bir motosiklet muhtemel problemleri tespit etmeyi kolaylaştırır. Özellikle, deniz suyu ve yollarda buzlanmayı önlemek için kullanılan tuzlar korozyon oluşmasını tetikler. Sahil kesimlerinde ve tuz serpilmiş yollarda kullanmanızın ardından motosikletinizi daima iyice yıkayınız.

Yıkama

Yıkamadan önce motor, susturucu, frenler ve diğer yüksek sıcaklıktaki parçaların soğumasını bekleyiniz.

1. Gevşek kirleri akıtmak için motosikletinizi düşük basınçlı bir bahçe hortumu ile iyice yıkayınız.
2. Gerekliyse, yol kirlerini çıkarmak için orta derece bir deterjanla birlikte bir sünger veya yumuşak bir havlu kullanınız.
 - ▶ Far camını, panelleri ve diğer plastik parçaları temizleyiniz. Hava filtresine, susturucuya ve elektrikli parçalara doğrudan su tutmamaya özen gösteriniz.

3. Motosikletinizi bol temiz su ile iyice yıkayınız ve yumuşak, temiz bir bezle kurulayınız.
4. Motosikletin kurumasının ardından, hareketli tüm parçaları yağlayınız.
 - ▶ Frenlere ve lastiklere yağ sıçramadığından emin olunuz. Yağ ile kirlenmiş olan fren diskleri veya balataları, kampana veya pabuçlar frenleme etkinliğini ciddi ölçüde azaltır ve bir kazaya sebep olabilir.
5. Motosikleti yıkamanızın ve kurutmanızın ardından tahrik zincirini derhal yağlayınız.
6. Korozyonu önlemek için bir kat cila uygulayınız.
 - ▶ Sert deterjanlar veya kimyasal solventler içeren ürünlerden uzak durunuz. Bunlar motosikletinizin metal, boyalı ve plastik kısımlarına zarar verebilirler. Lastiklerdeki ve frenlerdeki cilayı temizleyiniz.
 - ▶ Eğer motosikletinizde mat boyalı herhangi bir parça varsa, mat boyalı yüzeylere cila uygulamayınız.

Yıkama Tedbirleri

Yıkama yaparken aşağıdaki talimatlara uyunuz:

- Yüksek basınçlı yıkayıcılar kullanmayınız:
 - ▶ Yüksek basınçlı su püskürten temizleyiciler hareketli parçalara ve elektrikli parçalara zarar vererek çalışmalarını engelleyebilir.
 - ▶ Emme havası içindeki su gaz keleşbeęi gövdesinin içine çekilebilir ve/veya hava filtresine girebilir.
- Susturucuya doğrudan su tutmayınız:
 - ▶ Susturucuya su girmesi ilk çalıştırmayı engelleyebilir ve susturucuda pas oluşmasına sebep olabilir.
- Frenlerin kurummasını sağlayınız:
 - ▶ Su frenleme etkinliğini olumsuz şekilde etkiler. Yıkamanın ardından, kurummasını sağlamak için düşük hızda frenleri aralıklı olarak uygulayınız.
- Suyu sol yan kapaęa doğru tutmayınız:
 - ▶ Sol kapaęın içine giren su belgelerinize ve dięer eşyalarınıza zarar verebilir.

- Hava filtresine doğrudan su tutmayınız:
 - ▶ Hava filtresine giren su motorun çalışmasını önleyebilir.
- Farların çevresine doğrudan su tutmayınız:
 - ▶ Farın içindeki lensler yağmur yağarken veya yıkandıktan sonra buhar olabilir. Bu, far işlevini etkilemez. Ancak, camın içinde çok miktarda su veya buz toplandığını görürseniz, aracınızı yetkili servise kontrol ettiriniz.
- Mat boyalı yüzeylerde bileşik içeren parlaticı veya cila kullanmayınız:
 - ▶ Mat boyalı yüzeyleri temizlemek için yumuşak bir bez veya sünger, bol su ve yumuşak deterjan kullanınız. Yumuşak ve temiz bir bezle kuruyunuz.

Alüminyum Parçalar

Alüminyum kir, çamur veya yoldaki tuzdan paslanacaktır. Alüminyum parçaları düzenli olarak temizleyiniz ve çizilmelerden kaçınmak için şu hususları takip ediniz:

- Sert fırçalar, çelik teller veya aşındırıcı içeren temizleyiciler kullanmayınız.
- Kaldırım taşları üzerinde veya lastikleri kaldırım taşlarına sürterek sürüş yapmayınız.

Paneller

Çizilmeleri ve lekeleri önlemek için aşağıdaki talimatlara uyunuz:

- Yumuşak bir sünger ve bol su kullanarak dikkatlice bir şekilde yıkayınız.
- Zor lekeleri çıkarmak için, seyreltilmiş deterjan kullanınız ve bol su ile iyice durulayınız.
- Göstergelere, panellere veya fara benzin, fren hidroliği veya deterjan bulaşmamasına özen gösteriniz.

Egzoz Borusu ve Susturucu

Egzoz borusu ve susturucu boyalı olduğunda, piyasada bulunabilen aşındırıcı mutfak temizlik maddeleri kullanmayınız. Egzoz borusu ve susturucudaki boyalı yüzeyleri temizlemek için doğal deterjan kullanınız. Egzoz borunuzun ve susturucunuzun boyalı olup olmadığından emin değilseniz, servisimize başvurunuz.

Motosikletinizin Saklanması

Eğer motosikletinizi açık havada saklayacaksanız, motosikleti bütünüyle kapatan bir örtü kullanmayı düşünmelisiniz. Uzun süre kullanmayacaksanız, aşağıdaki hususlara dikkat ediniz:

- Motosikletinizi yıkayınız ve tüm boyalı yüzeylerini cilalayınız (mat boyalı yüzeyleri hariç). Krom parçaları pas önleyici yağ ile kaplayınız.
- Tahrik zincirini yağlayınız. ➤ S. 58
- Motosikletinizi bir bakım sehpasının üzerine yerleştiriniz ve her iki tekerleği de yerden kesecek şekilde bir takoz yerleştiriniz.
- Yağmurun ardından, gövde örtüsünü çıkararak motosikletin kurummasına izin veriniz.

- Boşalmasını önlemek için (➤ S. 65) aküyü sökünüz. Aküyü iyice şarj ediniz ve gölgeli, iyi havalandırılan bir alana yerleştiriniz.
 - ▶ Aküyü yerinde bırakacaksanız boşalmasını önlemek için negatif ⊖ kutup başını ayırınız.

Motosikletinizi saklama konumundan çıkardıktan sonra, Bakım Programında bulunan tüm bakım maddelerini kontrol ediniz.

Motosikletinizin Taşınması

Eğer motosikletinizin taşınması gerekiyorsa, bir motosiklet römorkunda veya yükleme rampası veya kaldırma platformu ve motosiklet bağlama kayışları bulunan düz kasalı bir kamyon veya römork üzerinde taşınmalıdır. Motosikletinizi asla tekerleği veya tekerlekleri yerde iken çekmeye çalışmayınız.

DİKKAT

Motosikletinizi tekerleği veya tekerlekleri yerde iken çekmek şanzımanın ciddi hasar görmesine sebep olabilir.

Siz ve Çevre

Bir motosiklete sahip olmak ve onu kullanmak keyifli olabilir, fakat çevreyi korumak için üzerinize düşeni yapmalısınız.

Hassas Temizleyiciler Seçin

Motosikletinizi yıkarken doğada kaybolan deterjanlar kullanınız. Atmosferin ozon tabakasına zarar veren kloroflorokarbon (CFCl'er) içeren sprey temizleyiciler kullanmaktan kaçınınız.

Atıkları Geri Dönüştürün

Yağı ve toksik atıkları onaylı kaplara koyunuz ve geri dönüşüm merkezine götürünüz. Bölgenizdeki geri dönüşüm merkezini öğrenmek için yerel birimleri veya çevre kuruluşlarını arayınız ve geri dönüştürülebilir atıkların nasıl atılacağına dair talimatları edininiz. Kullanılmış motor yağlarını çöpe atmayınız veya kanalizasyona ya da toprağa dökmeyiniz. Kullanılmış yağ, soğutma suyu, benzin ve temizleme solventleri çöplüğe zarar verebilen ve içme suyumuzu, gölleri, nehirleri ve okyanusları kirlüten zehirler içermektedir.

Seri Numaraları

Şasi ve motor seri numaraları motosikletinizi tanımlar ve motosikletinizin tescilini yaptırırken gereklidir. Ayrıca yedek parça sipariş ederken gerekli olabilir. Bu numaraları kaydetmeli ve güvenli bir yerde tutmalısınız.

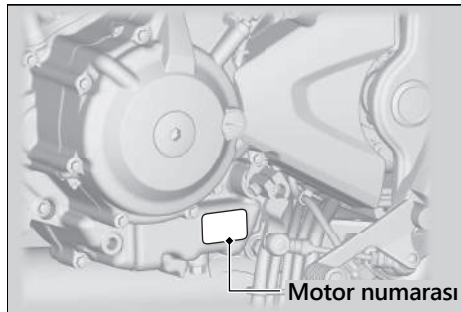
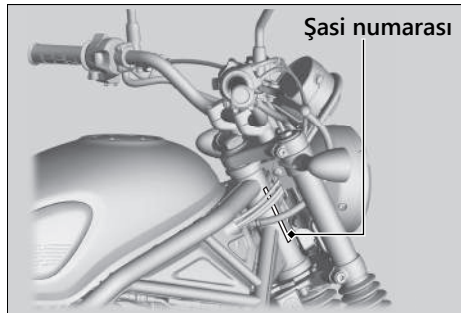

Alkol İeren Yakıt

Bazı yerlerde temiz hava standartlarını karřılamak amacıyla emisyonları azaltmak iin alkol ile harmanlanmış olan klasik yakıtlar bulunmaktadır. Harmanlanmış yakıt kullanmayı planlıyorsanız kurřunsuz olduėundan ve minimum oktan sayısı gereksinimlerini karřıladıėından emin olunuz.

Motosikletinizde ařaėıdaki yakıt karıřımları kullanılabilir:

TH tipi

- Hacme gre %20'ye kadar etanol (etil alkol).
 - ▶ Etanol ieren benzin piyasada Gasohol adı altında satılabilir.

TU tipi

- Hacme gre %10'a kadar etanol (etil alkol).
 - ▶ Etanol ieren benzin piyasada Gasohol adı altında satılabilir.

TU tipi

%10'dan fazla etanol ieren benzin řunlara sebep olabilir:

- Yakıt deposunun boyasına zarar verebilir.
- Yakıt hattının lastik borularına zarar verebilir.
- Yakıt deposunun ařınmasına sebep olabilir.
- Zayıf srř performansına yol aabilir.

DİKKAT

Onaylanan yzdelerden daha yksek yzdelere sahip harmanlanmış yakıt kullanmak yakıt sisteminizin metal, kauuk, plastik paralarına zarar verebilir.

Eėer bir sorun belirtisi veya performans problemi grrseniz farklı bir marka benzin deneyiniz.

Katalitik Konvertör

Bu motosiklet üç yollu katalitik konvertör ile donatılmıştır. Katalitik konvertör egzoz gazlarındaki hidrokarbonları (HC), karbon monoksiti (CO) ve azot oksitleri (NOx) güvenli bileşiklere dönüştüren yüksek sıcaklıklarda gerçekleşen kimyasal reaksiyonlarda katalizör olarak davranan kıymetli metaller içerirler.

Arızalı katalitik konvertörler hava kirliliğine katkıda bulunur ve motorunuzun performansını düşürebilir. Değiştirilen parçalar orijinal Honda markalı parçalar veya benzerleri olmalıdır.

Motosikletinizin katalitik konvertörünü korumak için aşağıdaki talimatlara uyunuz.

- Her zaman kurşunsuz benzin kullanınız. Kurşunlu benzin katalitik konvertöre zarar verecektir.
- Motoru iyi çalışma koşullarında muhafaza ediniz.
- Eğer motorunuz tekliyorsa, erken ateşleme yapıyorsa, bayılıyorsa veya başka bir sebepten dolayı düzgün şekilde çalışmıyorsa, kenara çekip motoru durdurunuz.

■ Ana Aksamalar

Toplam uzunluk	TH tipi	2,178 mm (85.7 in)
	TU tipi	2,175 mm (85.6 in)
Toplam genişlik	TH tipi	831 mm (32.7 in)
	TU tipi	830 mm (32.7 in)
Toplam yükseklik	TH tipi	1,134 mm (44.6 in)
	TU tipi	1,135 mm (44.7 in)
Dingil mesafesi	TH tipi	1,484 mm (58.4 in)
	TU tipi	1,485 mm (58.5 in)
Yerden minimum yükseklik	165 mm (6.5 in)	
Kaster açısı	TH tipi	27° 0'
	TU tipi	27°
İz açıklığı	108 mm (4.3 in)	
Boş ağırlık	TH tipi	170 kg (375 lb)
	TU tipi	172 kg (379 lb)
Maksimum ağırlık kapasitesi*1	179 kg (395 lb)	
Yolcu kapasitesi	Sürücü ve 1 yolcu	
Dönme çapı en az	2.70 m (8.9 ft)	
Silindir hacmi	TH tipi	286.01 cm ³ (17.447 cu-in)
	TU tipi	250 cm ³ (15.3 cu-in)

Çap x Piston	TH tipi	76.000 x 63.047 mm (2.9921 x 2.4822 in)
	TU tipi	76.0 x 55.0 mm (2.99 x 2.17 in)
Sıkıştırma oranı	10.7 : 1	
Yakıt	Kurşunsuz benzin Önerilen: 91 RON veya daha yüksek	
Alkol içeren yakıt	TH tipi	Hacme göre %20'ye kadar ETANOL
	TU tipi	Hacme göre %10'a kadar ETANOL
Depo kapasitesi	12.2 L (3.22 US gal, 2.68 Imp gal)	
Akü	YTZ8V veya FTZ8V 12 V-7 Ah (10 HR)	
	1.	3.416
Dişli oranı	2.	2.250
	3.	1.650
	4.	1.350
	5.	1.166
	6.	1.038
	Redüksiyon oranı (primer / son)	2.807 / 2.642

*1 : Sürücü, yolcu, tüm bagajlar ve aksesuarları içerir.

■ Servis Verileri

Lastik boyutu	Ön	110/80R19 M/C 59H
	Arka	150/70R17 M/C 69H
Lastik tipi	Radyal, iç lastiksiz	
Tavsiye edilen lastik	Ön	DUNLOP MIXTOUR
	Arka	DUNLOP MIXTOUR G
Lastik hava basıncı	Ön	200 kPa (2.00 kgf/cm ² , 29 psi)
	Arka	250 kPa (2.50 kgf/cm ² , 36 psi)
Minimum dış derinliği	Ön	1.5 mm (0.06 in)
	Arka	2.0 mm (0.08 in)
Buji	(standart)	SIMR8A9 (NGK)
Buji tırnak aralığı	(Ayarlanamaz)	0.8 - 0.9 mm (0.03 - 0.04 in)
Rölanti devri	TH tipi	1,500 ± 100 dev/dak
	TU tipi	1,450 ± 100 dev/dak
Tavsiye edilen motor yağı	Honda 4-zamanlı motosiklet yağı API Servis Sınıfı SJ veya üstü, "Enerji Tasarrufu" veya "Kaynak Koruyan", SAE 10W-30, JASO T 903 standardı MA olarak işaretlenmiş yağlar hariç	

Motor yağı kapasitesi	Boşaltma işleminden sonra	1.4 L (1.5 US qt, 1.2 Imp qt)
	Boşaltma ve filtre değiştirme işleminden sonra	1.5 L (1.6 US qt, 1.3 Imp qt)
	Dağıtma işleminden sonra	1.8 L (1.9 US qt, 1.6 Imp qt)
Tavsiye edilen fren hidroliği	Honda DOT 4 Fren Hidroliği	
Soğutma sistemi kapasitesi	1.11 L (1.17 US qt, 0.98 Imp qt)	
Tavsiye edilen soğutma suyu	Tayland, Singapur	HONDA PRE-MIX COOLANT
	Türkiye	Pro Honda HP Soğutma suyu
Önerilen tahrik zinciri yağı	O-ring zincirleri için özel olarak tasarlanmış tahrik zinciri yağı. Eğer tavsiye edilen yağ yoksa, SAE 80 veya 90 dişli yağı kullanınız.	
Tahrik zinciri boşluğu	30 - 40 mm (1.2 - 1.6 in)	
Standart tahrik zinciri	DID520VF2 veya RK520MOZX	
	Bağlantıların sayısı	110
Standart zincir dişlisi	Tahrik zincir dişlisi	14T
	Tahrik edilen zincir dişlisi	37T

■ Ampuller

Far	LED
Fren Lambası/Arka Lamba	LED
Ön Sinyal Lambası/Park lambası	LED
Arka Sinyal Lambası	LED
Plaka lambası	LED

■ Sigortalar

Ana sigorta	30 A
Diğer sigortalar	30 A, 10 A

Bu kullanım kılavuzu aracınızın kalıcı bir parçası olarak düşünölmeli ve aracınız satıldığında, yeni araç sahibine araç ile birlikte teslim edilmelidir.

Bu kullanım kılavuzu aracınızın bütün modellerini kapsayacak şekilde hazırlanmıştır. Kitapta sizin modelinize ait olmayan donanım açıklamalarını ve özelliklerini de bulabilirsiniz.

Bu kullanım kılavuzunda bulunan resimler, tüm modellerde değil, bazı modellerde bulunan özellikleri ve donanımları temsil eder. Sizin araç modeliniz bu özelliklerden bazısına sahip olmayabilir.

Bu kılavuzda yer alan bilgiler ve teknik özellikler kılavuzun onayladığı tarihte geçerlidir. Bununla beraber, Honda Türkiye A.Ş. hiçbir uyarı yapmaksızın veya yükümlölük altına girmeksizin, her an modelleri ile ilgili ayrıntıları değıştirme veya iptal etme hakkına sahiptir.

Üretici: Honda Motor Co., Ltd.
1-1, 2 Chome, Minami-aoyama
Minato-ku, Tokyo
Japonya

İthalatçı: Honda Türkiye A.Ş.
Sanayi Cad. No:1 Aydınevler
34854 Maltepe / İstanbul
Tel: 0850 549 10 10

Kullanım Ömrü: 10 yıl

Tüketicinin Hakları

1.1- Malın ayıplı olduğunun anlaşılması durumunda tüketici;

a-) Satılanı geri vermeye hazır olduğunu bildirerek sözleşmeden dönme,

b-) Satılanı alıkoyup ayıp oranında satış bedelinden indirim isteme,

c-) Aşırı bir masraf gerektirmediği takdirde, bütün masrafları satıcıya ait olmak üzere satılanın ücretsiz onarılmasını isteme,

d-) İmkan varsa, satılanın ayıpsız bir misli ile değiştirilmesini isteme,

seçimlik haklarından birini kullanabilir. Satıcı, tüketicinin tercih ettiği bu talebi yerine getirmekle yükümlüdür.

1.2- Ücretsiz onarım veya malın ayıpsız misli ile değiştirilmesi hakları üretici veya ithalatçıya karşı da kullanılabilir. Bu fıkradaki hakların yerine getirilmesi konusunda satıcı, üretici veya ithalatçı müteselsilen sorumludur. Üretici veya ithalatçı, malın kendisi tarafından piyasaya sürülmesinden sonra ayıbın doğduğunu ispat ettiği takdirde sorumlu tutulamaz.

1.3-Ücretsiz onarım veya malın ayıpsız misli ile değiştirilmesinin satıcı için orantısız güçlükleri beraberinde getirecek olması halinde tüketici, sözleşmeden dönme veya ayıp oranında bedelden indirim haklarından birini kullanabilir.

1.4-Ücretsiz onarım veya malın ayıpsız misli ile değiştirilmesi haklarından birinin seçilmesi durumunda bu talebin satıcıya, üreticiye veya ithalatçıya yöneltmesinden itibaren otuz iş günü içinde yerine getirilmesi zorunludur. Ancak, bu Kanununun 58 inci maddesi uyarınca çıkarılan yönetmelik eki listede yer alan mallara ilişkin, tüketicinin ücretsiz onarım talebi, yönetmelikte belirlenen azami tamir süresi içinde yerine getirilir. Aksi halde tüketici diğer seçimlik haklarını kullanmakta serbesttir.

1.5-Tüketici sözleşmeden dönme veya ayıp oranında bedelden indirim hakkını seçtiği durumlarda, ödemiş olduğu bedelin tümü veya bedelden yapılan indirim tutarı derhal tüketiciye iade edilir.

1.6- Seçimlik haklarının kullanılması nedeniyle ortaya çıkan tüm masraflar, tüketicinin seçtiği hakkı yerine getiren tarafça karşılanır. Tüketici bu seçimlik haklarından biri ile birlikte 11/1/2011 tarihli ve 6098 sayılı Türk Borçlar Kanunu hükümleri uyarınca tazminat ta talep edebilir.

1.7- Tüketicinin, ücretsiz onarım hakkını kullanması halinde malın; Garanti süresi içinde tekrar arızalanması, Tamiri için gereken azami sürenin aşılması, Tamirinin mümkün olmadığının, yetkili servis istasyonu, satıcı, üretici veya ithalatçı tarafından bir raporla belirlenmesi durumlarında; tüketici malın bedel iadesini, ayıp oranında bedel indirimini veya imkan varsa malın ayıpsız misli ile değiştirilmesini satıcıdan talep edebilir.

2- Tüketici şikayet ve itirazları konusunda tüketici mahkemelerine ve tüketici hakem heyetlerine başvurabilir.

3- Malın Tanıtma ve Kullanma Kılavuzunda yer alan hususlara aykırı kullanılması, belirtilenlere uyulmaması halinde malın garantisi geçersizdir.

Honda Türkiye A.Ş. Yetkili Servisleri

	BAYI ADI	ŞEHİR	İLÇE	TELEFON	ADRES	SERVİS E-MAIL
1	AG	AYDIN	KUŞADASI	90 532 413 03 94	EGE MH. TURGUT ÖZAL BLV.NO:46 KUŞADASI	servis.agmotor@htrdealer.com
2	ALANYA MOTOR	ANTALYA	ALANYA	90 533 775 39 75	FIĞLA MAHALLESİ BAĞCI CADDESİ NO:4 ALANYA/ANTALYA	servis.alanyamotor@htrdealer.com
3	ALP MOTOR	İSTANBUL	GAZİOSMANPAŞA	90 212 216 84 84	YENİ MAHALLE MAH. HEKİMSUYU CAD. 547/1 SOK. NO:1 34255	servis.alpmotor@htrdealer.com
4	ANES	İSTANBUL	BAHÇELİEVLER	90 212 444 48 59	YENİBOSNA MERKEZ MH. BASIN EKSPRES YOLU CEMAL ULUSOY CD. NO:25	servis.anes@htrdealer.com
5	ARENA ARSUZ	HATAY	ARSUZ	90 532 425 28 20	GÖZCÜLER MAH SAKARYA CAD NO 40/B	servis.arena@htrdealer.com
6	ARENA İSKENDERUN	HATAY	İSKENDERUN	90 533 306 17 92	MUSTAFA KEMAL MAH İBRAHİM KARAOĞLANOĞLU CADDESİ NO:106/6	servis.arenaiskenderun@htrdealer.com
7	ATABERK ANTALYA	ANTALYA	KEPEZ	90 242 311 44 07	TEOMANPAŞA MAH.GAZİ BLV.NO.369 HASAN ALTINAY APT.	servis.ataberk@htrdealer.com
8	ATABERK KUMLUCA	ANTALYA	KUMLUCA	90 546 887 44 07	A.ALİ AGA BULVARI ŞAHİN APT NO:103	servis.ataberkkumluca@htrdealer.com
9	ATILLA SUCU	ADANA	SEYHAN	90 533 939 34 99	AYDINLAR MAH.KIYIBOYU CAD.KAPICIOĞLU SERENİTY SİT.NO:341/2B	servis.sucular@htrdealer.com

10	AYSANLAR	AYDIN	NAZILLI	90 256 312 20 40	KARAÇAY MAHALLESİ DEVLET KARAYOLU ÜZERİ NO:23 NAZILLI AYDIN	servis.aysanlar@htrdealer.com
11	BERKMEN	AFYONKARA HISAR	MERKEZ	90 535 763 66 77	DUMLUPINAR MAH.ATATÜRK CAD.NO:37 MERKEZ/AFYONKARAHISAR	servis.berkmen@htrdealer.com
12	CAN MOTOR	TRABZON	ORTAHISAR	90 462 233 30 30	2 NOLU BEŞİRLİ MAH.YAVUZ SELİM BLV.GEÇİT APT.NO:509A ORTAHISAR / TRABZON	servis.canmotor@htrdealer.com
13	ÇAYAN	MERSİN	TARSUS	90 324 622 49 36	KIZILMURAT MH.ESKİHAL CAD. NO.26	servis.cayan@htrdealer.com
14	DELİKANLI	İZMİR	TİRE	90 543 561 35 17	ADNAN MEN. MAH.FAIK TOKLUOĞLU CAD :55/A	servis.delikanli@htrdealer.com
15	DOĞU BATI	İSTANBUL	ÜMRANİYE	90 532 784 20 35	KÜÇÜKSU CAD.İNKLAP MAH.SÜZER SOK.NO:1	servis.dnb@htrdealer.com
16	DRD ATAŞEHİR	İSTANBUL	ATAŞEHİR	90 533 739 58 08	BARBAROS MAH. KIZIL BEGONYA SOK. TEKNİK YAPI DELUXİ PALACE H BLK. NO:9	servis.drdatasehir@htrdealer.com
17	DRD HASANPAŞA	İSTANBUL	KADIKÖY	90 530 827 21 75	EĞİTİM MAH.POYRAZ SK. SADIKOĞLU İŞ MER.3 NO:28/A HASANPAŞA	servis.drdhasanpasa@htrdealer.com
18	DURAN	BURSA	OSMANGAZI	90 530 850 16 90	DEMİRTAŞPAŞA MH.İNÖNÜ CAD.NO:115/A HAS İŞ MERKEZİ	servis.duran@htrdealer.com
19	EFE	ANKARA	YENİMAHALLE	90 532 211 11 11	ÇAMLICA MAH. 126 SK. NO:8	servis.efemotor@htrdealer.com
20	EMRE	ELAZIĞ	MERKEZ	90 545 237 94 62	FEVZİ ÇAKMAK MAH.YUNUS EMRE BLV. NO:91	servis.emre@htrdealer.com
21	ENES	DİYARBAKIR	BAĞLAR	90 537 984 50 78	YUNUS EMRE MAHALLESİ KARACADAĞ BULVARI 38/B	servis.enes@htrdealer.com

22	ENGMOTO	AMASYA	MERKEZ	90 505 303 88 77	KIRAZLI DERE MAHALLESİ MEHMET VARINLI CAD.NO 90/B	servis.engmoto@htrdealer.com
23	ENSAR	DÜZCE	MERKEZ	90 532 634 99 45	DARICI MAH. AZİZ YILDIRIM BULVARI NO:31/A	servis.ensar@htrdealer.com
24	ERSİN	SAKARYA	ADAPAZARI	90 533 773 98 20	İZMİT C. 97 ADAPAZARI	servis.ersin@htrdealer.com
25	ESENGÜL	İSTANBUL	ŞİŞLİ	90 532 266 04 13	MAHMUT ŞEVKET PAŞA MAH.ODESA BUL.NO:22	servis.esengul@htrdealer.com
26	GİRNE	HATAY	MERKEZ	90 536 206 39 93	ŞEHİT OSMAN DURMAZ CAD.NO:22	servis.girne@htrdealer.com
27	GÜNGÖR	İSTANBUL	PENDİK	90 533 169 11 96	ABDÜLHALİK RENDA CD. NO:32, 34893 PENDİK/İSTANBUL	servis.gungor@htrdealer.com
28	HALDIZ	KOCAELİ	İZMİT	90 262 335 37 95	SANAYİ MH.ÖMERTÜRK ÇAKAL BULV NO 33	servis.haldizmotor@htrdealer.com
29	HRP	MERSİN	AKDENİZ	90 553 492 99 23	SİTELER MH.GMK.BLV.NO.34/B	servis.hrp@htrdealer.com
30	IŞIK	ADIYAMAN	MERKEZ	90 416 216 75 14	KARAPINAR MAH PETROL CAD NO:80/1A	servis.isik@htrdealer.com
31	İNALLAR	BURSA	NİLÜFER	90 532 525 32 25	İZMİR YOLU CAD. YÜZÜNCÜYIL MAH. NO:442/4	servis.inallarmotor@htrdealer.com
32	KALEDİPLİLER	MERSİN	SİLİFKE	90 532 799 36 94	SARAY MAH. INONU CAD. 102/A	servis.kaledipliler@htrdealer.com
33	KIVRAK BODRUM	MUĞLA	BODRUM	90 252 612 09 48	TAŞ.TİC.VE SAN.LTD.ŞTİ. BODRUM ŞUBESİ KIBRIS ŞEHİTLERİ CAD. NO:349/B	servis.kivrakbodrum@htrdealer.com
34	KIVRAK FETHİYE	MUĞLA	FETHİYE	90 537 711 48 08	TUZLA MAH. İNÖNÜ BULVARI NO:11	servis.kivrakfethiye@htrdealer.com
35	KIVRAK MARMARIS	MUĞLA	MARMARIS	90 539 224 14 15	ÇAMDİBİ MAH ULUSAL EGEMENLİK CAD 243 SOK NO 2	servis.kivrakmarmaris@htrdealer.com

36	KONŞUK	İSTANBUL	MALTEPE	90 532 692 10 06	TUGAY YOLU CAD. NO. 55 CEVİZLİ - MALTEPE	servis.konsuk@htrdealer.com
37	LİDER MOTOR	MALATYA	YEŞİLYURT	90 216 441 29 29	ÇAVUŞOĞLU MAH. TEKNOLOJİ SK. NO : 6/A YEŞİLYURT - MALATYA	servis.lider@htrdealer.com
38	MARMARA	İSTANBUL	BEYLİKDÜZÜ	90 212 546 58 58	YAKUPLU MAH. HARAMİDERE SAN. SİT. P BLOK NO:1/B	servis.marmaramotor@htrdealer.com
39	MNR	BALIKESİR	MERKEZ	90 266 245 30 17	KASAPLAR MAH.YENİ İZMİR CAD.NO.20B	servis.mnrbalikesir@htrdealer.com
40	MOTOLIFE	ŞANLI URFA	MERKEZ	90 532 336 98 59	İPEKYOL MAH.2320 SOK.HATİPOĞLU APT.ALTİ NO:16/A1	servis.motolife@htrdealer.com
41	MUTLUHAN	İSTANBUL	MALTEPE	90 538 621 10 14	İSTİKLAL CAD NO:122 K.YALI İST	servis.mutluhanmotor@htrdealer.com
42	NEZA	İZMİR	BERGAMA	90 532 131 11 28	FATİH MH. ATATÜRK BULV.NO:125/1 BERGAMA / İZMİR	servis.neza@htrdealer.com
43	NİSH MOTOR	İSTANBUL	BAKIRKÖY	90 533 502 46 46	YENİMAHALLE MAHALLESİ AKSU CADDESİ NO:119 NİSH AUTO PLAZA	servis.nish@htrdealer.com
44	NİTKO	TEKİRDAÇ	ÇORLU	90 543 250 26 96	E-5 KARAYOLU ÜZERİ YENİ SANAYİ SİTESİ KARŞISI -ÇORLU	servis.nitkomotor@htrdealer.com
45	ORDU AKHİSAR	MANİSA	AKHİSAR	90 549 229 29 28	KETHÜDA MAH.21 SOKAK NO:8	servis.orduakhisar@htrdealer.com
46	ORDU MANİSA	MANİSA	ŞEHZADELER	90 533 395 51 38	2.ANAFARTALAR MAH.MİMAR SİNAN BULVARI 1527 SOKAK NO:18/A	servis.ordumanisa@htrdealer.com
47	ORDU TURGUTLU	MANİSA	TURGUTLU	90 530 030 59 94	ATATÜRK BULVARI ŞUBAŞI MAH. NO:304 TURGUTLU	servis.orduturgutlu@htrdealer.com
48	ÖZMERT	ESKİŞEHİR	MERKEZ	90 532 516 53 52	TUNALI MAH GAFFAROKAN CAD. NO:1/A	servis.ozmert@htrdealer.com

49	PAZARBAŞI	İSTANBUL	SARIYER	90 532 234 61 76	KÖYBAŞI CAD. NO:334 YENİKÖY	servis.pazarbasi@htrdealer.com
50	SAĞLAM GAZİANTEP	GAZİANTEP	ŞEHİTKAMİL	90 506 959 27 27	MÜCAHİTLER MAH. GAZİMUHTARPAŞA BULVARI NO 65/A	servis.saglamgaziantep@htrdealer.com
51	SAĞLAM SAMSUN	SAMSUN	İLKADIM	90 541 623 53 13	ATATÜRK BULVARI NO.576 İLKADIM/SAMSUN	servis.saglamsamsun@htrdealer.com
52	SELBES MOTOR	MUĞLA	MİLAS	90 555 154 08 82	BEÇİN MAHALLESİ KIYLAMA CADDESİ NO:64	servis.selbesmotor@htrdealer.com
53	SİPAHİ	KİLİS	MERKEZ	90 542 215 74 88	YAVUZ SULTAN SELİM MH. MERCİDABIK CAD NO:168	servis.sipahi@htrdealer.com
54	TANSOY	ANKARA	ÇANKAYA	90 533 132 78 86	EHLİBEYT MAHALLESİ 1242 CD.NO:18/E ÇANKAYA-ANKARA	servis.tansoy@htrdealer.com
55	TUTKU MOTOR	MUĞLA	KÖYCEĞİZ	90 252 274 10 10	KÖYCEĞİZ SANAYİ SİTESİ D BLOK NO:01 KÖYCEĞİZ / MUĞLA	servis.tutkumotor@htrdealer.com
56	YÜKSELİŞ İZMİR	İZMİR	BAYRAKLI	90 232 339 06 85	ADALET MAH./ SEMT ANADOLU CAD. NO:29/1 ADALET MAH./ SEMT ANADOLU CAD. NO:29/1	servis.yukselisizmir@htrdealer.com
57	YÜKSELİŞ SALİHLİ	MANİSA	SALİHLİ	90 530 764 07 30	ZAFER MAH.676 SOKAK NO: 17	servis.yukselissalihli@htrdealer.com

Not: Servis hizmeti ve yedek parça teminini sağlayan Honda Türkiye A.Ş yetkili servisler listesi bu kitapçığın baskı tarihi itibarıyla günceldir. Baskı tarihinden sonra gerçekleşebilecek herhangi bir değişiklik olması durumunda güncel servis hizmeti ve yedek parça temini sağlayan yetkili servisler listesi ve iletişim bilgileri için Honda Türkiye A.Ş resmi internet sitesini (www.honda.com.tr) ve Servis Bilgi Sistemini (www.servis.gov.tr) ziyaret edebilirsiniz.