

PCX125 (WW125/A)

KULLANIM KILAVUZU



Bu kullanım kılavuzu motosikletinizin ayrılmaz bir parçasıdır ve satıldığında motosikletle birlikte verilmelidir.

Bu kılavuz basımdan önce mevcut olan en son bilgileri içermektedir. Honda Motor Co., Ltd. haber vermeden ve hiçbir yükümlülük altına girmeden istediği zaman bu kullanım kılavuzunda deęişiklik yapma hakkını saklı tutar.

Bu yayında yer alan hiçbir bölüm yazılı izin olmadan basılamaz veya çoęaltılamaz.

Bu kullanım kılavuzunda gösterilen araç, gerçek aracınızla aynı olmayabilir.

Hoş geldiniz

Yeni bir Honda motosiklet satın aldığınız için tebrik ederiz. Bir Honda seçmiş olmanız, sizi dünya genelindeki Honda'nın her ürününde kaliteyi ön planda tutan ününü takdir eden memnun müşteriler ailesinin bir parçası haline getirir.

Güvenliğinizi ve sürüş keyfinizi garanti etmek için:

- Bu kullanım kılavuzunu dikkatlice okuyunuz.
- Bu kılavuzda verilen tüm tavsiyeleri ve işlemleri takip ediniz.
- Bu kılavuzda ve motosikletin üzerinde yer alan emniyet mesajlarına dikkat ediniz.
- Bu kullanım kılavuzunda geçen aşağıdaki kodlar ülkeyi belirtir.
- Kılavuzdaki resimler WW125A ED tipine aittir.

Ülke Kodları

Kod	Ülke
-----	------

WW125

U	Avustralya
---	------------

WW125A

ED, III ED	Avrupa direkt satışları, İngiltere, Makedonya, İsrail, Karadağ, Sırbistan, San Marino, Cebelitarık, Türkiye, Tahiti, Yeni Kaledonya, Bermuda
------------	--

II ED	Ukrayna
-------	---------

*Teknik özellikler her bölgeye göre değişebilir.

Güvenlik Hakkında Birkaç Hatırlatma

Sizin ve başkalarının güvenliği çok önemlidir. Motosikletinizi güvenli bir şekilde kullanmak önemli bir sorumluluktur.

Güvenlik hakkında bilgi sahibi olmanıza yardımcı olmak için, bu kılavuzda ve emniyet etiketlerinde çalıştırma bilgileri ve diğer bilgiler sunulmuştur. Bu bilgiler, sizin veya başkalarının yaralanmasına sebep olacak potansiyel kazalar konusunda sizi uyarır. Tabii ki, motosikleti kullanırken veya bakımını yaparken oluşacak tüm tehlikeler ile ilgili sizi uyarmamız mümkün değildir. Kendi muhakeme gücünüzü kullanmalısınız.

Aşağıda belirtilen farklı şekillerde önemli güvenlik bilgilerini bulacaksınız:

- Motosikletin üzerindeki emniyet etiketleri
- Bir güvenlik uyarı sembolü  ve aşağıdaki üç kelimedenden birisi ile devam eden Güvenlik Uyarıları: TEHLİKE, UYARI veya DİKKAT Bu uyarı sözcüklerinin anlamları aşağıda verilmektedir:

TEHLİKE

Talimatlara uymamanız durumunda **ÖLÜR** veya **CİDDİ BİR ŞEKİLDE YARALANIRSINIZ.**

UYARI

Talimatları uygulamazsanız **ÖLEBİLİR** veya **CİDDİ BİR ŞEKİLDE YARALANABİLİRSİNİZ.**

DİKKAT

Talimatları uygulamazsanız **YARALANABİLİRSİNİZ.**

Diğer önemli bilgiler aşağıdaki başlıklar altında verilmiştir:

DİKKAT

Bu bilgiler motosikletinize, sahip olduğunuz diğer şeylere veya çevrenize zarar vermenizi önlemek amacıyla verilmiştir.

İçindekiler

Motosiklet Güvenliđi S. 2

Kullanım Kılavuzu S. 20

Bakım S. 85

Sorun Giderme S. 121

Bilgi S. 145

Teknik Özellikler S. 160

Bilgilendirme S. 163

Motosiklet Güvenliđi

Bu bölüm motosikletinizi emniyetli şekilde kullanmanız için önemli bilgiler içermektedir. Lütfen bu bölümü dikkatlice okuyunuz.

Güvenlik Talimatları.....	S. 3
Görüntü Etiketleri.....	S. 6
Güvenlik Önlemleri.....	S. 11
Sürüş Tedbirleri.....	S. 12
Aksesuarlar ve Modifikasyonlar.....	S. 17
Yükleme	S. 18

Güvenlik Talimatları

Güvenliğinizi artırmak için aşağıdaki talimatları takip ediniz:

- Bu kılavuzda belirtilen tüm rutin ve düzenli kontrolleri gerçekleştiriniz.
- Motoru durdurunuz ve yakıt deposunu doldurmadan önce kıvılcım ve alevleri uzaklaştırınız.
- Kapalı veya kısmen kapalı alanlarda motoru çalıştırmayınız. Egzoz gazındaki karbonmonoksit zehirlidir ve sizi öldürebilir.

Her Zaman Kask Takınız

Kasklar ve koruyucu giysilerin baş yaralanmalarının ve diğer yaralanmaların sayısını ve şiddetini önemli ölçüde azalttığı kanıtlanmış bir gerçektir. Bu nedenle her zaman onaylı bir motosiklet kaskı takınız ve koruyucu giysiler giyiniz. ➤ S. 11

Sürüşten Önce

Fiziksel olarak hazır, zihnen odaklanmış ve alkol ve ilaç almamış olduğunuzdan emin olunuz.

Kendinizin ve yolcunuzun onaylanmış motosiklet kaskı taktığından ve koruyucu giysiler giydiğinizden emin olunuz. Yolcunuza, tutma kolunu tutmasını veya belinize sarılmasını, dönüşlerde sizinle birlikte yana yatmasını ve motosiklet durmuş olsa bile ayaklarını ayak platformunun üzerinde tutmasını söyleyiniz.

Öğrenme ve Pratik İçin Zaman Ayırınız

Başka motosikletler kullanıyor olsanız bile, motosikletin nasıl çalıştığını ve yol tutuşunun nasıl olduğunu anlamak ve kendinizi motosikletin boyutlarına ve ağırlığına alıştırmak için güvenli bir alanda pratik yapınız.

Dikkatli Şekilde Sürüş Yapınız

Her zaman etrafınızdaki diğer araçlara dikkat ediniz ve diğer sürücülerin sizi gördüğünü varsaymayınız. Hızlı bir şekilde durmaya ve ani manevralar yapmaya hazır olunuz.

Kendinizi Kolayca Görünebilir Hale Getiriniz

Parlak, yansıtıcı kıyafetler giyerek, kendinizi diğer sürücülerin görebileceği şekilde konumlandırarak, dönüşlerden veya şerit değiştirmeden önce sinyal vererek ve gerektiğinde kornanızı kullanarak özellikle geceleri kendinizi daha görünür hale getiriniz.

Motosikleti Sınırlarınız Dahilinde Kullanınız

Kişisel yeteneklerinizi aşacak şekilde motosiklet kullanmayınız veya durumların izin verdiğinden daha hızlı sürmeyiniz. Yorgunluk ve dikkat dağınıklığı doğru karar verme ve emniyetli sürüş yapma kabiliyetinizi bozabilir.

Alkollü veya Uyuşturucu Etkisi Altında İken Kullanmayınız

Alkol veya uyuşturucu etkisi altında iken motosiklet kullanmayınız. Tek bir kadeh alkollü içki bile değişen koşullara cevap verme yeteneğinizi kısıtlar ve her kadehte tepki verme süreniz daha da artar. Aynı durum uyuşturucu için de geçerlidir. Alkol aldıktan sonra motosiklet

kullanmayınız ve arkadaşlarınızın da alkol aldıktan sonra araç kullanmasına izin vermeyiniz.

Honda Motosikletinizi Emniyetli bir Konumda Tutunuz

Motosikletinizin düzgün şekilde bakım görmesini sağlamak ve onu emniyetli sürüş koşullarında tutmak önemlidir. Her sürüşten önce motosikletinizi kontrol ediniz ve tavsiye edilen tüm bakım çalışmalarını yapınız. Yükleme limitlerini asla aşmayınız (➤ S. 18) ve motosikletinizde değişiklikler yapmayınız veya motosikletinizi emniyetsiz hale getirecek aksesuarlar takmayınız (➤ S. 17).

Kazaya Karşırsanız

Kişisel emniyet sizin birinci önceliğinizdir. Eğer siz veya başka birisi yaralanırsa, yaralanmanın şiddetini ve sürüşe devam etmenin emniyetli olup olmadığını değerlendirmek için zaman ayırınız. Gerekliyse acil yardımı arayınız. Eğer kazaya başka birisi veya başka bir araç dahil olduysa ilgili kanunlara ve düzenlemelere uyunuz.

Sürüşe devam etmeye karar verdiğinizde, ilk olarak kontağı  (Kapalı) konumuna alınız ve motosikletin durumunu değerlendiriniz. Sızı sızıntısı olup olmadığına bakın ve önemli yerlerdeki somunların ve civataların sıkılıklarını ve gidon kolunu, fren kollarını, frenleri ve tekerlekleri vs. kontrol ediniz. Yavaş ve dikkatlice sürünüz.

Motosikletiniz hemen ortaya çıkmayan bir hasar görmüş olabilir. Motosikletinizi en kısa zamanda bir yetkili servise detaylıca kontrol ettirmelisiniz.

Karbon Monoksit Tehlikesi

Egzoz renksiz, kokusuz bir gaz olan zehirli karbon monoksit içerir. Karbon monoksitin solunması bilinç kaybına ve ölüme sebep olabilir.

Eğer motoru kapalı veya kısmen kapalı bir alanda çalıştırırsanız, soluduğunuz hava tehlikeli miktarda karbon monoksit içerebilir.

Motosikletinizi asla garaj içerisinde veya başka kapalı alanlarda çalıştırmayınız.

⚠UYARI

Kapalı veya kısmen kapalı bir alanda motosikletinizin motorunu çalıştırmak toksik karbon monoksit gazının hızla birikmesine neden olabilir.

Bu renksiz, kokusuz gazın solunması bilinç kaybına neden olabilir ve ölüme yol açabilir.

Motosikletinizin motorunu, sadece açık havada iyi havalandırılan bir alanda çalıştırınız.

Görüntü Etiketleri

Aşağıdaki sayfalar etiketlerin anlamlarını açıklamaktadır. Bazı etiketler ciddi yaralanmaya sebep olabilecek tehlikeler karşı sizi uyarır. Diğerleri önemli güvenlik bilgisi verir. Bu etiketleri dikkatle okuyunuz ve sökmeyiniz.

Etiketler okunmaz hale geldiğinde değiştirilmeleri için Honda yetkili servisimize başvurunuz.

Her bir etikette özel bir sembol vardır. Her bir sembolün anlamı ve etiketi aşağıdaki gibidir.



Kullanım Kılavuzunda bulunan talimatları dikkatlice okuyunuz.



Tamir Kitabında bulunan talimatları dikkatlice okuyunuz. Emniyet açısından motosikletinizin bakımının sadece yetkili servisiniz tarafından yapılmasını tavsiye etmekteyiz.



TEHLİKE (KIRMIZI arka zemin)

Talimatları uygulamazsanız **ÖLÜR** veya **CİDDİ BİR ŞEKİLDE YARALANIRSINIZ.**

UYARI (TURUNCU arka zeminli)

Talimatları uygulamazsanız **ÖLEBİLİR** veya **CİDDİ BİR ŞEKİLDE YARALANABİLİRSİNİZ.**

DİKKAT (SARI arka zemin)

Talimatları uygulamazsanız **YARALANABİLİRSİNİZ.**

AKÜ TEHLİKE ETİKETİ

örnek



- Ateş ve kıvılcımları aküden uzak tutunuz. Akü, patlamaya sebep olabilen patlayıcı gazlar açığa çıkarır.
- Aküyü tutarken göz koruması ve lastik eldiven takınız, aksi halde yanabilir veya akü elektroliti sebebiyle görme yetinizi kaybedebilirsiniz.
- Aküyü tutmayı ve akünün tehlikelerini iyi şekilde anlamadıkça çocukların ve diğer kişilerin aküye dokunmasına izin vermeyiniz.
- Seyreltik sülfürik asit içerdiği için akü elektrolitini son derece dikkatli şekilde tutunuz. Cildinize veya gözlerinize temas etmesi yanmaya ya da görme yetinizin kaybolmasına sebep olabilir.
- Akü üzerinde çalışma yapmadan önce bu kılavuzu dikkatlice okuyunuz ve anlayınız. Bu talimatların göz ardı edilmesi kişisel yaralanmalara ve motosikletin hasar görmesine sebep olabilir.
- Elektrolit seviyesi alt çizgi işaretinin altında olan bir aküyü kullanmayınız. Ciddi yaralanmalara sebep olacak şekilde patlayabilir.



RADYATÖR KAPAĞI TEHLİKE ETİKETİ

WW125A

SICAKKEN ASLA AÇMAYINIZ.

Sıcak soğutma suyu yanmanıza sebep olabilir.
Basınç emniyet valfi **108 kPa**'de açılmaya başlar.

AKSESUARLAR VE YÜKLEME UYARI ETİKETİ UYARI

AKSESUARLAR VE YÜKLEME

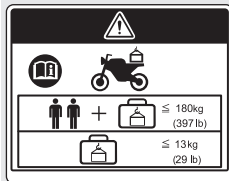

- Bu motosikletin dengesi ve yol tutuşu aksesuar ve eşya eklenmesinden etkilenebilir.
- Herhangi bir aksesuar takmadan önce kullanım kılavuzunda ve montaj kılavuzunda yer alan talimatları dikkatlice okuyunuz.
- Sürücünün ve yolcunun ağırlığına eklenen aksesuarların ve eşyaların toplam ağırlığı maksimum ağırlık kapasitesi olan **180 kg**'yi aşmamalıdır.
- Eşya ağırlığı herhangi bir koşul altında **13 kg**'yi aşmamalıdır.
- Grenajlı geniş çatal veya geniş gidon kolunun takılması önerilmez.



ABS BİLGİ ETİKETİ

WW125A

Bu modelin ön tekerleğinde ABS (Kilitlenmeyi Önleyen Fren Sistemi) mevcuttur.

LASTİK BİLGİ ETİKETİ & YÜK SINIRI ETİKETİ

Güvenliğiniz için daima kask ve koruyucu giysiler giyiniz.
Soğuk lastik basıncı:

[Yalnızca sürücü]

Ön **200 kPa (2.00 kgf/cm², 29 psi)**

Arka **225 kPa (2.25 kgf/cm², 33 psi)**

[Sürücü ve yolcu]

Ön **200 kPa (2.00 kgf/cm², 29 psi)**

Arka **250 kPa (2.50 kgf/cm², 36 psi)**

Yük sınırı:

Ön bölme **1 kg (2.2 lb)**

Orta bölme **10 kg (22 lb)**

Arka taşıyıcı **5 kg (11 lb)**

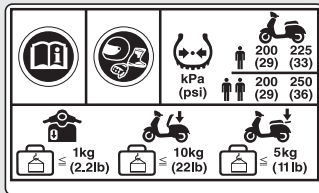



YAKIT ETİKETİ

Sadece kurşunsuz benzin
Hacme göre %10'a kadar ETANOL

Güvenlik Önlemleri

- Dikkatlice kullanınız ve ellerinizi gidonlarda ve ayaklarını zemin üzerinde tutunuz.
- Sürüş esnasında yolcunun ellerini tutma kolları üzerinde veya belinizde, ayaklarını ayaklık üzerinde tutmasını sağlayınız.
- Daima yolcunuzun ve aynı şekilde diğer sürücülerin ve motosiklet kullanıcılarının emniyetini göz önünde bulundurunuz.

Koruyucu Giysiler

Kendinizin ve yolcunuzun onaylı bir motosiklet kaskı, göz koruması taktığından ve görünürlüğü yüksek koruyucu giysiler giydiğinizden emin olunuz. Motosikletin parçalarına takılabilecek bol giysiler giymekten kaçınınız. Hava ve yol koşullarına uygun olarak motosikleti dikkatlice kullanınız.

■ Kask

Güvenlik standardı sertifikalı, yüksek görüşe sahip, kafanız için doğru boyutta olmalıdır.

- Çeneden bağlı şekilde rahat ve emniyetli biçimde takılmalıdır.

- Görüş alanını etkilemeyen yüz koruması veya onaylı başka göz koruması.

⚠ UYARI

Kaskın takılmaması bir çarpışma sırasında ciddi yaralanma veya ölüm riskini artırır.

Kendinizin ve yolcunuzun daima onaylanmış bir kask taktığından ve koruyucu giysiler giydiğinizden emin olunuz.

■ Eldivenler

Yüksek aşınma direncine sahip deri eldiven.

■ Botlar veya Sürüş Ayakkabıları

Kaymaz tabana ve bilek korumasına sahip dayanıklı botlar.

■ Ceket ve Pantolon

Sürüş için koruyucu, yüksek görünürlüğe sahip, uzun kollu ceket ve dayanıklı pantolon (veya koruyucu giysi).

Sürüş Önlemleri

Alıştırma Süresi

Çalıştırmanın ilk 500 km'sinde (300 mil), motosikletinizin gelecekteki güvenilirliğini ve performansını garanti altına almak için aşağıdaki talimatlara uyunuz.

- Tam gaz vererek kalkışlardan ve ani hızlanmalardan kaçınınız.
- Ani frenlerden kaçınınız.
- Motosikletinizi dikkatli bir şekilde kullanınız.

Frenler

Aşağıdaki talimatları takip ediniz:

- Çok ani frenlemeden kaçınınız.
 - ▶ Ani frenleme motosikletin dengesini bozabilir.
 - ▶ Mümkün olduğunda, virajlardan önce hızı düşürünüz; aksi halde kayma riski vardır.
- Düşük çekişli zeminlerde dikkatli olunuz.
 - ▶ Bu tür yüzeylerde lastikler çok daha kolay kayar ve frenleme mesafesi daha uzun olur.
- Sürekli fren yapmaktan kaçınınız.
 - ▶ Uzun ve dik yokuşları inerken frene sürekli olarak basmak, frenlerin aşırı derecede ısınmasına ve etkinliğinin azalmasına yol açabilir.
- Tam frenleme etkinliği için, ön ve arka frenleri bir arada kullanınız.

Ön Tekerlek ABS (Kilitlenmeyi Önleyen Fren Sistemi)

WW125A

Bu modelde aynı zamanda, ani frenleme esnasında ön frenin kilitlenmesini önlemek için tasarlanmış Kilitlenmeyi Önleyici Fren Sistemi (ABS) bulunmaktadır.

- Arka tekerlekte ABS işlevi yoktur.
- ABS frenleme mesafesini azaltmaz. Bazı durumlarda, ABS daha uzun durma mesafesine yol açabilir.
- ABS 10 km/s'nin altındaki hızlarda çalışmaz.
- Frenler uygulandığında ön fren kolu hafifçe geri tepebilir. Bu normaldir.
- ABS'nin doğru şekilde çalışması için daima tavsiye edilen ön/arka lastikleri kullanınız.

Kombine Fren

WW125

Motosikletinizde fren kuvvetini ön ve arka frenler arasında dağıtan bir fren sistemi vardır. Ön ve arka frenlerin sadece ön fren kolu ile uygulanması durumunda ve sadece arka fren kolu ile uygulanması durumunda fren kuvvetinin dağıtılması farklılık gösterir. Tam frenleme etkinliği için, ön ve arka frenleri bir arada kullanınız.

Islak ve Yağmurlu Koşullar

Islak olduğunda yol yüzeyi kaygan olur ve ıslak frenler frenleme etkisini daha da azaltır. Islak koşullarda fren yaparken daha dikkatli olunuz. Frenler ıslanırsa, kurumalarına yardımcı olmak için düşük hızda giderken fren yapınız.

Park Etme

- Sağlam, düz bir zemine park ediniz.
 - Eğer hafif eğimli veya gevşek bir zemin üzerine park etmek zorundaysanız, motosikleti devrilmeyecek şekilde park ediniz.
 - Yüksek sıcaklıktaki parçaların yanıcı maddelerle temas etmeyeceğinden emin olunuz.
 - Soğuyana kadar motor, susturucu, frenler ve diğer yüksek sıcaklıktaki parçalara dokunmayınız.
 - Hırsızlık olasılığını azaltmak için, her zaman gidon kolunu ve kontak anahtarını kilitleyiniz (➡ S. 51) ve Honda AKILLI Anahtarını yanınıza alarak motosikletinizin yanından ayrılınız. Gerekirse Honda AKILLI Anahtar sistemini devre dışı bırakınız. ➡ S. 46 Çalınma önleyici bir cihazın kullanılması da tavsiye edilmektedir.
- WW125**
Ayrıca hırsızlık önleme alarm sistemini de ayarlayınız.

Yan Ayak veya Orta Sehpa ile Park Etme

1. Motoru durdurunuz.
2. **Yan ayağın kullanılması**

Yan ayağı indiriniz.

Ağırlığı yan ayağın üzerine binene kadar motosikleti sola yatırınız.

Orta sehpanın kullanılması

Orta sehpayı indirmek için motosikletin sol tarafında durunuz.

Sol elcikten ve sol tutma rayından tutunuz.

Sağ ayağınızla orta sehpanın ucunu aşağı doğru bastırınız ve aynı anda yukarı ve geriye doğru çekiniz.

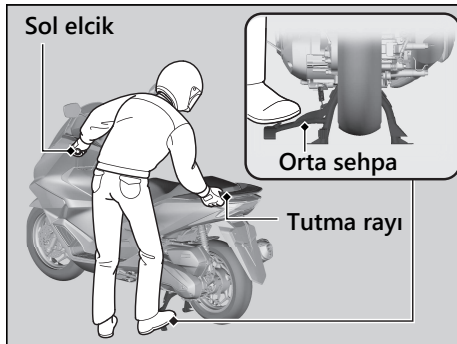

3. Gidon kolunu tamamen sola çeviriniz.
 - ▶ Gidon kolunu sağa çevirmek dengeyi azaltır ve motosikletin devrilmesine sebep olabilir.
4. Kontak anahtarını  (Kilitli) konumuna getiriniz (➔ S. 44) anahtarı çıkarınız ve kapağı kapatınız. (➔ S. 51).
5. **WW125**
Hırsızlık önleme alarm sistemini ayarlayınız.
➔ S. 53

Yakıt Doldurma ve Yakıt İle İlgili Talimatlar

Motoru, yakıt sistemini ve katalitik konvertörü korumak için bu talimatları takip ediniz.

- Sadece kurşunsuz benzin kullanınız.
- Tavsiye edilen oktan sayısını kullanınız. Daha düşük oktan sayısına sahip benzin kullanmak motor performansının düşmesine sebep olacaktır.
- Yüksek alkol konsantrasyonuna sahip yakıtları kullanmayınız. ➔ S. 158
- Eski veya kirli benzin veya yağ/benzin karışımı kullanmayınız.
- Yakıt deposuna kir, toz veya suyun girmesine izin vermemeniz.

Honda seçilebilir tork kontrolü

WW125A

Honda Seçilebilir Tork Kontrol sistemi hızlanma sırasında arka tekerleğin patinaj yaptığını tespit ederse, arka tekerleğe uygulanan tork miktarını sınırlayacaktır.

Tork Kontrolü yavaşlama sonrasında çalışmaz ve motor bozulması nedeniyle arka tekerleğin kaymasını önlemez. Özellikle kaygan yüzeylerde sürüş yaparken gaz kolunu aniden kapatmayın.

Tork Kontrolü, sert yol koşulları veya hızlı gaz kolu çalışmasının yerini almayacaktır. Gaz verirken yol ve hava koşullarının yanı sıra kendi yeteneklerinizi ve durumunuzu da göz önünde bulundurunuz.

Motosikletiniz çamura, kara veya kuma saplanırsa, Tork Kontrolünün geçici olarak kapatılmasıyla birlikte kurtulması daha kolay olabilir.

Tork Kontrolünü geçici olarak kapatmak, aynı zamanda arazide sürüş sırasında kontrol ve dengeyi korumanıza yardım edebilir.

Tork Kontrolünün doğru şekilde çalışması için tahrik sisteminde her zaman tavsiye edilen tahrik kayışı ve ağırlık makaraları gibi Honda Orijinal Parçaları kullanınız.

Aksesuarlar ve Modifikasyonlar

Biz Honda tarafından motosikletiniz için özel olarak tasarlanmamış olan herhangi bir aksesuarı takmamanızı veya motosikletinize orijinal tasarımından farklı deęişiklikleri yapmamanızı şiddetle tavsiye ediyoruz. Bunu yapmanız motosikletinizi emniyetsiz hale getirebilir.

Ayrıca motosikletinizde deęişiklik yapmak garantinizin geçersiz olmasına ve motosikletinizin şehir içi yollarda kullanılmasının yasadışı olmasına da sebep olabilir. Motosikletinize aksesuar takmaya karar vermeden önce deęişikliklerin emniyetli ve yasal olduğundan emin olunuz.

⚠ UYARI

Uygun olmayan aksesuarlar veya modifikasyonlar, ciddi şekilde yaralanabileceğiniz veya ölebileceğiniz bir kazaya sebep olabilir.

Bu kullanım kılavuzunda yer alan aksesuarlar ve modifikasyonlar konusundaki tüm talimatlara uyunuz.

Motosikletinizle römork çekmeyiniz veya sepet taşımayınız. Motosikletiniz bu tür ekler için tasarlanmamıştır ve bu ekler motosikletinizin yol tutuşunu ciddi şekilde etkiler.

Yükleme

- Ekstra yükler taşımak motosikletinizin yol tutuşunu, fren kabiliyetini ve dengesini etkiler.
Daima taşımakta olduğunuz yüke göre emniyetli bir hızda sürüş yapınız.
- Aşırı yükler taşmaktan kaçınınız ve belirtilen yük limitleri içerisinde kalınız.
Maksimum ağırlık kapasitesi / Maksimum bagaj ağırlığı S. 160
- Tüm eşyaları sağlam şekilde bağlayınız, eşit şekilde ve motosikletin ağırlık merkezine yakın yerleştiriniz.
- Lambaların ve susturucunun yakınlarına eşya yerleştirmeyiniz.

⚠ UYARI

Motosiklete çok fazla yüklemeye veya yanlış yüklemeye ciddi şekilde yaralanabileceğiniz veya ölebileceğiniz bir kazaya sebep olabilir.

Bu kılavuzda yer alan tüm yük sınırlamalarına ve diğer yüklemeye talimatlarına uyunuz.

Temel Çalıştırma Akışı

| Sürüş Öncesi Kontrol → S. 90

Sürüş için güvenli olduğundan emin olmak için motosikletinizi dikkatlice kontrol ediniz.

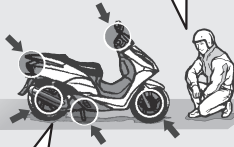

Temel özelliklerin kullanılması

- Göstergeler → S. 24
- Gösterge lambaları → S. 38
- Düğmeler → S. 42
- Gidon Kilidi → S. 44
- Honda AKILLI Anahtar Sistemi → S. 45
- WW125 Hırsızlığı Önleme Alarm Sistemi → S. 53
- Geri Yanıt Sistemi → S. 59
- Rölantide Durma Sistemi → S. 67

| Hızlanma → S. 74

Gaz kolunu kademeli olarak uygulayınız. Hız limitlerine uyunuz.



| Motorun Çalıştırılması → S. 71

Motoru çalıştırarak ısıtınız. Motora yüksek devir yaptırmaktan kaçınınız.



| Motosikletin Çalıştırılması → S. 74

Kenara çekmeden önce, gideceğiniz yönü sinyal vererek belirtiniz ve akan trafiği kontrol ediniz.



Frenleme S.75

STOP!



Gazı kapatınız ve ön ve arka freni frenleri aynı anda uygulayınız.

► Fren lambası frenleri uyguladığınızı belirtecektir.

Durdurma

Yolun kenarına çekiyorsanız, kenara çektiğinizi diğer araçlara belirtmek için yeteri kadar önceden sinyal veriniz ve yavaşça kenara çekiniz.



Dönüşler ve Virajlar

Virajlara girmeden önce frenleri uygulayınız.

Virajdan çıkarken gaz kolunu kademeli olarak sıkınız.

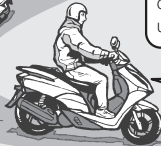

Park Etme S.14

Sağlam, düz bir zeminde park ediniz. Sehpayı kullanınız, gidonu kilitleyiniz ve kapağı kapatınız.



Yakıt Alma S.76



Parçaların Yerleri

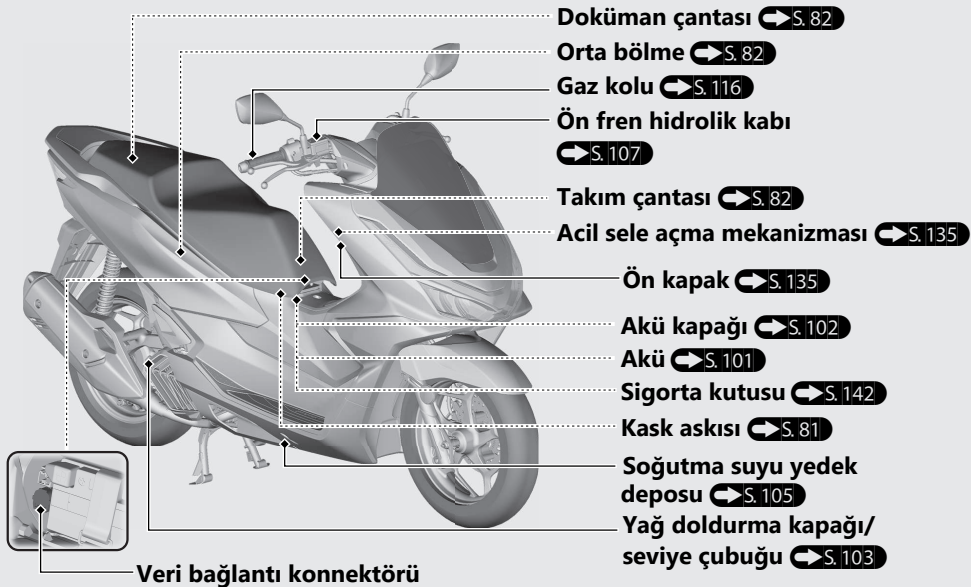



Göstergeler

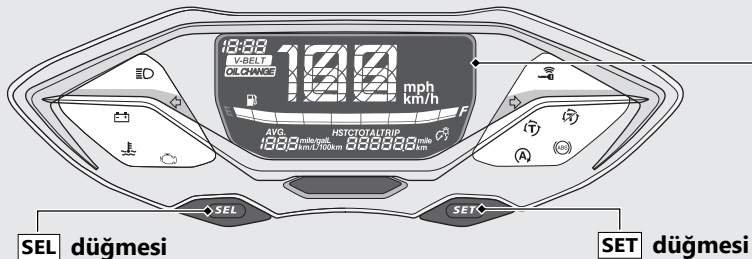

Ekran Kontrolü

Kontak anahtarı **I** (Açık) konumuna getirildiğinde, ilk animasyon gösterilir. Yanması gerektiği halde eğer bu ekranlardan herhangi birisi yanmadığında, servisimize problemleri kontrol ettiriniz.

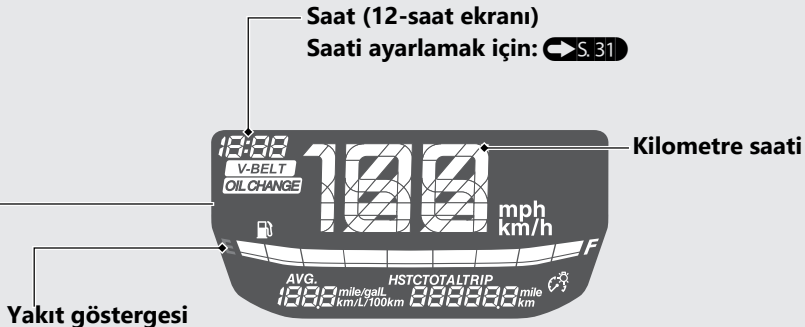

Sadece 1. (E) segment yanıp sönmeye başladığında yaklaşık olarak kalan yakıt: 1.16 L (0.306 US gal, 0.255 Imp gal)

Yakıt göstergesi lambaları yanıp sönmeyi tekrarlarsa veya sönerse: ➡ S. 129



WW125A

DİKKAT

İbre E (1.) segmentine yaklaştığında yakıt almalısınız. Yakıtın bitmesi, motorun teklemesine yol açarak katalitik konvertöre zarar verebilir.

Göstergeler (Devam ediyor)



Mesafe ölçer [TOTAL]/Sıfırlanabilir mesafe ölçer [TRIP]/HSTC

SEL düğmesi mesafe ölçer, sıfırlanabilir mesafe ölçer ve HSTC'yi seçer.

- Mesafe ölçer
Kat edilen toplam mesafe.
- Sıfırlanabilir mesafe ölçer:
Sıfırlanabilir mesafe ölçerin sıfırlanmasından bu yana kat edilen mesafe.
Sıfırlanabilir mesafe ölçeri sıfırlamak için, sıfırlanabilir mesafe ölçer görünürken **SET** düğmesini basılı tutunuz. Ortalama yakıt sarfiyatı da sıfırlanır.

WW125A

HSTC:

HSTC görünürken **SET** düğmesini basılı tutmak Tork Kontrolünü açar ve kapatır. **➔ S.70**

Ortalama yakıt sarfiyatı göstergesi [AVG]

Ortalama yakıt sarfiyatı sıfırlanabilir mesafe ölçer esaslı olacaktır. Sıfırlanabilir mesafe ölçerin sıfırlanmasından bu yana ortalama yakıt sarfiyatı. Ortalama yakıt sarfiyatının sıfırlanması dışında "--.-" görünürse, yetkili servisimize başvurunuz.

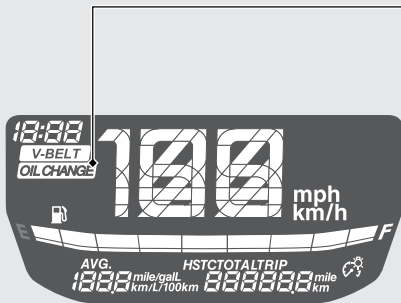

YAĞ DEĞİŞİM göstergesi

Kalan mesafe programlanan yağ değişim aralığına ulaştığında gösterge yanar. Kalan mesafe yaklaşık 1000 km'ye (600 mil) ulaştığında:

Göstereyi 1. kez sıfırlayınız.

İlk sıfırlamadan sonra, yaklaşık her 6.000 km'lik (4000 mil) kalan mesafeye ulaştığında:

Göstereyi her yanışında sıfırlayınız. Motor yağını değiştirdikten sonra, göstereyi sıfırladığınızdan emin olunuz.

YAĞ DEĞİŞİM Göstergesinin Sıfırlanması

Kontak anahtarını **I** (Açık) konumuna getirerek **SET** düğmesine basınız ve düğmeyi en az 3 saniye basılı tutunuz.

- ▶ Gösterge sıfırlanıncaya kadar sönmez.
- ▶ Yağ değişim göstergesi yanmadan önce yağ değiştirilirse, yağı değiştirdikten sonra yağ değiştirme göstergesini sıfırladığınızdan emin olunuz. Yanmayan göstereyi sıfırladığınız zaman, gösterge 2 saniye görünecek ve sonra kaybolacaktır.

Göstergeler (Devam ediyor)

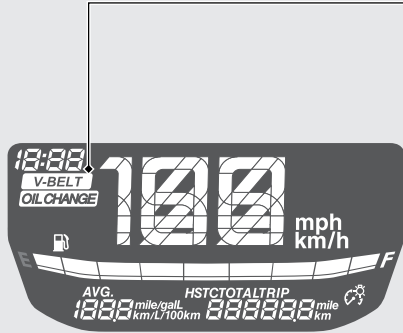

V-KAYIŞ göstergesi

WW125

Kalan mesafe ayarlı mesafeye ulaştığında gösterge yanar.

Kalan mesafe, son sıfırlamadan sonra 12,000 km'ye ulaştığında gösterge yanar. Göstergesi her yanışında sıfırlayınız.

Kayışı kontrol ettikten veya değiştirdikten sonra, göstergesi sıfırladığınızdan emin olunuz.

Gösterge sıfırlanıncaya kadar sönmez. Kayış, V-KAYIŞI göstergesi yanmadan önce kontrol edilir veya değiştirilirse, kayışı kontrol ettikten veya değiştirdikten sonra göstergesi sıfırladığınızdan emin olunuz.

V-KAYIŞI Göstergesinin Sıfırlanması:

➔ S.36

Görüntüleme Ayarı

Aşağıdaki öğeler sırayla değiştirilebilir.

- Saat ayarı
- Arka aydınlatma parlaklık ayarı
- **WW125A**
Hız ve kilometre birimini değiştirme
- Yakıt sarfiyatı göstergesi birimini değiştirme
- YAĞ DEĞİŞİM göstergesinin sıfırlanması
- **WW125**
V-KAYIŞI göstergesinin sıfırlanması

⇒ **SEL** ve **SET** düğmesine basınız ve basılı tutunuz

➔ **SET** düğmesine basınız

⇒ **SEL** düğmesine basınız

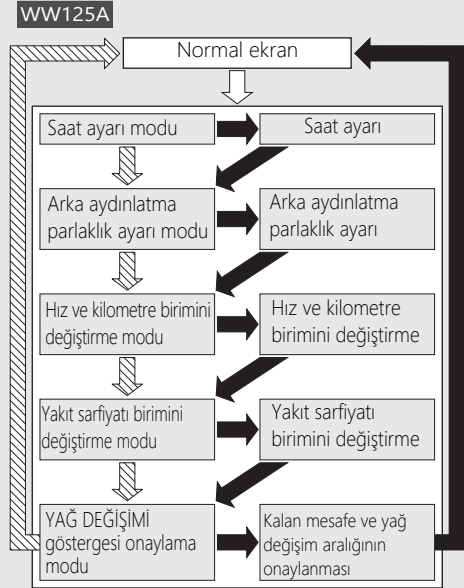

Göstergeler (Devam ediyor)

WW125



Aşağıdaki işlemler ayar ekranından normal ekrana geçmenizi sağlar.

- Düğmeye yaklaşık 30 saniye basılmadı
 - ▶ Ayarlanan öğeler silinir ve yalnızca ayarları tamamlanan öğeler yansıtılır.
- Kontak anahtarını **O** (Kapalı) konumuna ve yeniden **I** (Açık) konumuna alınız.
 - ▶ Ayarlanmakta olan öğeler ve ayarları tamamlanan öğeler yansıtılır.

1 Saat ayarı:

- 1 Kontak anahtarını | (Açık) konumuna getiriniz.
- 2 **SEL** ve **SET** düğmelerine basıp basılı tutulduğunda saat ve dakika göstergeleri yanıp sönmeye başlar.
- 3 **SET** düğmesine basınız, saat rakamları yanıp sönmeye başlar.
- 4 İstenen saat görüntülenene kadar **SEL** düğmesine basınız.
 - ▶ Saati hızlı ilerletmek için basın ve basılı tutunuz.



- 5 **SET** düğmesine basınız. Dakika rakamları yanıp sönmeye başlar.



- 6 İstenilen dakika görününceye kadar **SEL** düğmesine basınız.
 - ▶ Dakikayı hızlı ilerletmek için basın ve basılı tutunuz.



- 7 **SET** düğmesine basınız. Saat ayarlanır ve ardından ekran arka aydınlatma parlaklık ayarına geçer.
 - ▶ Arka aydınlatma parlaklık göstergesi ve arka aydınlatma parlaklık ayar bölümleri yanıp sönmeye başlar.

Göstergeler (Devam ediyor)

2 Arka aydınlatma parlaklık ayarı:

Parlaklığı beş seviyeden birisine ayarlayabilirsiniz.

- 1 **SET** düğmesine basınız, arka aydınlatma parlaklık göstergesi ve arka ışık parlaklık ayar bölümleri daha hızlı yanıp söner.
- 2 **SEL** düğmesine basınız. Parlaklık değişir.

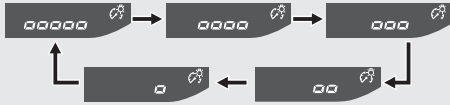

3 WW125A

SET düğmesine basınız. Arka aydınlatma ayarlanır ve ardından ekran hız ve kilometre birimine geçer.

- Hız ve kilometre birimi yanıp sönmeye başlar.

WW125

SET düğmesine basınız. Arka aydınlatma ayarlanır ve ardından ekran, yakıt sarfiyatı göstergesi biriminin değişimine geçer.

- Yakıt sarfiyatı göstergesi birimi yanıp sönmeye başlar.

3 Hız ve kilometre birimini değiştirme:

WW125A

- 1 **SET** düğmesine basınız, hız ve kilometre birimi hızla yanıp sönmeye başlar.
- 2 "km/s" ve "km" veya "mph" ve "mil" seçmek için **SEL** düğmesine basınız.

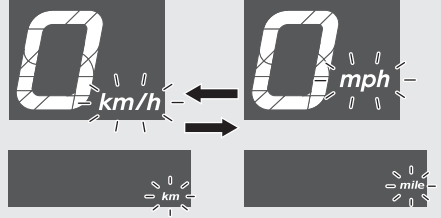

- 3 **SET** düğmesine basınız. Hız ve kilometre birimi ayarlanır ve ekran yeni yakıt sarfiyatı göstergesi birimine geçer.

 - Yakıt sarfiyatı göstergesi birimi yanıp sönmeye başlar.

4 Yakıt sarfiyatı birimini deęiřtirme:

- 1 **SET** düğmesine basınız, yakıt sarfiyatı göstergesi birimi hızla yanıp sönmeye başlar.
- 2 "km/L" veya "L/100 km seçmek için **SEL** düğmesine basınız.

km/L ↔ **L/100km**

WW125A

Hız için "mph" ve kilometre için "mil" seçilirse, yakıt sarfiyatı göstergesi "mil/L" veya "mil/gal" olarak gösterilir.

mile/gal ↔ **mile/ L**

- 3 **SET** düğmesine basınız. Yakıt sarfiyatı göstergesi birimi ayarlanır ve ardından ekran YAĐ DEĐİŐİM göstergesi onay moduna geçer.
 - YAĐ DEĐİŐİM göstergesi ve YAĐ DEĐİŐİMİNE kalan mesafe gösterge lambası yanıp söner.

5 YAĐ DEĐİŐİM göstergesi onay modu:

YAĐ DEĐİŐİMİNE kalan mesafe gösterge lambasını ve bir sonraki yađ deęiřimi aralıđını onaylayabilirsiniz.

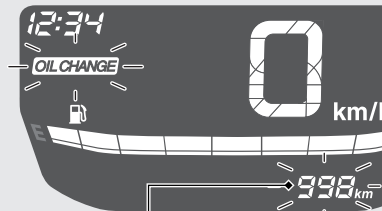

YAĐ DEĐİŐİMİNE kalan mesafe lambası

Göstergeler (Devam ediyor)

1 Kalan mesafenin ve yağ değişim aralığının onaylanması.

- 1 **SET** düğmesine basınız. YAĞ DEĞİŞİM göstergesi ve YAĞ DEĞİŞİMİNE kalan mesafe lambası yanıp sönmeye ve ayrıca "P" yanıp sönmeye başlar.

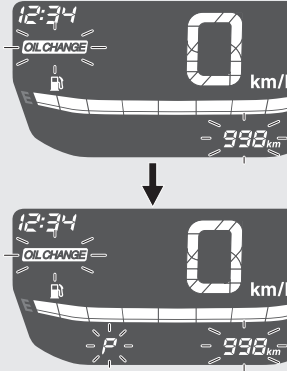

- 2 Yağ değişim aralığını seçmek için **SEL** düğmesine basınız.

- Yağ değişim aralığı görüntülediğinde "P" kaybolur.

YAĞ DEĞİŞİMİNE kalan mesafe lambası

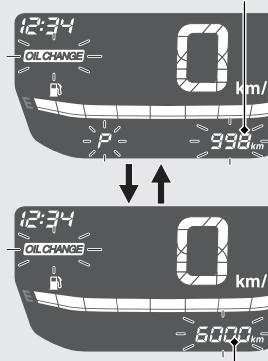

Yağ değişim aralığı

→ **SEL** düğmesine basınız

3 WW125A

SET düğmesine basınız, ekran normal ekrana döner.

WW125

SET düğmesine basınız, ekran V-KAYIŞ göstergesi kalan mesafe ekranına döner.

- ▶ V-KAYIŞ göstergesi ve V-KAYIŞ kalan mesafe gösterge lambası yanıp söner.

6 V-KAYIŞ kalan mesafe gösterge**lambası ekranı:****WW125**

V-KAYIŞ kalan mesafeyi onaylayabilir ve ardından V-KAYIŞ göstergesini sıfırlayabilirsiniz.

V-KAYIŞ kalan mesafenin onaylanması

V-KAYIŞ kalan mesafe gösterge lambası görüntülenir.

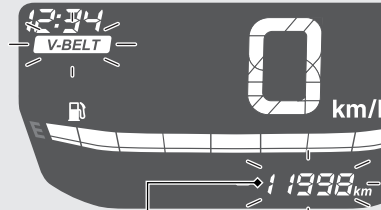

**V-KAYIŞ kalan mesafe
gösterge lambası**

Göstergeler (Devam ediyor)

V-KAYIŞ göstergesinin sıfırlanması

- 1 **SET** düğmesine basınız. V-KAYIŞ göstergesi ve V-KAYIŞ kalan mesafe gösterge lambası yanıp söner ve ayrıca "P" yanıp sönmeye başlar.

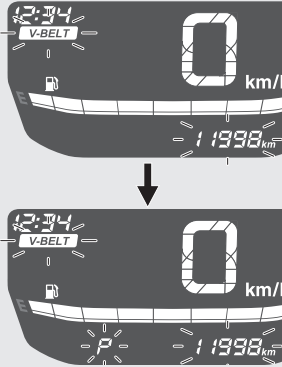

- 2 Bakım aralığını görüntülemek için **SEL** düğmesine basınız.
 - ▶ Bakım aralığı görüntülendiğinde "P" kaybolur.
 - ▶ Bakım aralığı görüntülenmeden önce **SET** düğmesine basılırsa, V-KAYIŞ göstergesi sıfırlanmayacak ve ekran normal ekrana dönecektir.

V-KAYIŞ kalan mesafe gösterge lambası

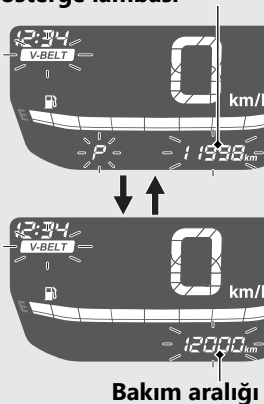

Bakım aralığı

→ **SEL** düğmesine basınız.

- 3 **SET** düğmesine basınız. V-KAYIŞ göstergesi sıfırlanır ve ardından ekran normal ekrana döner.

Gösterge Lambaları

Yanması gerektiği halde eğer bu göstergelerden herhangi birisi yanmazsa, servisimize problemleri kontrol ettiriniz.



 **Uzun far göstergesi**

(A) Rölantide Durma göstergesi

Kontak anahtarı **I** (Açık) konumuna getirildiğinde kısa süreliğine yanar.

Rölantide Durma sistemi:  **S. 67**

 **Hararet Göstergesi**
Sürüş esnasında yanarsa:

 **S. 123**

 **PGM-FI (Programlı Yakıt Enjeksiyonu)**
Arıza İkaz Lambası (MIL)

Kontak anahtarı **I** (Açık) konumuna getirildiğinde kısa süreliğine yanar.

Motor çalışırken yanarsa:  **S. 124**

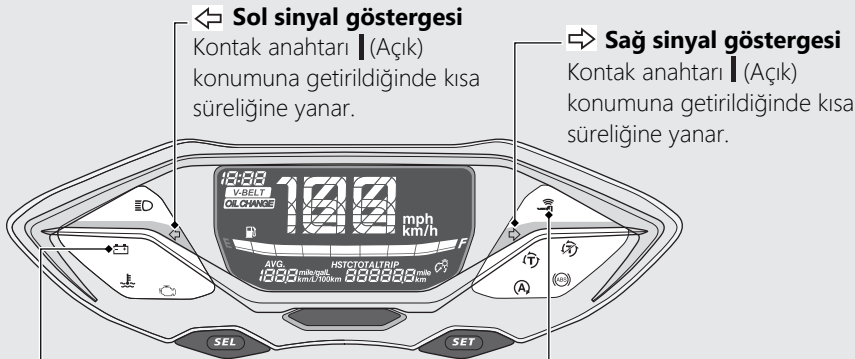

← Sol sinyal göstergesi

Kontak anahtarı | (Açık)
konumuna getirildiğinde kısa
süreliğine yanar.

⇒ Sağ sinyal göstergesi

Kontak anahtarı | (Açık)
konumuna getirildiğinde kısa
süreliğine yanar.

🔋 Akü Şarj Durumu göstergesi

Yanarsa: ➡ S.125

🔑 Honda AKILLI Anahtar Göstergesi

Araç ve Honda AKILLI Anahtar doğrulaması tamamlandığında yanar ve kontak anahtarı çalıştırılabilir. Kontak anahtarı | (Açık) konumuna getirildiğinde söner.

Honda AKILLI Anahtar göstergesi yanıp söndüğünde: ➡ S.127

Gösterge Lambaları (Devam ediyor)

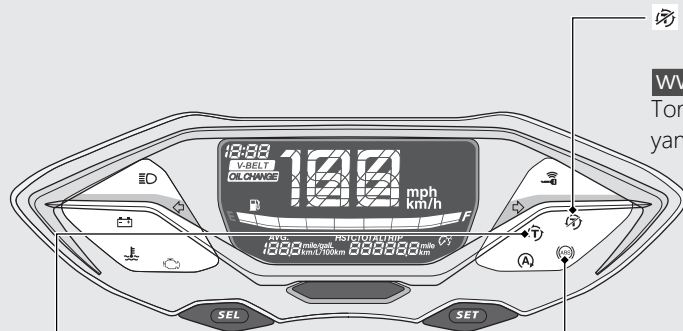

Tork Kontrol Göstergesi

WW125A

- Kontak anahtarı | (Açık) konumuna getirildiğinde yanar.
- Hızınız yaklaşık 3 km/s'ye ulaştığında Tork Kontrolünün çalışmaya hazır olduğunu belirtmek için için söner.
- Tork Kontrolü devrede iken yanıp söner.

Sürüş esnasında yanarsa:  **S.126**

Tork Kontrolü KAPALI göstergesi

WW125A

Tork Kontrolü kapatıldığında yanar.

ABS (Kilitlenmeyi Önleyen Fren Sistemi) göstergesi

WW125A

Kontak anahtarı | (Açık) konumuna getirildiğinde yanar.
Hızınız yaklaşık olarak 10 km/s'ye (6 mil/s) ulaştığında söner.

Sürüş esnasında yanarsa:  **S.125**

Düğmeler

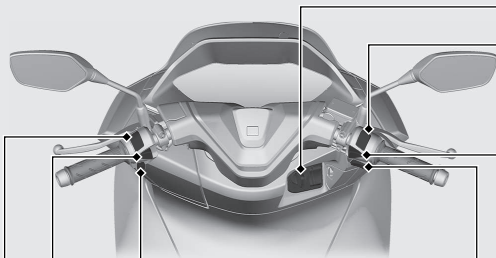

↔ Sinyal düğmesi

▶ Düğmeyi basılı tutmak sinyal lambasını kapatır.

📢 Korna düğmesi

Far kolu

- ☰ : Uzun far
- ☷ : Kısa far

Rölantide durma düğmesi

- Ⓐ : Rölantide Durma sistemi devreye girer.
- Ⓐ_{OFF} : Rölantide Durma sistemi devreden çıkar.

Rölantide Durma sistemi: ➡ S. 67

⚠ Dörtlü flaşör düğmesi

Dörtlü flaşör sinyali açık.
Kontak anahtarı açıkken değiştirilebilir.

⌘ Marş düğmesi

⏻ Kontak Anahtarı

Elektrik sistemini açıp kapatır, gidonu ve yakıt kapağı ve sele açma svicini çalıştırır.

Kontak kilidini açmak için:

➡ S. 50

| (Açık)
Marş/sürüş için elektrik sistemini açar.

SEAT FUEL
Yakıt kapağı ve sele açma svicini çalıştırır.

○ (Kapalı)
Motoru kapatır.

🔒 (Kilitli)
Gidonu kilitler.

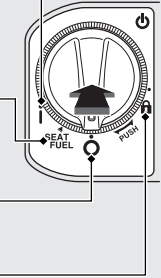

Düğmeler (Devam Ediyor)



Gidon Kilidi

Hırsızlığı önlemek için park ettiğinizde gidonu kilitleyiniz.

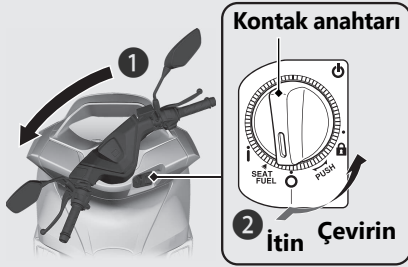

U-şekilli bir tekerlek kilidi veya benzer bir aparat kullanmanız da tavsiye edilir.



Kilitleme

- 1 Gidon kollarını tamamen sola veya sağa çeviriniz.
- 2 Kontak anahtarını aşağı doğru itiniz ve  (Kilitli) konumuna getiriniz.
 - ▶ Kontak kilidinin açılması  S. 50
 - ▶ Kilidi açmak zor ise gidon kolunu sallayınız.
- 3 Kontakı kilitleyiniz.

Kilit Açma

- Kontak anahtarını içeri doğru itiniz ve  (Kapalı) konumuna getiriniz.
- ▶ Kontak kilidinin açılması  S. 50

Honda AKILLI Anahtar Sistemi

Honda AKILLI Anahtar sistemi, anahtarı kontađa yerleřtirmeden kontak anahtarını kullanmanızı sađlar.

Sistem, kayıtlı Honda AKILLI Anahtarı olduđunu dođrulamak için motosiklet ile Honda AKILLI Anahtarı arasında iki yönlü bir kimlik dođrulama işlemi gerçekleştirir.

Honda AKILLI Anahtar sistemi düşük yoğunluklu radyo dalgaları kullanmaktadır. Kalp pilleri gibi tıbbi cihazları etkileyebilir.

Honda AKILLI Anahtar Sistemi *(Devam ediyor)*

Honda AKILLI Anahtar Sisteminin Açılıp Kapatılması

Honda AKILLI Anahtar sisteminin etkinleştirilmesi veya devre dışı bırakılması

Honda AKILLI Anahtarı LED'inin rengi değişene kadar ON/OFF düğmesine basınız.

Honda AKILLI Anahtar Sisteminin durumunun kontrol edilmesi

ON/OFF düğmesine hafifçe basınız. Honda AKILLI Anahtarın LED'i durumu gösterecektir.

Honda AKILLI Anahtarının LED'i:

Yeşil: (devreye girme)	Honda AKILLI Anahtar sisteminin kimlik doğrulaması yapılabilir.
Kırmızı: (devreden çıkma)	Honda AKILLI Anahtar sisteminin kimlik doğrulaması yapılamaz.

WW125A

LED

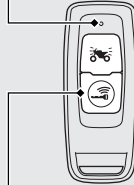

AÇMA/KAPATMA düğmesi

WW125

LED

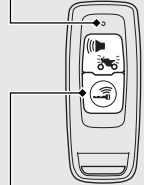

AÇMA/KAPATMA düğmesi

Çalışma Aralığı

Çalışma aralığı kontak anahtarının kilitli olup olmamasına göre değişir.

Honda AKILLI Anahtar sistemi düşük yoğunluklu radyo dalgaları kullanmaktadır. Bu nedenle, çalışma aralığı daha da genişleyebilir veya daralabilir veya Honda AKILLI Anahtar sistemi aşağıdaki ortamlarda düzgün çalışmayabilir.

- Honda AKILLI Anahtarının pili bittiğinde.
- Yakınlarda televizyon kuleleri, elektrik santralleri, radyo istasyonları veya havaalanları gibi güçlü radyo dalgaları veya sesleri üreten tesisler olduğunda.
- Honda AKILLI Anahtarını, dizüstü bilgisayar veya telsiz veya cep telefonu gibi kablosuz iletişim cihazı ile birlikte taşıdığınızda.
- Honda AKILLI Anahtarı metal nesnelere temas ettiğinde veya metal nesnelere örtüldüğünde.

Kontak kilidi açıldığında:

Sistem, şekilde gösterilen taralı alan içinde çalıştırılabilir.

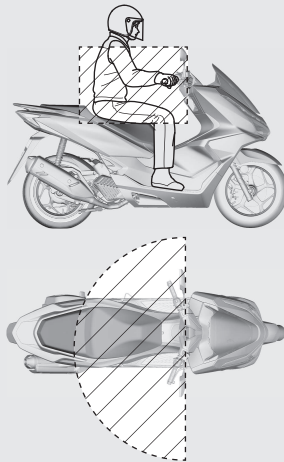

Honda AKILLI Anahtar Sistemi (Devam ediyor)

■ Kontak kilitlendiğinde:

Sistem, şekilde gösterilen taralı alan içinde çalıştırılabilir.

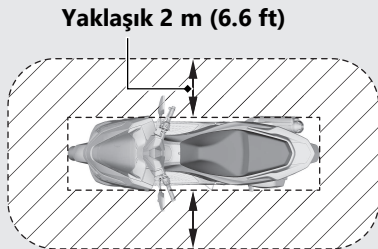

Duvarın veya pencerenin diğer tarafında olsanız bile, Honda AKILLI Anahtarınız motosikletinizin çalışma aralığındaysa, kontağı açabilir ve motoru çalıştırabilirsiniz. Motosikletinizden uzaktaysanız, ancak Honda AKILLI Anahtarınız hala sistemin çalışma aralığı içindeyse, Honda AKILLI Anahtar sistemini devre dışı bırakınız.

Honda AKILLI Anahtar Sisteminin açılıp kapatılması ➔ S. 46

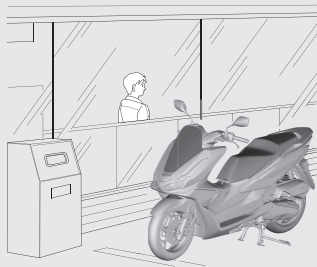

Honda AKILLI Anahtarına sahip herkes, Honda AKILLI Anahtarının çalışma aralığı içerisinde olması durumunda aşağıdaki işlemleri gerçekleştirebilir:

- Motorun çalıştırılması
- Kontak kilidini açma
- Sele kilidini açma
- Yakıt kapağını açma
- Gidon kilidini açma

Motosiklete bindiğinizde ve motosikletten indiğinizde veya sürüş sırasında Honda AKILLI Anahtarını daima yanınızda bulundurmalısınız.

Honda AKILLI Anahtarını motosikletin herhangi bir bölümünde bulundurmayınız.

Kontak anahtarı I (Açık) konumunda ise motosiklet, doğrulanmış bir Honda AKILLI Anahtarı olmayan bir kişi tarafından bile çalıştırılabilir.

Motosikletin yanından ayrıldığınızda, gidonu ve kontağı kilitleyiniz.  S. 51

Bu esnada kontak halkasının söndüğünden ve tüm sinyallerin bir kez yanıp söndüğünden emin olunuz.

Honda AKILLI Anahtar Sistemi (Devam ediyor)

Kontağın kilitlemesi ve kilidinin açılması

Kontakt Kilidinin Açılması

- 1 Honda AKILLI Anahtarının etkinleştirildiğinden emin olunuz. ➡ S. 46
- 2 Honda AKILLI Anahtar Sistemini doğrulamak için kontak anahtarını itiniz.
 - ▶ Doğru şekilde doğrulandığında ve kontak kilidi açıldığında, Honda AKILLI Anahtar göstergesi ve kontak halkası yanar.

WW125

Bu esnada sesli uyarı iki kez çalar.

- ▶ Sesli uyarı iptal edilebilir. ➡ S. 52

- 3 Honda AKILLI Anahtar göstergesi yandığında kontak anahtarını | (Açık) konumuna getiriniz.
 - ▶ Eğer kontak anahtarını içeri ittikten sonraki 20 saniye boyunca anahtar | (Açık) konumuna getirmezseniz, Honda AKILLI Anahtar göstergesi ve kontak halkası söner, sinyal lambaları 1 kez yanıp söner ve kontak anahtarını kilitletir.

WW125





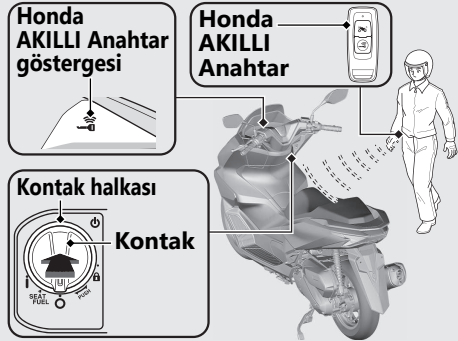

Bu esnada sesli uyarı da çalar.

Honda AKILLI Anahtar Sistemi Düzgün Çalışmadığında ➡ S. 133

Honda AKILLI Anahtar olmayan bir kişi kontak anahtarını çevirmeye çalışırsa, kontak anahtarını serbestçe döner. Kontak anahtarının farklı bir konumda olduğunu fark ederseniz, kontak anahtarını orijinal konumuna getiriniz ○ (Kapalı) veya | (Kilitli).



Kontak Kilidinin Açılması

- 1 Kontakı SEAT FUEL, ○ (Kapalı) veya  (Kilitli) konumuna getiriniz.
- 2 Aşağıdaki işlemlerden birini yaparak kontakı kilitleyiniz:
 - Honda AKILLI Anahtarı ile çalışma aralığından çıkınız. 
 - Kontakta basınız.
 - Kontak anahtarını  (Açık) konumundan SEAT FUEL, ○ (Kapalı) veya  (Kilitli) konumuna getirdikten sonra yaklaşık 20 saniye bekleyiniz.
 - Honda AKILLI Anahtar sistemini devreden çıkarınız. 
- 3 Honda AKILLI Anahtar göstergesinin ve kontak halkasının söndüğünden ve sinyal lambalarının 1 kez yanıp söndüğünden emin olunuz. Bu, kontakın kilitlendiğini gösterir. **WW125**
Bu esnada sesli uyarı bir kez çalar.
▶ Sesli uyarı iptal edilebilir. 

Honda AKILLI Anahtar Sistemi

Düzgün Çalışmadığında 

Kontak halkası

Kontak

 (Açık)

SEAT FUEL

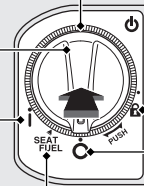

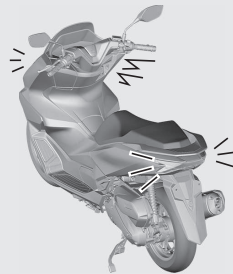

 (Kilitli)

 (Kapalı)



Honda AKILLI Anahtar Sistemi *(Devam ediyor)*

Motosikletinizin yanından ayrılırken kontak anahtarının  (Kapalı) veya  (Kilitli) konumunda olduğundan daima emin olunuz.

Kontak anahtarı SEAT FUEL konumunda kilitlendiğinde, kontak anahtarı  (Kapalı) konumuna sadece bir kez çevrilebilir.

Kontak anahtarı  (Kapalı) konumundayken, gidon kilitlenemez. Gidonu kilitlemek için, kontağın kilidini açınız.

Kontak kilitlendiğinde/kilidi açıldığında sesli uyarının etkinleştirilmesi ve devreden çıkarılması

WW125

Etkinleştirme

- 1 Honda AKILLI Anahtar sistemini devre dışı bırakınız.  S. 46
- 2 ON/OFF düğmesine hafifçe basınız. Honda AKILLI Anahtarının kırmızı LED'i yanar.
- 3 Kırmızı LED yandığında, geri yanıt/alarm düğmesine basınız.
 - ▶ Sesli uyarı uygun şekilde etkinleştirildiğinde, LED yanıp sönmeye başlar.

Devre dışı bırakma

- 1 Honda AKILLI Anahtar sistemini devre dışı bırakınız.  S. 46
- 2 ON/OFF düğmesine hafifçe basınız. Honda AKILLI Anahtarının kırmızı LED'i yanıp söner.
- 3 Kırmızı LED yanıp söndüğünde, geri yanıt/alarm düğmesine basınız.
 - ▶ Sesli uyarı uygun şekilde devre dışı bırakıldığında, LED yanıp sönmeyi durdurur ve sürekli yanar.

Hırsızlığı Önleme Alarm Sistemi

WW125



Hırsızlığı önleme alarm sistemi, hırsızlık olasılığını azaltmak için tasarlanmış bir cihazdır. Kontak anahtarı **○** (Kapalı) veya **🔒** (Kilitli) konumdayken ve sistem ayarlıyken, sensör titreşim veya hareket algırsa, alarm etkinleşir.

Hırsızlığı önleme alarm sistemi temas veya hareketten dolayı titreşim algırsa sesli uyarı çalar ve sinyaller 10 saniye süreyle yanıp söner.

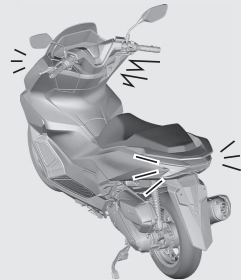
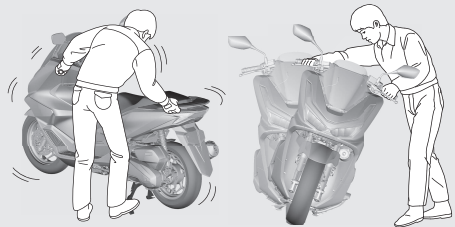
Hırsızlığı önleme alarm sistemi motosikletin konumunda önemli bir değişiklik algırsa, 60 saniye süreyle sesli uyarı çalar ve sinyaller yanıp söner. Sesli uyarı 60 saniye çaldıktan sonra, hırsızlığı önleme alarm sistemi aynı konuma sıfırlanır.





Hırsızlığı Önleme Alarm Sistemi *(Devam ediyor)*

Kontak anahtarı 10 günden uzun süre  (Kapalı) konumunda bırakılırsa hırsızlığı önleme alarm sistemi çalışmayacaktır. Sistem devreye girdiğinde, motosiklet geri yanıt /alarm düğmesine basılarak bir sinyal alındığında, sistemin aktivasyonu 10 gün uzatılır. Sistemi sıfırlamak için, kontak anahtarını bir kez  (Açık) konumuna getirin.

Hırsızlığı önleme alarm sistemi düşük yoğunluklu radyo dalgaları kullanmaktadır. Kalp pilleri gibi tıbbi cihazları etkileyebilir.

Motosikletin aküsü zayıf olduğunda, hırsızlığı önleme alarm sistemi çalışmayabilir.

Hırsızlığı Önleme Alarm Sisteminin Ayarlanması

- 1 Kontak anahtarını  (Kapalı) veya  (Kilitli) konumuna getiriniz.
- 2 Geri yanıt/alarm düğmesine basınız. Bir saniye içinde, sinyal lambası yanıp söner ve sesli uyarı 1 kere çalar. 2,5 saniye sonra, sesli uyarı bir kez çalar. Hırsızlığı önleme alarm sistemi etkinleştirilir. Hırsızlığı önleme alarm sistemi etkinleştirildiğinde, alarm göstergesi yanıp söner.

Geri yanıt/alarm düğmesi

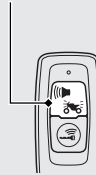

Alarm göstergesi

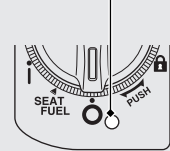

Hırsızlığı Önleme Alarm Sisteminin İptal Edilmesi

Hırsızlığı önleme alarm sistemini iptal etmek için, Kontak anahtarının kilidini açınız.

➔ S. 50

Kontak anahtarı kilidi açıldığında, sesli uyarı 2 kez çalar ve alarm göstergesi söner.

Hırsızlığı Önleme Alarm Sisteminin Devre Dışı Bırakılması

Hırsızlığı önleme alarm sistemini durdurmak için aşağıdakilerden birini yapınız:

- Honda AKILLI Anahtarındaki geri yanıt/ alarm düğmesine basınız.
 - ▶ Hırsızlığı önleme alarm sistemini durdurduktan sonra, hırsızlığı önleme alarm sistemi sıfırlanacaktır.
- Kontak kilidini açma. ➔ S. 50
 - ▶ Hırsızlığı önleme alarm sistemini durdurduktan sonra, hırsızlığı önleme alarm sistemi iptal edilir.

**Geri yanıt/
alarm düğmesi**



Hırsızlığı Önleme Alarm Sistemi (Devam ediyor)

Hırsızlık Önleme Alarm sistemi duyarlılığının ayarlanması

Hırsızlığı önleme alarm sistemi için 3 hassasiyet seviyesi arasında seçim yapabilirsiniz.

- 1 Honda AKILLI Anahtar sisteminin devrede olduğundan emin olunuz. ➔ S. 46
- 2 Honda AKILLI Anahtar sistemini doğrulamak için, kontak anahtarını itiniz. ➔ S. 50
- 3 Kontak anahtarını 4 saniyeden fazla basılı tutunuz.
 - ▶ Honda AKILLI Anahtar göstergesi ve kontak halkası LED'i söner.

- 4 Honda AKILLI Anahtar göstergesi ve kontak anahtarı halkası yanıp sönerken kontak anahtarına 1 kez basınız.
 - ▶ Honda AKILLI Anahtar göstergesi ile kontak halkası yanar ve sesli uyarı duyulur.
- 5 Aşağıdaki işlemi 3 kez tekrarlayınız: Honda AKILLI Anahtarındaki geri yanıt/ alarm düğmesine 4 kez ve kontak anahtarına 1 kez basınız.

Geri yanıt/ alarm düğmesi



Kontak

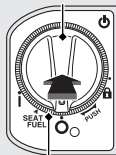

Kontak halkası

- ▶ Kontak anahtarına basıldığında, Honda AKILLI Anahtar göstergesi ve kontak halkası ışığı söner ve sesli uyarı duyulur. Tekrar yandıklarında, sonraki işlemi yapınız.
 - ▶ Geri yanıt/alarm düğmesine basıldığında, Honda AKILLI Anahtar LED'i yanar. Düğmeye tekrar basmadan önce LED'in söndüğünden emin olunuz.
 - ▶ 1 dakika boyunca geri yanıt/alarm düğmesine veya kontak anahtarına basılmazsa, Honda AKILLI Anahtar göstergesi ve kontak halkası 3 kez yanıp söner ve ardından sesli uyarı duyularak mod iptal edilir. **1** adımına dönünüz ve işlemi tekrar yapınız.
 - ▶ İşlemi 3 kez tekrarlamadan önce geri yanıt/alarm düğmesine yanlış sayıda basarsanız, işlemi 3 kez tekrarlayınız.
- 6** 3 hassasiyet seviyesinden birini seçmek için geri yanıt/alarm düğmesine basınız.
3 alarm sesi: yüksek hassasiyet
2 alarm sesi: orta hassasiyet
1 alarm sesi: düşük hassasiyet
Ayarlama yaparken Honda AKILLI Anahtar göstergesi ve kontak halkası yanar.
 - 7** Kontak düğmesine 2 saniyeden fazla basılı tutunuz. Hassasiyet seviyesi ayarlanır.
 - ▶ Honda AKILLI Anahtar göstergesi ile kontak halkası ışığı söner ve sesli uyarı bir kez duyulur.
 - ▶ 10 saniye boyunca geri yanıt/alarm düğmesine basılmazsa, Honda AKILLI Anahtar göstergesi ve kontak halkası 3 kez yanıp söner, sesli uyarı duyulur ve hassasiyet seviyesi ayarlanır.

Hırsızlığı Önleme Alarm Sistemi *(Devam ediyor)*

Hırsızlığı Önleme Alarm Sistemi

Uygun Şekilde Çalışmazsa



Aşağıdaki durumlardan herhangi biri meydana gelirse, motosiklettaki akü (S.101) boştur veya bir sistem hatası vardır. Aküyü sökünüz ve servisimize başvurunuz.

- Alarm çalmıyor.
- Alarm çalışıyor ancak duruyor.
- Alarm sistemi durmuyor.

Geriy Yanıt Sistemi

WW125A

Geriy yanıt sistemi, motosikletinizin yerini bulmak amacıyla tasarlanmıř bir cihazdır.

İmmobilizer aktif olduđunda ve kontak anahtarı  (Kapalı) veya  (Kilitli) konumunda iken Honda AKILLI Anahtarındaki geriy yanıt düđmesine bastığınızda, sinyaller ve kontak anahtarı halkası yanarak aracınızın yerini size bildirir. Kontak halkası yaklaşık 1 dakika kadar yanacaktır.

Geriy yanıt sistemi düşük yoğunluklu radyo dalgaları kullanmaktadır. Kalp pilleri gibi tıbbi cihazları etkileyebilir.

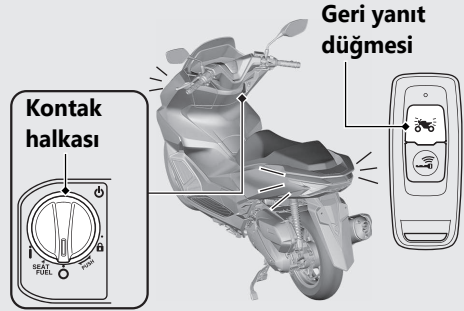

Geri Yanıt Sistemi *(Devam ediyor)*

Çalışma

Honda AKILLI Anahtarında yanıt düğmesine basınız.

- ▶ Kontak anahtarı **I** (Açık) konumunda iken geri yanıt sistemi çalışmaz.

Kontak anahtarı 10 günden uzun süre

O (Kapalı) veya **A** (Kilitli) konumunda

bırakılırsa, geri yanıt sistemi

çalışmayacaktır. Sistem devreye

girdiğinde, motosiklet geri yanıt

düğmesine basılarak bir sinyal aldığı anda,

sistemin aktivasyonu 10 gün uzatılır.



Sistemi sıfırlamak için kontak anahtarını bir

kez **I** (Açık) konumuna alınız.

- ▶ Kontak kilidini açmak için **➡ S. 50**

Motosikletin aküsü zayıf olduğunda, geri yanıt sistemi çalışmayabilir.

WW125

Geriyant sistemi, motosikletinizin yerini bulmak amacıyla tasarlanmıř bir cihazdır. Immobilizer aktif olduėunda ve kontak anahtarı  (Kapalı) veya  (Kilitli) konumunda iken Honda AKILLI Anahtarındaki geriyant/alarm düğmesine bastığınızda, hırsızlıėı önleme alarmını devreye girer, sinyaller, kontak anahtarı halkası yanarak ve sesli uyarı çalarak aracınızın yerini size bildirir. Kontak halkası yaklaşık 1 dakika kadar yanacaktır. Geriyant sistemi düşük yoğunluklu radyo dalgaları kullanmaktadır. Kalp pilleri gibi tıbbi cihazları etkileyebilir.

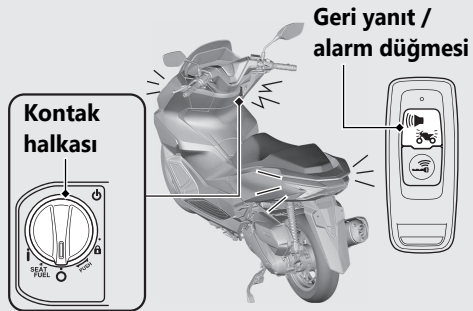

Geri Yanıt Sistemi *(Devam ediyor)*

Çalışma

Honda AKILLI Anahtarındaki geri yanıt/alarm düğmesine basınız.

- ▶ Kontak anahtarı **I** (Açık) konumunda iken geri yanıt sistemi çalışmaz.

Kontak anahtarı 10 günden uzun süre **O** (Kapalı) veya **I** (Kilitli) konumunda bırakılırsa, geri yanıt/alarm sistemi çalışmayacaktır. Sistem devreye girdiğinde, motosiklet geri yanıt düğmesine basılarak bir sinyal aldığında, sistemin aktivasyonu 10 gün uzatılır. Sistemi sıfırlamak için kontak anahtarını bir kez **I** (Açık) konumuna alınız.

- ▶ Kontak kilidini açmak için **➡ S. 50**

Motosikletin aküsü zayıf olduğunda, geri yanıt sistemi çalışmayabilir.

Geri yanıt sesli uyarı ses seviyesinin ayarlanması

3 adet sesli uyarı ses seviyesi arasında seçim yapabilirsiniz.

- 1 Honda AKILLI Anahtar sisteminin devrede olduğundan emin olunuz. **➡ S. 46**
- 2 Honda AKILLI Anahtar sisteminin doğru çalışması için, kontak anahtarını itiniz. **➡ S. 50**
- 3 Konağa 4 saniyeden fazla basılı tutunuz.
 - ▶ Honda AKILLI Anahtar göstergesi ve kontak halkası LED'i yanıp söner.

Geri yanıt/ alarm düğmesi



Kontak

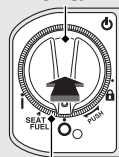

Kontak halkası

- 4 Honda AKILLI Anahtar göstergesi ve kontak halkası yanıp sönerken kontak anahtarına 1 defa basınız.
 - ▶ Honda AKILLI Anahtar göstergesi ile kontak halkası yanar ve sesli uyarı duyulur.
- 5 Aşağıdaki işlemi 3 kez tekrarlayınız: Honda AKILLI Anahtarındaki geri yanıt/alarm düğmesine 2 kez ve kontak anahtarına 1 kez basınız.
 - ▶ Kontak anahtarına basıldığında, Honda AKILLI Anahtar göstergesi ve kontak halkası ışığı söner ve sesli uyarı duyulur. Tekrar yandıklarında, sonraki işlemi yapınız.
 - ▶ Geri yanıt/alarm düğmesine basıldığında, Honda AKILLI Anahtar LED'i yanar. Düğmeye tekrar basmadan önce LED'in söndüğünden emin olunuz.
 - ▶ 1 dakika boyunca geri yanıt/alarm düğmesine veya kontak anahtarına

basılmazsa, Honda AKILLI Anahtar göstergesi ve kontak halkası 3 kez yanıp söner ve ardından sesli uyarı duyularak mod iptal edilir. 1. adıma

dönünüz ve işlemi tekrar yapınız.

- ▶ İşlemi 3 kez tekrarlamadan önce geri yanıt/alarm düğmesine yanlış sayıda basarsanız, işlemi 3 kez tekrarlayınız.

- 6 Ses düzeyi için 3 düzeyden birini seçmek için geri yanıt düğmesine basınız. Ayarlama yaparken Honda AKILLI Anahtar göstergesi ve kontak halkası yanar.

Geri Yanıt Sistemi *(Devam ediyor)*

- 7 Kontakt düğmesine 2 saniyeden fazla basılı tutunuz. Ses seviyesi ayarlanır.
 - ▶ Honda AKILLI Anahtar göstergesi ile kontak halkası ışığı söner ve sesli uyarı bir kez duyulur.
 - ▶ 10 saniye boyunca geri yanıt/alarm düğmesine basılmazsa, Honda AKILLI Anahtar göstergesi ve kontak halkası 3 kez yanıp söner ve ses seviyesi ayarlanır.

Geri yanıt sesli uyarı sesinin değiştirilmesi

Sesli uyarı sesini 3 tip arasından seçebilirsiniz.

- 1 Honda AKILLI Anahtar sisteminin devrede olduğundan emin olunuz. ➡ S. 46
- 2 Honda AKILLI Anahtar sisteminin doğru çalışması için, kontak anahtarını itiniz. ➡ S. 50
- 3 Kontakta 4 saniyeden fazla basılı tutunuz.
 - ▶ Honda AKILLI Anahtar göstergesi ve kontak halkası LED'i yanıp söner.

Geri yanıt/ alarm düğmesi



Kontak

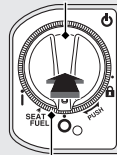

Kontak halkası

- 4 Honda AKILLI Anahtar göstergesi ve kontak halkası yanıp sönerken kontak anahtarına 1 defa basınız.
- ▶ Honda AKILLI Anahtar göstergesi ile kontak halkası yanar ve sesli uyarı duyulur.
- 5 Aşağıdaki işlemi 3 kez tekrarlayınız: Honda AKILLI Anahtarındaki geri yanıt/alarm düğmesine 3 kez ve kontak anahtarına 1 kez basınız.
- ▶ Kontak anahtarına basıldığında, Honda AKILLI Anahtar göstergesi ve kontak halkası ışığı söner ve sesli uyarı duyulur. Tekrar yandıklarında, sonraki işlemi yapınız.
 - ▶ Geri yanıt/alarm düğmesine basıldığında, Honda AKILLI Anahtar LED'i yanar. Düğmeye tekrar basmadan önce LED'in söndüğünden emin olunuz.
 - ▶ 1 dakika boyunca geri yanıt/alarm düğmesine veya kontak anahtarına

basılmazsa, Honda AKILLI Anahtar göstergesi ve kontak halkası 3 kez yanıp söner ve ardından sesli uyarı duyularak mod iptal edilir. 1. adıma dönünüz ve işlemi tekrar yapınız.

- ▶ İşlemi 3 kez tekrarlamadan önce geri yanıt/alarm düğmesine yanlış sayıda basarsanız, işlemi 3 kez tekrarlayınız.
- 6 3 farklı sesli uyarı ses tipinden birini seçmek için geri yanıt/alarm düğmesine basınız. Ayarlama yaparken Honda AKILLI Anahtar göstergesi ve kontak halkası yanar.

Geri Yanıt Sistemi *(Devam ediyor)*

- 7 Kontak düğmesine 2 saniyeden fazla basılı tutunuz. Ses tipi ayarlanır.
 - ▶ Honda AKILLI Anahtar göstergesi ile kontak halkası ışığı söner ve sesli uyarı bir kez duyulur.
 - ▶ 10 saniye boyunca geri yanıt/alarm düğmesine basılmazsa, Honda AKILLI Anahtar göstergesi ve kontak halkası 3 kez yanıp söner ve ses tipi ayarlanır.

Geçici sessiz modu

Geçici sessiz modu geri yanıt sistemi sesli uyarısını kapatmanın hızlı yoludur.

Etkinleştirme:

Geri yanıt/alarm düğmesine yaklaşık 2 saniye basınız ve basılı tutunuz, Honda AKILLI Anahtardaki LED kırmızı olur.

Devre dışı bırakma:

Geri yanıt/alarm düğmesine yine yaklaşık 2 saniye basınız ve basılı tutunuz, Honda AKILLI Anahtardaki LED yeşil olur.

Rölantide Durma Sistemi

Rölantide Durma Sistemi, bir kavşakta beklerken vs. motosikleti rölantide durma konumuna alarak yakıt tüketimini ve gürültüyü azaltmaya yardımcı olmak için tasarlanmıştır.

Rölantide Durma Sisteminin Açılıp Kapatılması

Rölantide Durma düğmesini kullanarak Rölantide Durma sistemini açar veya kapatır.

● ON: (A) (Rölantide Durma)

- ▶ Rölantide durma göstergesi, Rölantide Durma sistemi sürüş sırasında motoru durdurmaya hazır hale geldiğinde yanar. Motor, Rölantide Durma sistemi tarafından durdurulduğunda Rölantide durma göstergesi yanıp söner.

● OFF: (A) (Rölanti)

- ▶ Rölantide Durma sistemi kapalı iken Rölantide Durma göstergesi yanmaz.

Rölantide Durma Sisteminin Etkinleştirilmesi

Rölantide Durma düğmesi (A) (Rölantide Durma) konumunda iken aşağıdaki koşullar yerine getirildiğinde Rölantide Durma sistemi motoru durdurmaya hazır hale gelir ve Rölantide Durma göstergesi yanar.

- Yan ayağı kaldırınız.
- Marş düğmesine basarak motoru çalıştırınız.
- Motoru yeterince ısıtınız.
- Motosikleti 10 km/s'nin üstünde bir hızda sürünüz.

Rölantide Durma Göstergesi Yanmıyor

← S.130

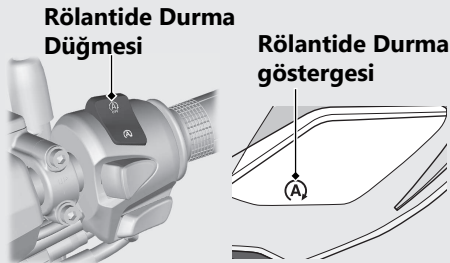

Rölantide Durma Sistemi *(Devam ediyor)*

Motorun Rölantide Durma sistemi tarafından durdurulması

Rölantide Durma göstergesi yanarken gazı tamamen kapattığınızda ve motosikleti durdurduğunuzda motor durur ve Rölantide Durma göstergesi yanıp söner.

- ▶ Motor Rölantide Durma sistemi tarafından durdurulduğunda, Rölantide Durma düğmesini  (Rölanti) konumuna getirirseniz, Rölantide Durma sistemi iptal edilecektir. Gazı açsanız bile motor yeniden çalışmayacaktır.

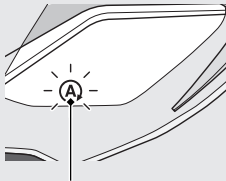

Rölantide Durma göstergesi

Rölantide Durma Sistemine yönelik Emniyet Tedbirleri

Rölantide Durma göstergesi yanıp sönerken motosikletin yanından ayrılmayınız. Motosikletin yanından ayrıldığınızda, daima kontağı  (Kapalı) konumuna alınız.

- ▶ Gaz verilirse motor birden bire çalışabilir.

Motor, Rölantide Durma Göstergesi Açıkken Rölantide Durma Sistemi Tarafından Durdurulmuyor:

DİKKAT

Rölantide Durma Sistemi tarafından motosikletin uzun süre durdurulması akünün boşalmasına sebep olabilir.

Motorun Yeniden Çalıştırılması

Rölantide Durma göstergesinin yanıp söndüğünü kontrol ediniz ve ardından gazı açınız.

- ▶ Yanıp sönmüyorsa, gazı açsanız bile Rölantide Durma sistemi ile motoru yeniden çalıştıramazsınız.
- ▶ Motor rölantide durma sistemi tarafından durdurulmuşken, yan ayağı kullanırsanız, yanıp sönen Rölantide Durma göstergesi söner veya yanıp sönmeyi keser ve yanık kalır, ardından gazı açtığınızda bile motor tekrar çalışmayacaktır.

Gaz Açık Olduğu Halde

Motor Çalışmıyor: ➡ S.132

DİKKAT

Motor, Rölantide Durma sistemi tarafından durdurulduktan sonra farlar yanık kalır. Akü boşalabilir ve motoru çalıştıramayabilirsiniz. Akü zayıfladığında Rölantide Durma düğmesini  (Rölanti) konumuna alınız ve Rölantide Durma sistemini kullanmayınız. Aküyü bir Honda yetkili servisine kontrol ettiriniz.

Aküyü bakım programında belirtildiği gibi kontrol ettirmek için yetkili servisimize başvurunuz.

Bakım Programı: ➡ S. 87

Honda seçilebilir tork kontrolü

WW125A

Tork Kontrolü (motor güç kontrolü) açılıp kapatılabilir.

- ▶ Açık kapatmadan önce motosikleti durdurunuz.
- ▶ Sistem devrede iken (Tork Kontrolü göstergesi yanıp sönerken) Tork Kontrol ayarı kapatılamaz.
- ▶ Kontak anahtarı her **I** (Açık) konumuna getirildiğine, Tork Kontrolü otomatik olarak açılacaktır.

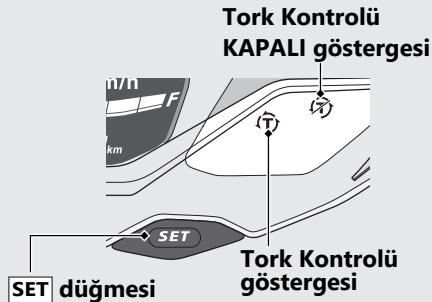

Tork Kontrolünü açık kapatma

HSTC'yi görüntülemek için **SEL** düğmesine basınız. HSTC görüntülenirken **SET** düğmesini basılı tutmak açma ve kapatma arasında geçiş yapar.

- ▶ Tork Kontrolü etkinleştirilirse (Açık), Tork Kontrolü KAPALI göstergesi söner.
- ▶ Tork Kontrolü devre dışı bırakılırsa (Kapalı), Tork Kontrolü KAPALI göstergesi yanar.

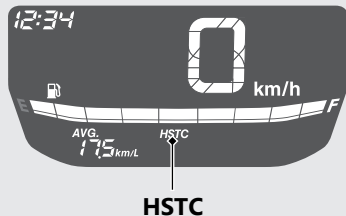

Motorun Çalıştırılması

Aşağıdaki prosedürü kullanarak, motorun soğuk ya da sıcak olduğuna bakmaksızın, motosikletinizi çalıştırınız.

Bu motosiklet yan ayak ateşleme kesme sistemi ile donatılmıştır.

- ▶ Yan ayak indirilmişse motor çalıştıramaz.
- ▶ Motor çalışırken yan ayağı indirirseniz, motor kendiliğinden kapanır.

Motosikletiniz bir Honda AKILLI Anahtar sistemiyle donatılmıştır. Motosikleti kullanırken her zaman Honda AKILLI Anahtarını yanınızda bulundurunuz. ➔ S. 47

Kontak anahtarı I (Açık) konumunda iken bu motosikletin motoru durdurulursa, belirli bir süre sonra veya kimlik doğrulama aralığından çıktığınızda kimlik doğrulama devre dışı kalır. Çalıştırma prosedürü kısmındaki 3 & 4 adımı uygulayarak motoru yeniden çalıştırınız.

- ▶ Motor Rölantide Durma Sistemi tarafından durdurulursa, kimlik doğrulama devre dışı bırakılmayacaktır.

DİKKAT

- Motor 5 saniye içinde çalışmazsa kontak anahtarını O (Kapalı) konumuna getiriniz ve akünün voltajının toparlanması için yeniden çalıştırmadan önce 10 saniye bekleyiniz.
- Uzun süre hızlı rölantide kalmak ve motora devir yaptırmak motora ve egzoz sistemine zarar verebilir.
- Motosiklet devrilirse ilk önce kontak anahtarını O (Kapalı) konumuna almalı ve daha sonra motosikleti dikkatlice kontrol etmelisiniz.

Motorun Çalıştırılması (Devam ediyor)

- 1 Motosikleti orta sehpa üzerine yerleştiriniz.
- 2 Kontak anahtarını I (Açık) konumuna getiriniz.
 - ▶ Kontak kilidini açınız. ➔ S. 50

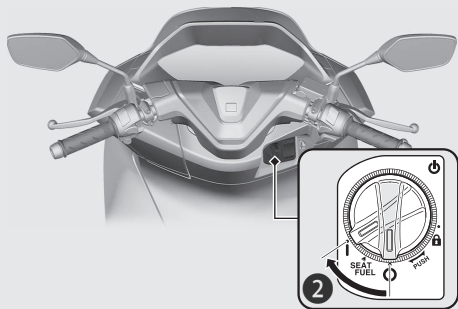

- 3 Arka fren kolunu sıkınız.
 - ▶ Marş motoru yalnızca arka fren kolu sıkıldığında ve yan ayak toplandığında çalışacaktır.
- 4 Gaz kolu kapalıyken marş düğmesine basınız. Marş motoru düğmesini motor çalışır çalışmaz bırakınız.

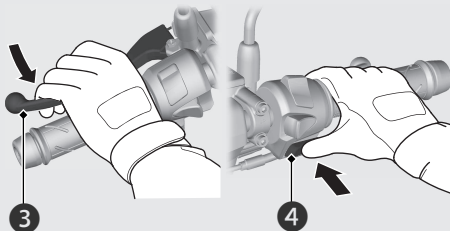

Motoru çalıştıramıyorsanız:

- ① Motosikleti orta sehpa üzerine alınız ve arka fren kolunu sıkınız.
- ② Gaz kelebeği hafif açıkken (yaklaşık 3 mm, boşluk olmadan), marş düğmesine basınız.

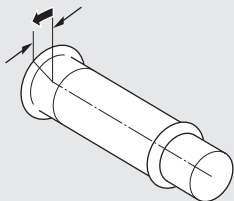
Yaklaşık 3 mm, boşluksuz**Motor çalışmazsa:**

- ① Gazı 5 saniyeliliğine sonuna kadar açık marş düğmesine basınız.
 - ▶ Motor şu anda çalışmayacaktır. (Gaz kelebeği tamamen açıkken, marş düğmesine basıldığında motor çalışmayacaktır.) 5 saniye sonra gaz kolunu ve marş düğmesini bırakın ve ②. adıma geçin.
- ② Normal çalıştırma işlemini tekrar ediniz.
- ③ Motor çalışırsa, rölantinin dengersiz olması durumunda gazı hafifçe açınız.
- ④ Motor çalışmazsa 10 saniye bekleyip ① & ②. adımlarını tekrar ediniz.

Motor çalışmazsa ➡ S. 122

Sürüş

Motosikletin Çalıştırılması

① Motosikleti öne doğru iterek orta sehpa üzerinden indiriniz.

- ▶ Arka fren kolunu sıkınız.
- ▶ Gazı kapalı tutunuz.

Yan ayağın ve orta sehpanın toplandığından emin olunuz.

② Motosiklete bininiz.

- ▶ Bir ayağınız yerde olacak şekilde motosiklete sol tarafından bininiz.

③ Fren kolunu bırakınız.

④ Hızlanma ve yavaşlama
Hızlanma: Gazı yavaşça açınız.
Yavaşlamak için: Gazı kapatınız

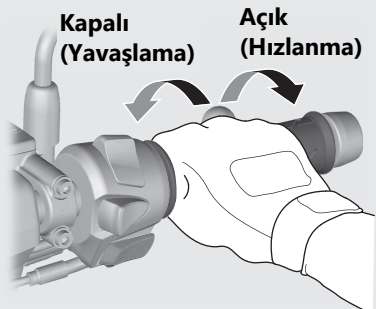

Frenleme

Gazı kapatınız ve ön ile arka fren kollarını birlikte uygulayınız.

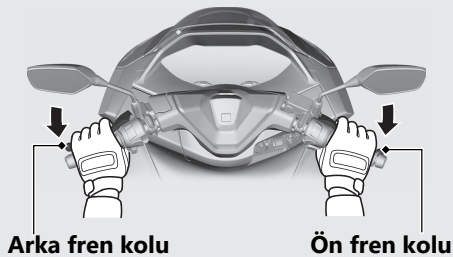

Yakıt Doldurma

Yakıt tipi: Sadece kurşunsuz benzin

Yakıt oktan sayısı: Motosikletiniz, Araştırma Oktan Sayısı (RON) 91 veya daha üzerinde olan yakıt kullanacak şekilde tasarlanmıştır.

Depo kapasitesi: 8.1 L (2.14 US gal, 1.78 Imp gal)

Yakıt Doldurma ve Yakıt ile İlgili Talimatlar ➔ S. 15

Yakıt Doldurma Kapağının Açılması

- 1 Kontak anahtarını SEAT FUEL konumuna getiriniz.
 - ▶ Kontak kilidinin açılması ➔ S. 50
- 2 Yakıt kapağının "FUEL" tarafına ve sele açma düğmesine basınız.
 - ▶ Yakıt kapağı açılır.

Yakıt kapağı

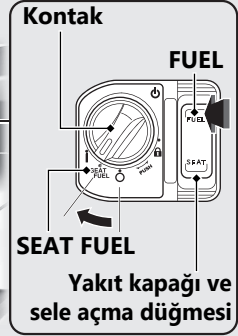
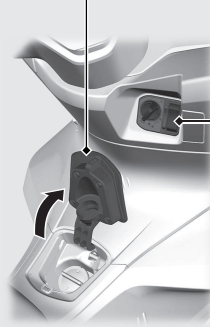

- 3 Yakıt doldurma kapağını saatin aksi yönünde çevirerek çıkartınız.

Yakıt doldurma kapağı oturtma yeri

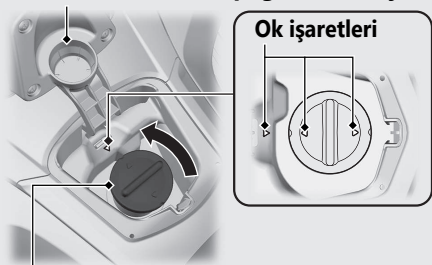

Yakıt doldurma kapağı

- 4 Çıkarılan yakıt doldurma kapağını yakıt doldurma kapağı oturtma yerine yerleştiriniz.

Yakıt doldurma kapağı

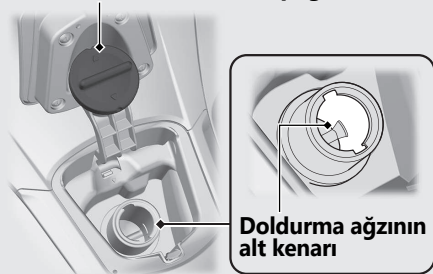

Doldurma ağzının alt kenarını aşacak şekilde yakıt doldurmayınız.

Yakıt Doldurma *(Devam ediyor)*

Yakıt Doldurma Kapağının Kapatılması

- ① Yakıt doldurma kapağını saat yönünde çevirerek sıkıca kapatınız.
 - ▶ Yakıt doldurma kapağı ile yakıt deposu üzerindeki ok işaretlerinin hizalanmış olduklarından emin olunuz.
- ② Yakıt kapağını kapatın ve kilitlemesini sağlayınız.
 - ▶ Yakıt kapağının sağlam şekilde kapandığından emin olunuz.

⚠UYARI

Benzin son derece yanıcı ve patlayıcıdır. Benzin alırken yanabilir veya ciddi şekilde yaralanabilirsiniz.

- Motoru durdurunuz, sigara, ateş ya da kıvılcımla yaklaşmayınız.
- İşlemi iyi havalandırılmış bir yerde yapınız.
- Dökülmüş benzini hemen siliniz.

USB Girişi

USB girişi ön bölmenin içindedir. **→ S. 83**
USB cihazlarını kullanma riski size aittir.
Honda, kullanım sırasında USB cihazınızda oluşabilecek hasarlardan hiçbir şekilde sorumlu olmayacaktır.

USB girişine erişmek için kapağı açınız.
USB tipi-C konektörleri kullanılabilir.
Nominal kapasite

15 W (5 V, 3.0 A).

► USB girişi yalnızca şarj içindir.

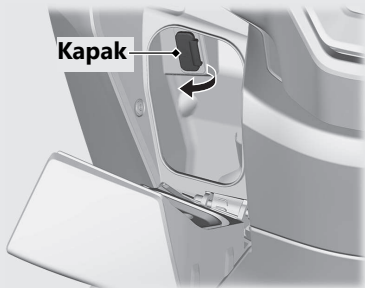

- Akünün zayıflamasını (veya boşalmasını) önlemek için prizden akım çekilirken motoru çalışır durumda bırakınız.
- USB girişine yabancı maddelerin girmesini önlemek için, USB girişi kullanılmadığında kapağı kapattığınızdan emin olunuz.

DİKKAT

- Isı üreten veya uygun olmayan USB cihazlarının kullanılması girişe zarar verebilir.
- USB girişini ıslak koşullarda, motosikleti yıkarken ya da girişe zarar verebilecek diğer ıslak koşullarda kullanmayınız.
- USB kablo demetinin sıkışmasına veya ezilmesine izin vermeyiniz.

Saklama Bölmeleri

Sele

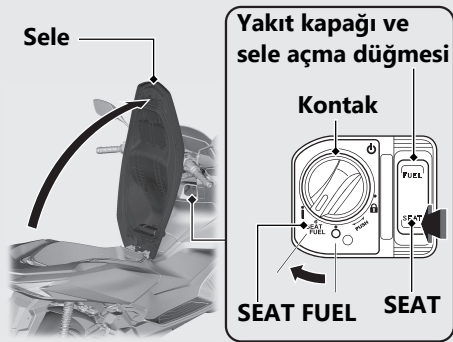

Selenin Açılması

- 1 Gidon kolunu tam ileri bakacak şekilde çeviriniz.
- 2 Kontak anahtarını SEAT FUEL konumuna getiriniz.
▶ Kontak kilidinin açılması ➔ S. 50
- 3 Yakıt kapağının "SEAT" tarafına ve sele açma düğmesine basınız.
- 4 Seleyi açınız.

Selenin Kapatılması

Seleyi kapatınız ve kilitleninceye kadar selenin arka kısmını aşağı doğru bastırınız. Hafifçe yukarı doğru çekerek selenin yerine kilitlendiğinden emin olunuz. Anahtarınızı selenin altındaki bölmede unutmamaya dikkat ediniz.

Kask Askısı

Kask askısı selenin altındadır.

► Kask askısını sadece park halinde kullanınız.

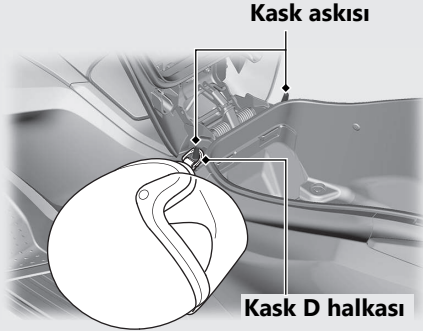

| Selenin açılması ➔ S. 80

⚠ UYARI

Kask askıya takılı şekilde sürüş yapmak motosikleti güvenli kullanma kabiliyetinizi engelleyebilir ve ciddi şekilde yaralanabileceğiniz veya ölebileceğiniz bir kazaya sebep olabilir.

Kask askısını sadece park halinde kullanınız. Kaskınız kask askısına takılı iken motosikletinizi kullanmayınız.

Saklama Bölmeleri *(Devam ediyor)*

Kask orta bölmede saklanabilir.

Kaskı, ön tarafı öne bakacak şekilde yerleştiriniz.

- Bazı kasklar, tasarımları ve boyutları yüzünden bölmeye sığmayabilirler.

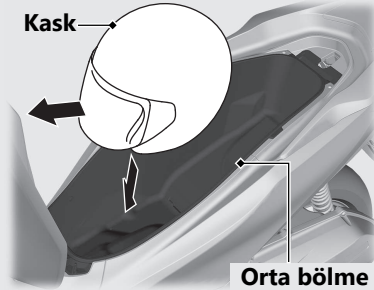

Orta bölme

Maksimum ağırlık sınırını asla aşmayınız.

Maksimum Ağırlık: 10 kg (22 lb)

- Yanıcı veya ısının zarar verebileceğinden şüphelenilen herhangi bir eşyayı saklamayınız.
- Kıymetli veya kırılacak nesnelere saklamayınız.

Takım Çantası/Doküman Çantası

Takım çantası ve doküman çantası, lastik kuşakla selenin altına yerleştirilmiştir.

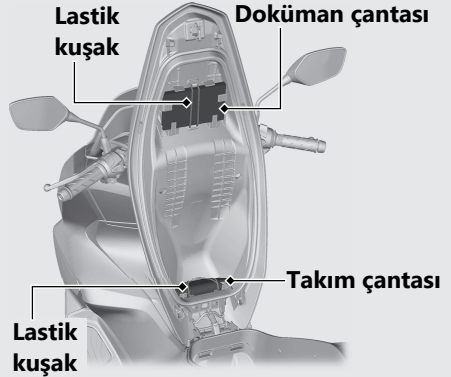

Selenin açılması S. 80

Ön Bölme

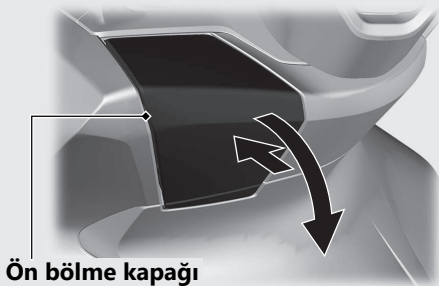

! Açma

Ön bölmeyi açmak için ön bölme kapağını itiniz.

! Kapatma

Kapağa bastırarak ön bölme kapağını kapatınız.

Ön bölmede izin verilen maksimum yük miktarı **1 kg**'yi aşmamalıdır.

Ön bölme kapağının sağlam şekilde kapandığından emin olunuz.

- Kıymetli veya kırılacak nesnelere saklamayınız.

Saklama Bölmeleri *(Devam ediyor)*

Arka Taşıyıcı

Maksimum ağırlık sınırını asla aşmayınız.

Arka taşıyıcı

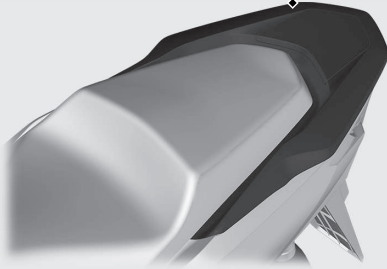

Maksimum Ağırlık: 5 kg (11 lb)

Lütfen herhangi bir bakım işlemi yapmadan önce “Bakımın Önemi” ve “Bakım Gereklilikleri” kısımlarını dikkatlice okuyunuz. Servis bilgileri için “Teknik Özellikler” kısmına bakınız.

Bakımın Önemi	S. 86
Bakım Programı	S. 87
Bakım Gereklilikleri	S. 90
Aletler	S. 100
Gövde Bileşenlerinin Sökülmesi & Takılması	S. 101
Akü.....	S. 101
Akü Kapağı.....	S. 102
Motor Yağı	S. 103
Soğutma Suyu	S. 105
Frenler	S. 107
Yan Ayak	S. 115
Gaz Kolu	S. 116
Diğer Ayarlar	S. 117

Honda AKILLI Anahtar Piliinin Değiştirilmesi.....	S. 117
---	--------

Bakımın Önemi

Motosikletinizin bakımını tam yapmak emniyetiniz için ve yatırımınızı korumak, maksimum performansı elde etmek, arızalardan kaçınmak ve hava kirliliğini azaltmak için mutlaka gereklidir. Bakım motosiklet sahibinin sorumluluğundadır. Her sürüşten önce motosikletinizi kontrol ettiğinizden, Bakım Programında belirtilen periyodik kontrolleri gerçekleştirdiğinizden emin olunuz. ➡ S. 87

⚠ UYARI

Motosikletinizin bakımını gerektiği şekilde yapmamak veya sürmeden önce bir sorunu gidermemek ciddi şekilde yaralanabileceğiniz veya ölebileceğiniz bir kazaya sebep olabilir.

Bu kullanım kılavuzunda yer alan kontrol ve bakım önerilerine ve programına her zaman uyunuz.

Bakım Güvenliği

Her bir görev öncesinde talimatları her zaman okuyun ve gerekli alet ve bilginizin olduğundan emin olunuz.

Bakım yapıldığı sırada oluşabilecek her türlü tehlikeye karşı sizi uyaramıyoruz. Burada yer alan bakımı yapıp yapmama konusunda ancak siz karar verebilirsiniz.

Bakım yaparken bu talimatları takip ediniz.

- Motoru durdurunuz ve kontak anahtarını  (Kapalı) konumuna getiriniz.
- Motosikletinizi desteklemek için yan ayağı, orta sehpayı veya bakım sehpasını kullanarak sağlam, düz bir zemin üzerine park ediniz.
- Bakım yapmadan önce, yanma tehlikesi bulunduğu için motorun, susturucunun, frenlerin ve diğer yüksek sıcaklıktaki parçaların soğumasına izin veriniz.
- Motoru sadece söylendiğinde ve iyi havalandırılan bir alanda çalıştırınız.

Bakım programı emniyeti, güvenilir bir performansı ve uygun emisyon kontrolünü sağlamak için ihtiyaç duyulan bakım gerekliliklerini belirtir.

Bakım işleri eğitilmiş donanımlı teknisyenler tarafından Honda standart ve teknik değerlerine göre yapılmalıdır. Yetkili Honda servisi bu şartların tamamını yerine getirmektedir. Motosikletinizin bakımının düzgün şekilde yapılmasına yardımcı olmak için doğru bakım kayıtlarını saklayınız. Bakım işlemlerini her kim yaparsa yapsın bu kaydı doldurduğundan emin olunuz.

Programlanmış tüm bakım işlemleri kullanıcının normal çalıştırma giderleri olarak düşünülür ve servisiniz tarafından tahsil edilir. Tüm faturaları saklayınız. Motosikletinizi satarsanız, bu faturalar motosikletin yeni sahibine verilmelidir.

Honda olarak, yetkili servisin periyodik bakımlardan sonra motosikletin yol testini yapmasını tavsiye etmekteyiz.

Bakım Programı

Maddeler		Sürüş öncesi yapılacak kontroller S. 90	Sıklık *1								Yıllık Kontrol	Düzenli Değişirme	Bkz. Sayfa
			× 1,000 km	1	6	12	18	24	30	36			
			× 1,000 mi	0.6	4	8	12	16	20	24			
Honda Arıza Teşhis Sistemi	✂			I	I	I	I	I	I	I			-
Yakıt Hattı	✂				I	I	I	I	I	I	I		-
Yakıt Seviyesi		I											76
Gaz Kolunun Çalışması	✂	I			I	I	I	I	I	I	I		116
Hava Filtresi*2	✂							R			R		-
Karter Havalandırması*3					C	C	C	C	C	C	C		96
Buji					I	R	I	R	I	R			-
Subap Boşluğu	✂				I	I	I	I	I	I			-
Motor Yağı		I		R	R	R	R	R	R	R	R	R	-
Motor Yağı Filtresi Süzgeci							C		C		C		-
Motor Rölanti Devri	✂				I	I	I	I	I	I	I		-
Radyatör Soğutma Suyu*4		I					I		I		I	3 Yıl	105
Soğutma Sistemi	✂						I		I		I		-
Buhar Emisyonu Kontrol Sistemi (WW125A)	✂							I			I		-
Tahrik Kayışı	✂						I		R		I		-

Bakım Seviyesi

- ✂ : Orta. Uygun aletlere ve mekanik beceriye sahip değilseniz bakım işleri yetkili servisiniz tarafından yapılmalıdır.
İşlemler resmi Honda Tamir Kitabında verilmiştir.
- ✂ : Teknik. Emniyet bakımından, motosikletinizin bakımını yetkili servisinizde yaptırınız.

Bakım Açıklaması

- I : Kontrol et (temizle, ayarla, yağla veya gerekli ise değiştir)
- R : Değiştir
- C : Temizle

Maddeler	Sürüş öncesi yapılacak kontroller S. 90	Sıklık *1								Yıllık Kontrol	Düzenli Değişirme	Bkz. Sayfa	
		× 1,000 km	1	6	12	18	24	30	36				
		× 1,000 mi	0.6	4	8	12	16	20	24				
Redüksiyon Yağı*4												2 Yıl	-
Akü				<input checked="" type="checkbox"/>	<input checked="" type="checkbox"/>	<input checked="" type="checkbox"/>	<input checked="" type="checkbox"/>	<input checked="" type="checkbox"/>	<input checked="" type="checkbox"/>	<input checked="" type="checkbox"/>	<input checked="" type="checkbox"/>		101
Fren Hidroliği *4	<input checked="" type="checkbox"/>			<input checked="" type="checkbox"/>	<input checked="" type="checkbox"/>	<input checked="" type="checkbox"/>	<input checked="" type="checkbox"/>	<input checked="" type="checkbox"/>	<input checked="" type="checkbox"/>	<input checked="" type="checkbox"/>	<input checked="" type="checkbox"/>	2 Yıl	107, 108
Fren Balatasının Aşınması (Arka Diskli Fren tipi)	<input checked="" type="checkbox"/>			<input checked="" type="checkbox"/>	<input checked="" type="checkbox"/>	<input checked="" type="checkbox"/>	<input checked="" type="checkbox"/>	<input checked="" type="checkbox"/>	<input checked="" type="checkbox"/>	<input checked="" type="checkbox"/>	<input checked="" type="checkbox"/>		109
Fren Pabuçları/Balataları Aşınması (Arka Kampanalı Fren tipi)	<input checked="" type="checkbox"/>			<input checked="" type="checkbox"/>	<input checked="" type="checkbox"/>	<input checked="" type="checkbox"/>	<input checked="" type="checkbox"/>	<input checked="" type="checkbox"/>	<input checked="" type="checkbox"/>	<input checked="" type="checkbox"/>	<input checked="" type="checkbox"/>		110, 114
Fren Sistemi (Arka Diskli Fren tipi)				<input checked="" type="checkbox"/>	<input checked="" type="checkbox"/>	<input checked="" type="checkbox"/>	<input checked="" type="checkbox"/>	<input checked="" type="checkbox"/>	<input checked="" type="checkbox"/>	<input checked="" type="checkbox"/>	<input checked="" type="checkbox"/>		90
Fren Sistemi (Arka Kampanalı Fren tipi)	<input checked="" type="checkbox"/>			<input checked="" type="checkbox"/>	<input checked="" type="checkbox"/>	<input checked="" type="checkbox"/>	<input checked="" type="checkbox"/>	<input checked="" type="checkbox"/>	<input checked="" type="checkbox"/>	<input checked="" type="checkbox"/>	<input checked="" type="checkbox"/>		90
Far Ayarı				<input checked="" type="checkbox"/>	<input checked="" type="checkbox"/>	<input checked="" type="checkbox"/>	<input checked="" type="checkbox"/>	<input checked="" type="checkbox"/>	<input checked="" type="checkbox"/>	<input checked="" type="checkbox"/>	<input checked="" type="checkbox"/>		-
Lambalar/Korna	<input checked="" type="checkbox"/>												-
Debriyaj Pabuçlarının Aşınması					<input checked="" type="checkbox"/>			<input checked="" type="checkbox"/>		<input checked="" type="checkbox"/>			-
Yan Ayak	<input checked="" type="checkbox"/>			<input checked="" type="checkbox"/>	<input checked="" type="checkbox"/>	<input checked="" type="checkbox"/>	<input checked="" type="checkbox"/>	<input checked="" type="checkbox"/>	<input checked="" type="checkbox"/>	<input checked="" type="checkbox"/>	<input checked="" type="checkbox"/>		115
Süspansiyon				<input checked="" type="checkbox"/>	<input checked="" type="checkbox"/>	<input checked="" type="checkbox"/>	<input checked="" type="checkbox"/>	<input checked="" type="checkbox"/>	<input checked="" type="checkbox"/>	<input checked="" type="checkbox"/>	<input checked="" type="checkbox"/>		-
Somunlar, Cıvatalar, Bağl. Elemanları					<input checked="" type="checkbox"/>			<input checked="" type="checkbox"/>		<input checked="" type="checkbox"/>	<input checked="" type="checkbox"/>		-
Tekerlekler/Lastikler		<input checked="" type="checkbox"/>		<input checked="" type="checkbox"/>	<input checked="" type="checkbox"/>	<input checked="" type="checkbox"/>	<input checked="" type="checkbox"/>	<input checked="" type="checkbox"/>	<input checked="" type="checkbox"/>	<input checked="" type="checkbox"/>	<input checked="" type="checkbox"/>		97
Gidon Kafası Rulmanları					<input checked="" type="checkbox"/>			<input checked="" type="checkbox"/>		<input checked="" type="checkbox"/>	<input checked="" type="checkbox"/>		-

Notlar:

- *1 : Yüksek kilometre sayacı değerlerinde, burada belirtilen bakım aralıklarını tekrar ediniz.
- *2 : Aracınızı çok ıslak ve tozlu bölgelerde kullanıyorsanız daha sık servis yaptırınız.
- *3 : Yağmurda veya tam gazda kullanıyorsanız daha sık servis yaptırınız.
- *4 : Değişirme mekanik beceri ister.

Sürüş Öncesi Kontrol

Güvenliği sağlamak için, sürüş öncesi kontrolleri gerçekleştirmek ve bulduğunuz herhangi bir sorunu gidermek sizin sorumluluğunuzdur. Sürüş öncesi kontroller sadece güvenlik için değil, aynı zamanda bir arıza veya patlak bir lastik büyük sorunlara yol açabileceği için de bir gerekliliktir.

Motosiklete binmeden önce aşağıdakileri kontrol ediniz:

- Yakıt seviyesi - Depo boşalmış ise yakıt doldurunuz. ➔ S. 76
- Gaz kolu - Yumuşak çalışıp çalışmadığını ve gidonun tüm konumlarında tam kapanıp kapanmadığını kontrol ediniz. ➔ S. 116
- Motor yağı seviyesi - Gerekliyse, motor yağı ekleyiniz. Kaçak kontrolü yapınız. ➔ S. 103
- Soğutma suyu seviyesi - Gerekirse soğutma suyu ilave ediniz. Kaçak kontrolü yapınız. ➔ S. 105

- Frenler - Çalışma kontrolü; **WW125A II ED, III ED tipi**
Ön ve Arka: fren hidroliği seviyesini ve balata aşınmasını kontrol ediniz. ➔ S. 107, ➔ P. 109
WW125
Ön: fren hidroliği seviyesini ve balata aşınmasını kontrol ediniz. ➔ S. 108, ➔ S. 110
Kombine fren: fren hidroliği seviyesini kontrol ediniz. ➔ S. 108
- Arka: Pabuç aşınmasını ve boşluğunu kontrol ediniz, gerekliyse ayarlayınız. ➔ S. 111, ➔ S. 114
WW125A ED tipi
Ön: fren hidroliği seviyesini ve balata aşınmasını kontrol ediniz. ➔ S. 107, ➔ S. 110
Arka: Pabuç aşınmasını ve boşluğunu kontrol ediniz, gerekliyse ayarlayınız. ➔ S. 111, ➔ S. 114
- Farlar ve korna - Farların, göstergelerin ve kornanın düzgün bir şekilde çalışıp çalışmadığını kontrol ediniz.
- Yan ayak ateşleme kesme sistemi - Düzgün çalışıp çalışmadığını kontrol ediniz. ➔ S. 115
- Jantlar ve lastikler - Durumunu, hava basıncını kontrol ediniz ve gerekliyse ayarlayınız. ➔ S. 97

Yedek Parçalar

Güvenilirliği ve emniyeti sağlamak için daima Honda Orijinal parçalarını veya eş değerlerini kullanınız. Renkli parçaları sipariş ederken, model ismini, rengini ve renk etiketinde bahsedilen kodu belirtiniz.

Renk etiketi, orta bölmeye takılmıştır. ➔ S. 82

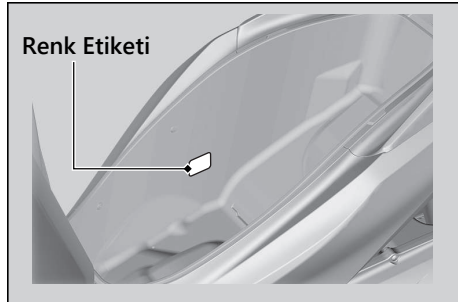

⚠ UYARI

Honda markası taşımayan parçaların takılması motosikletinizi emniyetsiz hale getirebilir ve ciddi şekilde yaralanabileceğiniz veya ölebileceğiniz kazalara sebep olabilir.

Daima motosikletiniz için tasarlanmış ve onaylanmış olan Honda Orijinal Parçalarını veya eşdeğerlerini kullanınız.

Akü

Motosikletinizin aküsü bakım gerektirmeyen tiptedir. Akü elektrolitinin seviyesini kontrol etmenize veya saf su eklemenize gerek yoktur. Kirli veya paslanmış ise akü kutuplarını temizleyiniz.

Akü kapağı contalarını sökmeyiniz. Şarj ederken kapakların sökülmesine gerek yoktur.

DİKKAT

Akü bakım gerektirmez ve akü kapaklarını çıkarmak akünün kalıcı şekilde hasar görmesine neden olabilir.



Akü üzerindeki bu işaret bu ürünün evsel atık olarak değerlendirilmemesi gerektiği anlamına gelir.

DİKKAT

Yanlış şekilde atılmış bir akü çevreye ve insan sağlığına zararlı olabilir. Her zaman akünün atılması ile ilgili yasal düzenlemelere uyunuz.

Acil durumlarda ne yapılmalı

Aşağıdakilerden biri olursa hemen doktorunuza başvurunuz.

- Gözünüze elektrolit sıçarsa:
 - ▶ En az 15 dakika gözlerinizi soğuk suyla sürekli olarak yıkayınız. Yüksek basınçlı su gözlerinize zarar verebilir.
- Cildinize elektrolit sıçarsa:
 - ▶ Elektrolit sıçrayan kıyafetlerinizi çıkarınız ve cildinizi suyla iyice yıkayınız.
- Ağızınıza elektrolit sıçarsa:
 - ▶ Ağızınızı suyla iyice durulayınız, ancak suyu yutmayınız.

⚠ UYARI

Akü, normal çalışma sırasında patlayıcı bir gaz olan hidrojen gazı çıkarır.

Bu nedenle ateş veya kıvılcım, akünüzün sizi öldürebilecek veya ciddi şekilde yaralayacak şekilde patlamasına yol açabilir.

Aküye bakım yapmak için koruyucu giysi ya da yüz koruması kullanmanız veya mekanik beceriye sahip olmanız gerekir.

■ Akü Kutup Başlarının Temizlenmesi

1. Aküyü sökünüz. ➤ S. 101
2. Eğer kutuplar korozyondan etkilenmeye ve beyaz bir madde ile kaplanmaya başlarsa, ılık su ile yıkayıp silerek temizleyiniz.
3. Eğer kutuplar korozyondan aşırı derecede etkilenirse kutupları bir tel fırça veya zımpara ile temizleyiniz ve parlatınız. Koruyucu gözlükler takınız.

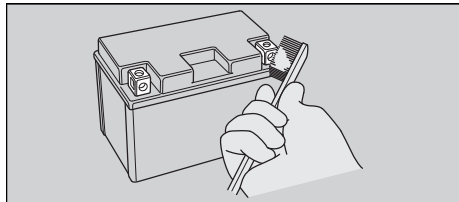

4. Temizlemenin ardından, aküyü yeniden takınız.

Akünün kullanım ömrü sınırlıdır. Aküyü ne zaman değiştirmeniz gerektiği konusunda servisimize danışınız. Aküyü her zaman aynı tipte başka bir bakım gerektirmeyen akü ile değiştiriniz.

DİKKAT

Honda markası taşımayan elektrikli aksesuarların takılması elektrik sistemini aşırı yükleyebilir, aküyü boşaltabilir ve muhtemelen sisteme zarar verir.

Sigortalar

Sigortalar motosikletinizdeki elektrik devrelerini korur. Bir şekilde motosikletinizdeki elektrik sistemi durursa, yanmış herhangi bir sigorta olup olmadığını kontrol ediniz ve varsa değiştiriniz. ➤ S. 142

■ Sigortaların Kontrol Edilmesi ve Değiştirilmesi

Sigortaları söküp kontrol etmek için kontak anahtarını  konumuna getiriniz. Eğer sigorta yanmışsa, aynı dereceye sahip başka bir sigorta ile değiştiriniz. Sigorta dereceleri için "Teknik Özellikler" kısmına bakınız. ➤ S. 162

Yanmış
sigorta

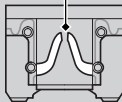

DİKKAT

Sigortayı daha yüksek dereceye sahip bir tanesiyle değiştirmek elektrik sisteminin zarar görmesi ihtimalini yüksek oranda artırır.

Eğer sigorta sürekli yanıyor, muhtemelen bir elektrik arızası vardır. Motosikletinizi servisimize kontrol ettiriniz.

Motor Yağı

Motor yağı tüketimi değişiklik gösterir ve yağ kalitesi sürüş koşullarına göre ve zaman içerisinde bozulur.

Motor yağ seviyesini kontrol ederek tavsiye edilen yağdan gerektiği kadar doldurunuz. Kirli veya eski yağ mümkün olan en kısa sürede değiştirilmelidir.

■ Motor Yağı Seçimi

Tavsiye edilen motor yağı için, "Teknik Özellikler" kısmına bakınız. ➤ S. 161

Honda markası taşımayan bir yağ kullanıyorsanız, yağın aşağıdaki standartların hepsini karşıladığından emin olmak için etiketini kontrol ediniz:

- JASO T 903 standardı*1: MB
- SAE standardı*2: 10W-30
- API sınıfı*3: SJ veya üstü

- *1. JASO T 903 standardı, 4 zamanlı motosiklet motorları için motor yağları endeksidir. İki sınıf vardır: MA ve MB. Örneğin, aşağıdaki etiket MB sınıfını gösterir.

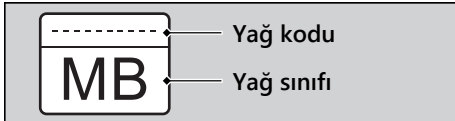

- *2. SAE standardı yağları viskozitelerine göre sınıflar.
 *3. API sınıfı motor yağlarının kalitesini ve performans derecesini belirtir. API servis sembolü üzerinde "Enerji Tasarruflu" veya "Kaynak Koruyan" yazan yağların haricinde, SJ veya daha yüksek yağları kullanınız.

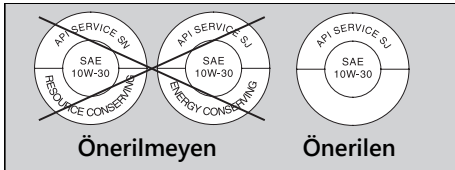

Fren Hidroliği

Acil durumlar dışında fren hidroliği eklemeyiniz veya fren hidroliğini değiştirmeyiniz. Yalnızca kapalı bir kaptaki temiz fren hidroliği kullanınız. Eğer hidrolik eklerseniz, fren sisteminize mümkün olan en kısa sürede servisinizde bakım yaptırınız.

DİKKAT

Fren hidroliği plastik ve boyalı yüzeylere zarar verebilir.
 Dökülen yeri derhal siliniz ve iyice yıkayınız.

Tavsiye edilen fren hidroliği:

Honda DOT 3 veya DOT 4 Fren Hidroliği veya eşdeğeri

Tavsiye Edilen Soğutma Suyu

Pro Honda HP soğutma suyu, önceden karıştırılmış bir antifriz ve distile su solüsyonudur.

Konsantrasyon:

%50 antifriz ve %50 distile su

%40'ın altındaki antifriz konsantrasyonu uygun korozyon ve soğuk hava korumasını sağlamayacaktır.

%60'a kadar olan bir konsantrasyon soğuk iklimlerde daha iyi bir koruma sağlayacaktır.

DİKKAT

Alüminyum motorlara özgü olmayan soğutma suyu veya musluk/kaynak suyu kullanmak korozyona sebep olacaktır.

Karter Havalandırması

Aracınızı yağmurda ve tam gaz kullandığınızda veya araç yıkandığında ya da devrildiğinde daha sık bakım yapınız. Tahliye borusunun şeffaf kısmında tortu seviyesi görülebiliyorsa, daha sık bakım yapınız.

Eğer tahliye borusunda taşma oluşursa, hava filtresi motor yağı ile kirlenerek motor performansının düşmesine yol açabilir.

Lastikler (Kontrol/Değiştirme)

■ Hava Basıncının Kontrol Edilmesi

Lastiklerinizi gözle kontrol ediniz ve en az ayda bir kez veya lastiklerin havasının indiğini düşündüğünüz her an bir basınçölçer kullanarak hava basıncını ölçünüz. Hava basıncını daima lastikleriniz soğukken kontrol ediniz.

■ Hasar Kontrolü

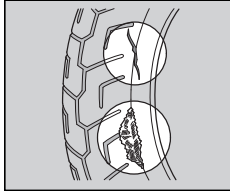

Lastiklerin dokumasında veya tellerinde kesik, yarık veya çatlak olup olmadığını veya lastiğin yan duvarına ya da dişlerine çivi veya diğer yabancı maddelerin

saplanıp saplanmadığını kontrol ediniz. Ayrıca lastiklerin yan duvarlarında sıra dışı şişme veya kabarma olup olmadığını da kontrol ediniz.

■ Anormal Aşınmanın Kontrol Edilmesi

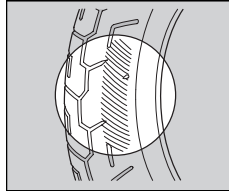

Lastiklerin temas yüzeylerinde anormal aşınma belirtileri olup olmadığını kontrol ediniz.

Diş Derinliğinin Kontrol Edilmesi

Diş derinliği göstergelerini kontrol ediniz. Eğer görünür hale geldilerse, lastikleri derhal değiştiriniz.

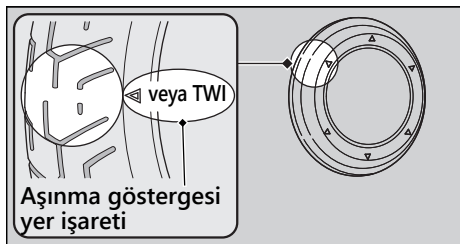

⚠ UYARI

Fazlasıyla aşınmış veya uygunsuz şekilde şişirilmiş olan lastiklerin kullanılması sizin de ciddi şekilde yaralanabileceğiniz veya ölebileceğiniz bir kazaya yol açabilir.

Bu kullanım kılavuzunda yer alan lastiklerin şişirilmesi ve bakımı konusundaki tüm talimatlara uyunuz.

Lastiklerinizi servisinizde deęiřtiriniz. Tavsiye edilen lastikler ve hava basınçları için, “Teknik Özellikler” kısmına bakınız. ➡ S. 161
Her lastik deęiřtirmenizde ařaęıdaki kılavuzları takip ediniz.

- Tavsiye edilen lastikleri veya aynı boyuta, yapıya, hız derecesine ve yükleme aralıęına sahip eřdeęerlerini kullanınız.
- İ lastiksiz lastiklerin içine iç lastik takmayınız. Ařırı ısı oluşumu iç lastięin patlamasına yol açabilir.
- Bu motosiklette sadece iç lastiksiz lastik kullanınız. Jantlar iç lastiksiz lastiklere göre tasarlanmıřtır ve ani hızlanma veya frenlemelerde iç lastikli lastik janttan kayabilir ve lastięin patlamasına yol açabilir.

⚠ UYARI

Motosikletinize yanlış lastiklerin takılması yol tutuşunu ve dengeyi olumsuz şekilde etkileyebilir ve ciddi şekilde yaralanabileceęiniz veya ölebileceęiniz bir kazaya sebep olabilir.

Her zaman bu kullanım kılavuzunda tavsiye edilen lastik tipi ve ebatını kullanınız.

Takım antası selenin altındadır. ➔ S. 82

Bazı yol üstü onarımlarını, ufak tefek ayarları ve para deęişimlerini verilen aletlerle yapabilirsiniz.

WW125A

- 10 x 14 mm açık uçlu anahtar
- Standart/Yıldız tornavida
- Tornavida sapı

WW125

- Buji anahtarı
- 10 x 14 mm açık uçlu anahtar
- Standart/Yıldız tornavida
- Tornavida sapı

Akü

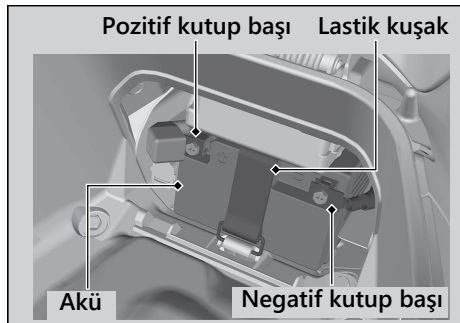

| Sökme

Kontağın **O** (Kapalı) konumunda olduğundan emin olunuz.

1. Akü kapağını sökünüz. ➤ S. 102
2. Lastik kuşağı çıkarınız.
3. Negatif **-** kutup başını aküden ayırınız.

4. Pozitif **+** kutup başını aküden ayırınız.
5. Terminal somunlarını düşürmemeye dikkat ederek aküyü sökünüz.

| Takma

Sökülen parçaları, sökme sırasının tersini izleyerek takınız. Daima ilk olarak pozitif **+** kutup başını bağlayınız. Cıvataların ve somunların sıkı olduğundan emin olunuz. Akü yeniden bağlandıktan sonra saat bilgilerinin doğru olduğundan emin olunuz. ➤ S. 31

WW125

Akü bağlantısı kesilirse hırsızlığı önleme alarm sistemi devre dışı kalır. Akü bağlantısı yeniden yapıldığında, sistem kapalı kalır. Sistemi etkinleştirmek için, kontak anahtarını **I** (Açık) konuma getiriniz.

Akünün düzgün şekilde tutulması için "Bakım Gereklilikleri" kısmına bakınız. ➤ S. 92 "Akünün Bitmesi." ➤ S. 141

Akü Kapağı

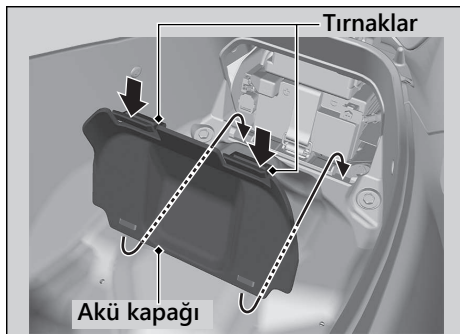

! Sökme

1. Seleyi açınız. ► S. 80
2. Tırnaklara bastırınız ve akü kapağını çıkarınız.

! Takma

Sökülen parçaları, sökme sırasının tersini izleyerek takınız.

Motor Yağının Kontrol Edilmesi

Rölantide Durma düğmesini (A) (Rölanti) konumuna alarak motor yağını kontrol ediniz.

1. Motor soğuksa, motoru 3-5 dakika rölantide çalıştırınız.
2. Konağı (Kapalı) konumuna alınız ve 2-3 dakika bekleyiniz.
3. Motosikleti düz bir zemin üzerinde orta sehpanın üstüne alınız.
4. Yağ doldurma kapağını/seviye çubuğunu çıkartınız ve seviye çubuğundaki yağı temiz bir bezle siliniz.
5. Yağ doldurma kapağını/seviye çubuğunu yerine takınız, ancak vidalamayınız.
6. Yağ seviyesinin, yağ doldurma kapağı/seviye çubuğu üzerindeki üst ve alt seviye işaretlerinin arasında olup olmadığını kontrol ediniz.
7. Yağ doldurma kapağını/seviye çubuğunu yerine iyice takınız.

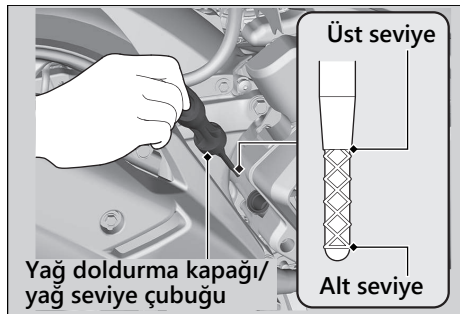

Motor Yağı İlave Edilmesi

Eğer motor yağı alt seviye işaretinin altında veya yakınlarında ise, tavsiye edilen motor yağından ekleyiniz. ► S. 94, ► S. 161

1. Yağ doldurma kapağını/seviye çubuğunu çıkarınız. Üst seviye işaretine ulaşına kadar tavsiye edilen yağdan ekleyiniz.
 - Yağ seviyesini kontrol ederken motosikleti sağlam, düz bir zemin üzerinde orta sehpa üzerine alınız.
 - Üst seviye işaretinin üzerine kadar yağ eklemeyiniz.
 - Yağ doldurma ağzından içeriye yabancı madde girmediğinden emin olunuz.
 - Dökülmüş yakıtı hemen siliniz.
2. Yağ doldurma kapağını/seviye çubuğunu yerine iyice takınız.

DİKKAT

Aşırı yağ doldurmak veya yetersiz yağ ile çalıştırmak motorunuzun hasar görmesine sebep olabilir. Farklı marka ve derecedeki yağları karıştırmayınız.

Tavsiye edilen yağ ve yağ seçimi kılavuzları için "Bakım Gereklilikleri" kısmına bakınız.

► S. 94

Soğutma Suyunun Kontrol Edilmesi

Motor soğuk iken yedek depodaki soğutma suyu seviyesini kontrol ediniz.

1. Motosikleti düz bir zemin üzerinde orta sehpanın üstüne alınız.
2. Soğutma suyu seviyesinin, yedek depodaki ÜST ve ALT seviye işaretlerinin arasında olup olmadığını kontrol ediniz.

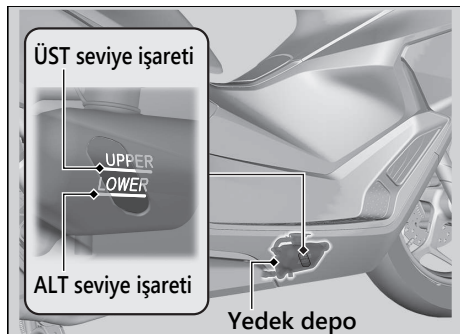

Eğer soğutma suyu seviyesi büyük oranda düşüyorsa veya yedek depo boşsa, ciddi bir kaçak olma ihtimali vardır. Motosikletinizi servisimize kontrol ettiriniz.

Soğutma Suyu Eklenmesi

Eğer soğutma suyu seviyesi ALT seviye çizgisinin altında ise, ÜST seviye çizgisine ulaşmaya kadar tavsiye edilen soğutma suyunu (S. 96) ekleyiniz.

Sadece yedek depo kapağından su ekleyiniz, radyatör kapağını açmayınız.

1. Paspası çekip çıkarınız.
2. Koruyucu bir bez parçası sarılmış düz uçlu tornavidayı sağ taraftaki zeminde bulunan yarığa sokarak yedek depo kapağını çıkarınız.

3. Yedek depo kapağını çıkarınız ve seviyesini izleyerek soğutma suyu ilave ediniz.
 - ÜST seviye işaretinin üzerine kadar yağ eklemeyiniz.
 - Yedek depo ağzından içeriye yabancı madde girmediğinden emin olunuz.
4. Yedek depo kapağını yerine iyice takınız.
5. Yedek depo kapağını takın ve paspası yerleştiriniz.

⚠UYARI

Radyatör kapağını motor sıcakken çıkarmak üzerinize soğutma suyunun sıçramasına ve ciddi şekilde yanmanıza yol açabilir.

Radyatör kapağını açmadan önce daima motorun ve radyatör kapağının soğumasını bekleyiniz.

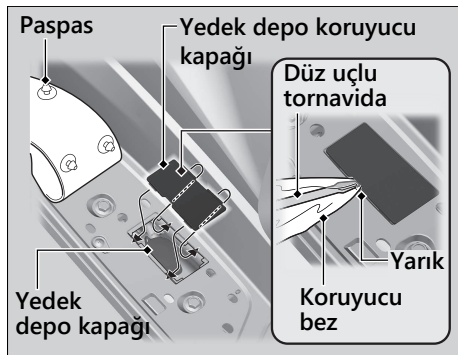

Fren Hidroliđinin Kontrol Edilmesi

WW125A

1. Motosikleti sađlam, döz bir zemin üzerinde dik konumda park ediniz.
2. Fren hidrolik kabının yatay ve hidrolik seviyesinin LWR iřaretinin üzerinde olup olmadığını kontrol ediniz.

Eđer herhangi bir hidrolik kabı iđerisindeki fren hidroliđi seviyesi LWR iřaretinin altında ise veya her iki fren kolunun boşluđu ařırı ise, fren balatalarında aşınma olup olmadığını kontrol ediniz.

Eđer fren balataları aşınmamıřsa, muhtemelen kaçak vardır. Motosikletinizi servisimize kontrol ettiriniz.

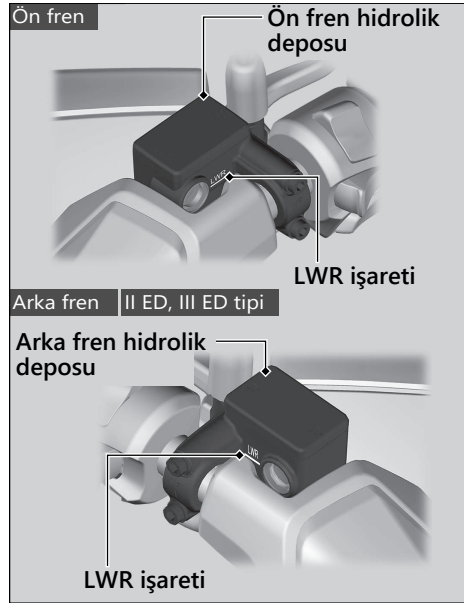

WW125

1. Motosikleti sağlam, düz bir zemin üzerinde dik konumda park ediniz.
2. Fren hidrolik kabının yatay ve hidrolik seviyesinin:

Ön fren LWR işaretinin üzerinde olduğunu.

kombine fren ALT seviye ile ÜST seviye işaretlerinin arasında olduğunu kontrol ediniz.

Eğer herhangi bir depo içerisindeki fren hidroliği seviyesi LWR işareti veya ALT seviye işaretinin altında ise veya fren kolu ya da pedalı boşluğu aşırı ise, fren balatalarında aşınma olup olmadığını kontrol ediniz. Eğer fren balataları aşınmamışsa, muhtemelen kaçak vardır. Motosikletinizi servisimize kontrol ettiriniz.

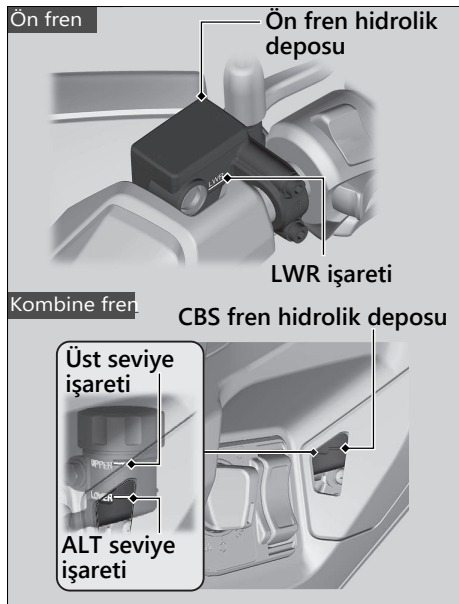

Fren Balatalarının Kontrol Edilmesi

WW125A II ED, III ED tipi

Fren balatası aşınma göstergelerinin durumunu kontrol ediniz.

Ön Bir balata aşınma sınırının altına kadar aşınmışsa balataların değiştirilmesi gereklidir.

Arka Eğer bir balata aşınma sınırına kadar aşınmışsa balataların değiştirilmesi gereklidir.

- Ön** Fren balatalarını fren kaliperinin ön tarafından kontrol ediniz.
- Arka** Fren balatalarını motosikletin sağ arka tarafından kontrol ediniz.

Gerekirse balataları servisinizde değiştirtiniz. Daima sağ ve sol balataları aynı anda değiştiriniz.

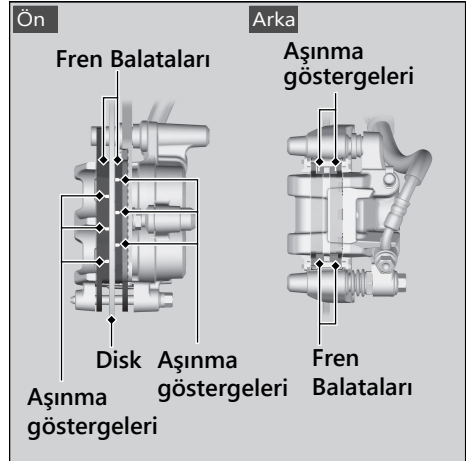

Ön Fren Balatalarının Kontrol Edilmesi

WW125/WW125A ED tipi

Fren balatası aşınma göstergelerinin durumunu kontrol ediniz.

Bir balata aşınma sınırının altına kadar aşınmışsa balataların değiştirilmesi gereklidir.

1. Fren balatalarını fren kaliperinin ön tarafından kontrol ediniz.

Gerekirse balataları servisizde değiştiriniz.

Daima sağ ve sol balataları aynı anda değiştiriniz.

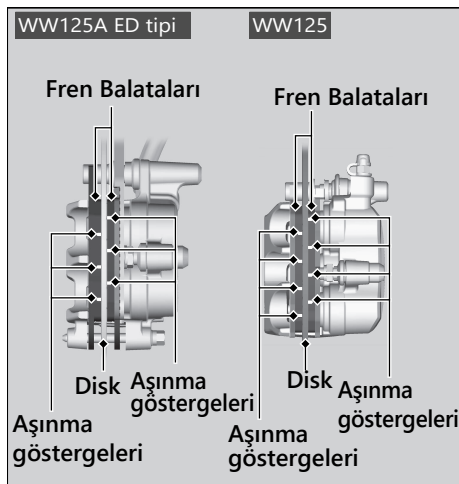

Arka Fren Kolu Boşluğunun Kontrol Edilmesi

WW125/ WW125A ED tipi

1. Motosikleti orta sehpa üzerine yerleştiriniz.
2. Freni kullanmaya başlamadan önce arka fren kolunun hareket mesafesini ölçünüz.

Fren kolunun ucundaki boşluk şöyle olmalıdır: 10 - 20 mm (0.4 - 0.8 in)

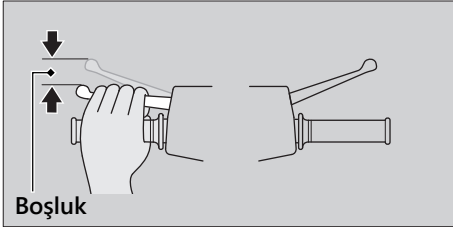

Fren kablosunu bükülme veya aşınmaya karşı kontrol ediniz. Gerekirse servisinizde değiştiriniz.

Pas ve aşınmayı önlemek için piyasada satılan bir kablo yağıyla fren telini yağlayınız.

Fren kolunun, yayın ve bağlantı elemanlarının iyi durumda olduklarından emin olunuz.

Arka Fren Kolu Boşluğunun Kontrol Ayarlanması

WW125/ WW125A ED tipi

Ön tekerlek düz ileri konumda iken fren kolunun boşluğunu ayarlayınız.

Boşluk ayarlanırken ayar somunu üzerindeki kesğin, fren kolu pimi üzerine oturduğundan emin olunuz.

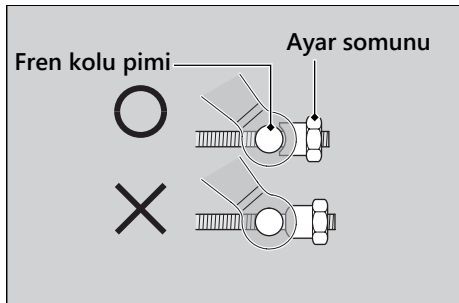

Eğer bu yöntemle uygun ayar elde edilemezse, yetkili servise başvurunuz.

1. Arka fren ayar somununu her defasında yarım tur çevirerek ayarlayınız.

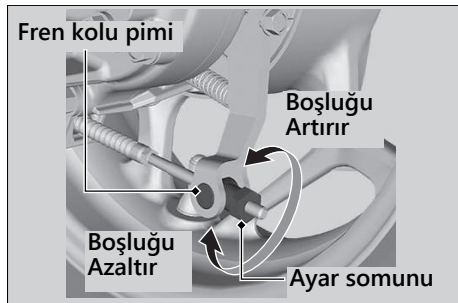

2. Freni birkaç kere uygulayın ve fren kolunun bırakılmasının ardından tekerleğin serbest dönüşünü kontrol ediniz.

3. Arka fren ayar somunu ile fren kolu pimi arasında bir boşluk olduğunu doğrulamak için fren koluna bastırınız.

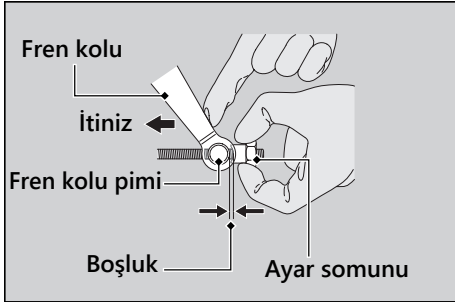

Ayarlamanın ardından, fren kolunun boşluğunu doğrulayınız.

Fren kolunun, yayın ve bağlantı elemanlarının iyi durumda olduklarından emin olunuz.

DİKKAT

Ayarlayıcıyı doğal sınırından daha fazla çevirmeyiniz.

Arka Fren Pabucu Aşınmasının Kontrol Edilmesi

WW125/ WW125A ED tipi

Arka frende fren aşınma göstergesi bulunur.

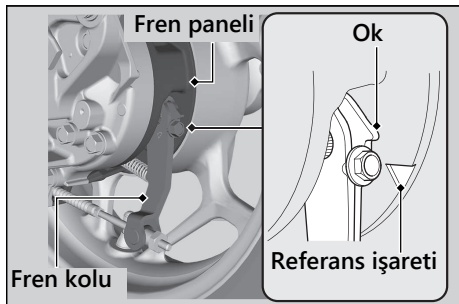

Fren uygulandığında, fren koluna takılı bir ok fren paneli üzerindeki bir referans işaretine doğru hareket eder. Eğer ok işareti fren tamamen uygulandığında referans işareti ile hizalanırsa, fren pabuçları değiştirilmelidir. Bunun için, yetkili servise başvurunuz.

Frene bakım yapılması gerekiyorsa, servisimize gidiniz. Yalnızca Honda Orijinal Parçalarını veya eşdeğerini kullanınız.

Yan Ayağın Kontrol Edilmesi

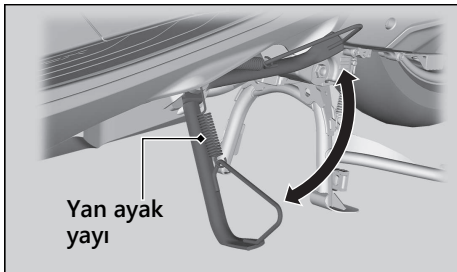

1. Motosikleti düz bir zemin üzerinde orta sehpanın üstüne alınız.
2. Yan ayağın düzgün şekilde çalıştığından emin olunuz. Eğer yan ayak sert ise veya ses çıkarıyorsa, dönme alanını temizleyiniz ve muylu civatayı gres kullanarak yağlayınız.
3. Yayı hasara ve gerilim kaybına karşı kontrol ediniz.

4. Motosikletin üzerine normal sürüş konumunda oturunuz ve yan ayağı kaldırınız.
5. Motoru çalıştırınız.
6. Yan ayağı tamamen indiriniz. Yan ayak indirildiğinde motor durmalıdır. Motor durmazsa, motosikletinizi servisinizde kontrol ettiriniz.

Gaz Kolunun Kontrol Edilmesi

Motor kapalıyken, gaz kolunun tüm gidon pozisyonlarında tam kapalı konumdan tam açık konuma rahat şekilde döndüğünü ve gaz kolu boşluğunun doğru olduğunu kontrol ediniz. Eğer gaz kolu rahatça hareket etmiyorsa, otomatik olarak kapanmıyorsa veya gaz teli hasar görmüşse motosikleti servisimize kontrol ettiriniz.

Gaz kolu flanşındaki boşluk:

2 - 6 mm (0.1 - 0.2 in)

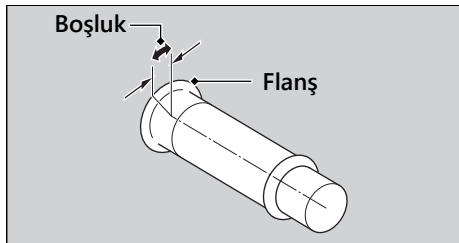

Honda AKILLI Anahtar Pilin Değiştirilmesi

Kontak anahtarı I (Açık) konumuna getirildiğinde Honda AKILLI Anahtar göstergesi 5 defa yanıp sönerse veya çalışma kapsamı dengesizleşirse; pili mümkün olan en kısa sürede değiştiriniz.

Bunun için, yetkili servise başvurmanızı tavsiye ederiz.

Pil tipi: CR2032/CR2032H

1. Madeni parayı veya koruyucu bir bez parçası sarılmış düz uçlu tornavidayı yarığa yerleştirerek üst muhafazayı çıkarınız.
 - ▶ Honda AKILLI Anahtarının çizilmesini önlemek için madeni parayı veya düz uçlu tornavidayı koruyucu bir bezle sarınız.
 - ▶ Devreye veya terminale dokunmayınız. Bu, sorunlara neden olabilir.
 - ▶ Su geçirmez kaplamanın çizilmemesine veya tozun girmemesine dikkat ediniz.
 - ▶ Honda AKILLI Anahtarın gövdesini zorla açmayınız.

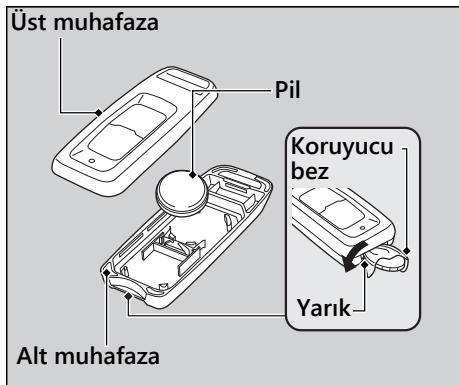

2. Eski pili yenisiyle değiştiriniz ve pili negatif \ominus tarafı yukarı gelecek şekilde takınız.
3. Uzaktan kumandanın her iki yarısını üst üste koyarak kapatınız.
 - Üst ve alt muhafazaların doğru konumda olduğundan emin olunuz.

⚠ UYARI

KİMYASAL YANMA TEHLİKESİ

Honda AKILLI Anahtarını çalıştıran pil, ciddi iç yanıklara neden olabilir ve yutulması halinde ölüme bile yol açabilir.

Yeni ve eski pilleri çocuklardan uzak tutunuz.

Çocuğun pili yuttuğundan şüpheleniyorsanız hemen doktora götürünüz.

Avustralya Standardına göre;

⚠ UYARI

- Honda AKILLI Anahtara güç sağlayan pil tehlikelidir - yeni ve kullanılmış piller çocuklardan uzak tutulmalıdır.
- Lityum/madeni piller yutulduğunda 2 saat veya daha kısa sürede ciddi veya ölümcül yaralanmalara neden olabilir.
- Pilin yutulduğundan veya vücudun herhangi bir yerinde olmasından şüpheleniliyorsa derhal tıbbi yardım alınmalıdır.

DİKKAT

- Pil yanlış tipte bir pil ile değiştirilirse patlama tehlikesi. Yalnızca aynı veya eşdeğer tip bir pil ile değiştiriniz.
- Kullanım, saklama veya taşıma sırasında patlamaya veya yanıcı sıvı ya da gaz kaçağına neden olabilecek güneş ışığı, ateş veya benzeri aşırı ısıya maruz bırakmayınız.
- Patlamaya neden olabileceğinden pili ateşe veya sıcak fırına atmayınız veya ezmeyiniz ya da kesmeyiniz.
- Yüksek rakımda patlamaya veya yanıcı sıvı veya gaz kaçağına neden olabilecek aşırı düşük hava basıncına maruz bırakmayınız.

Sadece Avrupa, Makedonya

Pil üreticisi:

- Maxell, Ltd.
1 Koizumi, Oyamazaki, Oyamazaki-cho,
Otokuni-gun, Kyoto 618-8525 Japonya
- Panasonic Energy Co., Ltd.
1-1 Matsushita-cho, Moriguchi City, Osaka
570-8511, Japonya
- TOSHIBA LIFESTYLE PRODUCTS &
SERVICES CORPORATION
1310 Omiya-cho, Saiwai-ku, Kawasaki,
Kanagawa 212-0014, Japonya

Pil ithalatçısı:

Honda Motor Europe Ltd - Aalst Office
Wijngaardveld 1(Noord V), 9300 Aalst -
Belçika



Bu ürün evsel atık olarak değerlendirilmemelidir.

Sorun Giderme

Motor ÇalışmıyorS. 122
Hararet (Yüksek soğutma suyu sıcaklığı gösterge lambası yanıyor)S. 123
Uyarı Lambaları Yanıyor veya Yanıp SönüyorS. 124
PGM-FI (Programlı Yakıt Enjeksiyonu)
Arıza Gösterge Lambası (MIL).....S. 124
Akü Şarj Durumu Göstergesi.....S. 125
ABS (Kilitlenmeyi Önleyici Fren Sistemi)
Gösterge Lambası.....S. 125
Tork Kontrol Göstergesi.....S. 126
Honda AKILLI Anahtar göstergesi.....S. 127
Diğer Uyarı LambalarıS. 129
Yakıt Göstergesi Arıza Lambası.....S. 129

Rölantide Durma Sistemi Düzgün ÇalışmadığındaS. 130
Rölantide Durma Göstergesi Yanmıyor.....S. 130
Motor, Rölantide Durma Göstergesi Açıkken Rölantide Durma Sistemi Tarafından Durdurulmuyor.....S. 131
Gaz Açık Olduğu Halde Motor Çalışmıyor.....S. 132
Honda AKILLI Anahtar Sistemi Düzgün ÇalışmıyorsaS. 133
Acil Durumda Sele Kilidinin AçılmasıS. 135
Acil Durumda Kontak Kilidinin AçılmasıS. 137
Lastiğin DelinmesiS. 140
Elektrik ProblemleriS. 141
Akünün Bitmesi.....S. 141
Ampulün YanmasıS. 141
Yanmış Sigorta.....S. 142
Motor Sık Sık Kararsız ÇalışıyorS. 144

Marş Motoru Çalışıyor Fakat Motor Çalışmıyor

Aşağıdakileri kontrol ediniz:

- Doğru çalıştırma sırasını takip ettiğinizden emin olunuz. ➤ S. 71
- Yakıt deposunda benzin olduğunu kontrol ediniz.
- PGM-FI arıza ikaz lambasının (MIL) yanıp yanmadığını kontrol ediniz.
 - ▶ Eğer lamba yanıyorsa, mümkün olan en kısa sürede servisinizle irtibat kurunuz.

Marş Motoru Çalışmıyor

Aşağıdakileri kontrol ediniz:

- Doğru çalıştırma sırasını takip ettiğinizden emin olunuz. ➤ S. 71
- Yanmış bir sigorta olup olmadığını kontrol ediniz. ➤ S. 142
- Gevşek bir akü bağlantısı (➤ S. 101) veya akü terminalinde (➤ S. 94) paslanma olup olmadığını kontrol ediniz.
- Akünün durumunu kontrol ediniz.
 - S. 141

Eğer sorun devam ederse, motosikletinizi servisimize kontrol ettiriniz.

Hararet (Yüksek soğutma suyu sıcaklığı gösterge lambası yanıyor)

Aşağıdakiler ortaya çıktığında motor hararet yapmıştır:

- Hararet göstergesi yanarsa.
- Hızlanma ağırlaşır.

Bu durumlarla karşılaşırsanız, emniyetli bir şekilde kenara çekiniz ve aşağıdaki prosedürü gerçekleştiriniz.

Uzun süre rölantide kalmak yüksek soğutma sıvısı sıcaklığı gösterge lambasının yanmasına sebep olabilir.

DİKKAT

Hararet yapmış bir motoru çalıştırmaya devam etmek motorda ciddi hasarlara sebep olabilir.

1. Kontak anahtarını kullanarak motoru durdurunuz.
2. Kontak anahtarı  (Kapalı) konumundayken motorun soğumasına izin veriniz.
3. Motorun soğumasının ardından, radyatör hortumunu kontrol ediniz ve bir kaçak olup olmadığına bakınız. ➔ S. 105
Kaçak varsa:
Motoru çalıştırmayınız. Motosikletinizi servisimize götürünüz.
4. Soğutma suyu yedek deposundaki seviyeyi kontrol ediniz. ➔ S. 105
▶ Gerekliyse soğutma suyu ekleyiniz.
5. Eğer 1'den 4'e kadar olan kontroller normalse, sürüşe devam edebilirsiniz fakat yüksek soğutma suyu sıcaklığı göstergesini yakından kontrol ediniz.

PGM-FI (Programlı Yakıt Enjeksiyonu) Arıza İkaz Lambası (MIL)

WW125

Eğer lamba sürüş esnasında yanarsa, PGM-FI sistemi ile ilgili ciddi bir sorun olabilir. Yavaşlayınız ve mümkün olan en kısa sürede motosikletinizi servisimize kontrol ettiriniz.

WW125A

Gösterge lambasının yanma veya yanıp sönme nedenleri

- Motor emisyon kontrol sistemiyle ilgili bir sorun varsa yanar.
- Motorda tekleme tespit edildiğinde yanıp söner.

Gösterge lambası yandığında yapılması gerekenler

Yüksek hızlardan kaçınınız ve aracınızı hemen bir yetkili servise kontrol ettiriniz.

DİKKAT

Arıza ikaz lambası yanarken aracınızı kullanırsanız, emisyon kontrol sistemi ve motor hasar görebilir.

Gösterge lambası yanıp söndüğünde yapılması gerekenler

Aracı yanıcı maddelerin bulunmadığı güvenli bir yere park ediniz ve motoru durdurarak en az 10 dakika kadar soğumasını bekleyiniz.

DİKKAT

Motoru yeniden çalıştırdığınızda arıza ikaz lambası tekrar yanıp sönerse, aracı 50 km/s veya daha düşük bir hızla sürerek en yakın yetkili servise götürünüz ve kontrol ettiriniz.

Akü Şarj Durumu Göstergesi

Gösterge sürüş sırasında yanarsa, akü voltajı azalmış veya akü performansında düşüş olabilir. Motosikletinizi servisinize kontrol ettiriniz.

- Akünün voltajı gösterge sistemini çalıştırmak için yeterli değilse, gösterge lambası yanmayabilir.

ABS (Kilitlenmeyi Önleyici Fren Sistemi) Gösterge Lambası

WW125A

Gösterge aşağıdakilerden biri gibi çalışıyorsa, ABS ile ilgili ciddi bir sorun olabilir. Yavaşlayınız ve mümkün olan en kısa sürede motosikletinizi servisinize kontrol ettiriniz.

- Gösterge lambası sürüş esnasında yanar veya yanıp sönmeye başlarsa.
- Gösterge lambası kontak anahtarı I (Açık) konumuna alındığında yanmıyorsa.
- Gösterge lambası 10 km/s'nin altındaki hızlarda sönmüyorsa.

Eğer ABS gösterge lambası yanık kalırsa, frenleriniz klasik fren sistemi şeklinde çalışmaya devam eder, ancak kilitlenmeyi önleyici fonksiyonu devre dışı kalır. Arka tekerlek yerden kaldırılmışken arka tekerleği döndürürseniz, ABS göstergesi yanıp sönebilir. Bu durumda, kontağı O (Kapalı) konumuna alıp yeniden I (Açık) konumuna alınız. Hızınızın 30 km/s'ye ulaşmasının ardından ABS gösterge lambası sönecektir.

Tork Kontrol Göstergesi

WW125A

Eğer gösterge lambası aşağıdaki yollardan biriyle devreye girerse, Tork Kontrol sisteminizde ciddi bir sorun olabilir.

Yavaşlayınız ve mümkün olan en kısa sürede motosikletinizi servisimize kontrol ettiriniz.

- Gösterge lambası sürüş esnasında yanıyor ve yanık kalıyorsa (sürekli).
- Lamba kontak anahtarı **I** (Açık) konumuna alındığında yanmıyorsa.
- Gösterge lambası 3 km/s'nin altındaki hızlarda sönmüyorsa.

Tork Kontrol göstergesi yandığı halde, motosikletiniz Tork Kontrol fonksiyonu olmadan normal sürüş kabiliyetini koruyacaktır.

- Tork Kontrol fonksiyonu devrede iken gösterge lambası yanarsa, normal sürüş kabiliyetini kazanmak için gazı tamamen kapatmanız gerekecektir.

Tork Kontrol göstergesi, motosikleti yerden kaldırılıp arka tekerleği döndürdüğünüzde yanabilir. Bu durumda, kontağı **O** (Kapalı) konumuna alıp yeniden **I** (Açık) konumuna alınız. Hızınızın 3 km/s'ye ulaşmasının ardından Tork Kontrol göstergesi sönecektir.

Honda AKILLI Anahtar Göstergesi

■ Honda AKILLI Anahtar göstergesi 5 kez yanıp söndüğünde

Honda AKILLI Anahtar Pilinin Değiştirilmesi ► S. 117

■ Kontak Anahtarı (Açık konumunda iken Honda AKILLI Anahtar göstergesi yanıp sönüyorsa

Honda AKILLI Anahtar göstergesi, kontak (Açık) konumuna alındıktan sonra motosiklet ile Honda AKILLI Anahtar arasındaki iletişim durduğunda yanıp söner. Bu durum, muhtemelen aşağıdakilerden kaynaklanmaktadır.

- Güçlü radyo dalgaları veya gürültü sistemi etkiliyor
- Sürüş esnasında Honda AKILLI Anahtarını kaybettiğinizde.

Ancak bu, kontak kilitlenene kadar motosikletinizin çalışmasını etkilemez.

Honda AKILLI Anahtar göstergesi yanıp sönerken, kontak anahtarını SEAT FUEL, ○ (Kapalı) veya 🔒 (Kilitli) konumuna getirdiğinizde, kontak anahtarı, sinyaller ve Honda AKILLI Anahtar göstergesi yanar, yaklaşık 20 saniye kadar hızlı yanıp söndükten sonra otomatik olarak söner ve daha sonra kontak kilitlenir.

WW125 Bu sırada sesli uyarı duyulur.

► Sinyal lambaları bu fonksiyonun başlangıcında ve sonunda yanıp söner.

WW125

Yanıp sönmeyi ve sesli uyarıyı durdurmak için, kontak anahtarını 2 saniyeden fazla basılı tutunuz. Yanıp sönmeye durduktan sonra, kontak kilitlenir.

WW125A

Ayrıca, yanıp sönmeyi durdurmak için, kontak anahtarını 2 saniyeden fazla basılı tutunuz. Yanıp sönmeye durduktan sonra, kontak kilitlenir.

Honda AKILLI Anahtarınız yoksa, başka bir yöntemle kontağın kilidi açılabilir. ► S. 137

Yakıt Göstergesi Arıza Lambası

Yakıt sisteminde bir hata olduğunda, yakıt göstergesi ikaz lambası aşağıdaki resimde görüldüğü gibi görüntülenecektir. Bu durumda, mümkün olan en kısa zamanda Honda servisimize gidiniz.

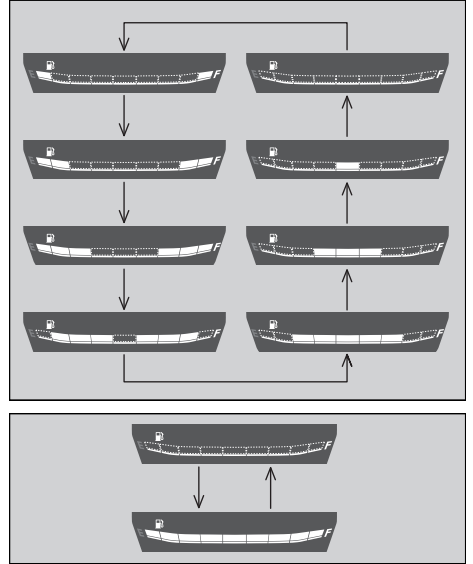
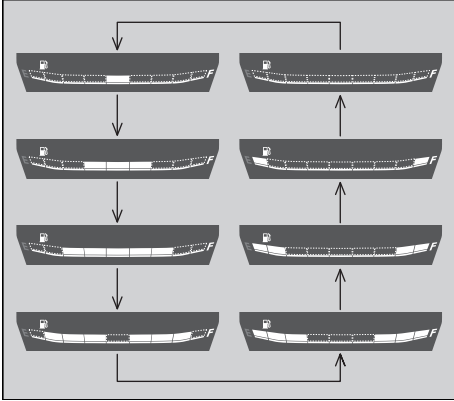

Rölantide Durma Göstergesi Yanmıyor

Rölantide Durma gösterge lambası yanmadığı zaman aşağıdaki işlemleri yapınız.

Rölantide Durma düğmesi  (Rölanti) konumundaysa

Rölantide Durma düğmesini  (Rölantide durma) konumuna alınız.

Motor soğuksa:

Motoru ısıtınız.

Motor soğuk ise Rölantide Durma sistemi çalışmaz.

Motor çalıştırdıktan sonra motosikleti sürmezseniz:

Motosikleti 10 km/s'nin üstünde bir hızda sürünüz. Motosikleti sürmeden Rölantide Durma sistemi çalışmaz.

PGM-FI Arıza ikaz lambası (MIL) yanarsa:

PGM-FI arıza gösterge lambası (MIL) yandığında Rölantide Durma sistemi motorun korunması için çalışmaz. Servisinize başvurunuz.

Akü voltajı düşük ise:

Motosikletinizi bir süre sürünüz, sonra motoru durdurunuz ve standart motor çalıştırma prosedürüne  S. 71) bakarak marş düğmesi ile motoru yeniden çalıştırınız. Akü voltajı düşük ise Rölantide Durma sistemi çalışmayabilir. Bu durumla sıkça karşılaşırsanız, yetkili servisinize başvurunuz.

Motor, Rölantide Durma Göstergesi Açıkken Rölantide Durma Sistemi Tarafından Durdurulmuyor

Motor, Rölantide Durma göstergesi açıkken Rölantide Durma sistemi tarafından durdurulmuyorsa aşağıdaki işlemleri yapınız.

Eğer motosiklet tamamen durmuyorsa:

Motosikleti tamamen durdurunuz. Rölantide Durma sistemi sadece hız 0 km/s'de iken çalışır.

Gaz tamamen kapatılmamışsa:

Gazı tamamen kapatınız.

Gaz Açık Olduğu Halde Motor Çalışmıyor

Gaz açık olduğu halde motor çalışmıyorsa, aşağıdaki işlemleri yapınız.

Yan ayak indirildiyse:

Motor Rölantide Durma Sistemi tarafından durdurulmuşken, yan ayağı kullanırsanız, yanıp sönen Rölantide Durma göstergesi kapanır veya yanıp sönmeyi sonlandırarak sürekli yanar ve Rölantide Durma Sistemi iptal olur. Standart motor çalıştırma işlemini izleyerek motoru marş düğmesi ile (► S. 71) yeniden çalıştırınız.

Rölantide Durma düğmesi  (Rölantide Durma) konumundaysa:

Motor Rölantide Durma sistemi tarafından durdurulduğunda Rölantide Durma düğmesini  (Rölanti) konumuna alırsanız, Rölantide Durma sistemi iptal edilecektir. Standart motor çalıştırma işlemini izleyerek motoru marş düğmesi ile (► S. 71) yeniden çalıştırınız.

Rölantide Durma göstergesi yanıp söniyor (Rölantide Durma düğmesi  (Rölantide Durma) konumunda), ancak gaz açık olsa bile motor çalışmıyorsa, aşağıdaki işlemleri yapınız.

Zayıf (veya boş) akü veya akü kutup başı gevşek:

Aküyü ve akü kutup başlarını kontrol ediniz. Akü zayıf ise şarj ediniz.

Honda AKILLI Anahtar Sistemi Düzgün Çalışmıyorsa

Honda AKILLI Anahtar sistemi düzgün çalışmıyorsa aşağıdaki işlemleri yapınız.

- Honda AKILLI Anahtar sisteminin devrede olduğunu kontrol ediniz.
Honda AKILLI Anahtarındaki ON/OFF düğmesine hafifçe basınız.
Honda AKILLI Anahtarının LED'i kırmızı ise, Honda AKILLI Anahtarını aktif hale getiriniz. ➡ S 46
Honda AKILLI Anahtarının LED'i yanıt vermiyorsa, pilini değiştiriniz.

- Honda AKILLI Anahtarı sisteminde herhangi bir iletişim arızası olmadığını kontrol ediniz. Honda AKILLI Anahtar sistemi düşük yoğunluklu radyo dalgaları kullanmaktadır. Honda AKILLI Anahtar sistemi aşağıdaki ortamlarda düzgün çalışmayabilir:
 - ▶ Yakınlarda televizyon kuleleri, elektrik santralleri, radyo istasyonları veya havaalanları gibi güçlü radyo dalgaları veya sesleri üreten tesisler olduğunda.
 - ▶ Honda AKILLI Anahtarını, dizüstü bilgisayar veya telsiz veya cep telefonu gibi kablosuz iletişim cihazı ile birlikte taşıdığınızda.
 - ▶ Honda AKILLI Anahtarı metal nesnelere temas ettiğinde veya metal nesnelere örtüldüğünde.

Honda AKILLI Anahtar Sistemi Düzgün Çalışmıyorsa

- Kayıtlı bir Honda AKILLI Anahtar kullanıldığını kontrol ediniz. Kayıtlı bir Honda AKILLI Anahtar kullanınız. Honda AKILLI Anahtar sistemi kayıtlı bir Honda AKILLI Anahtar olmadan çalıştırılmaz.
- Kırık bir Honda AKILLI Anahtar kullanmadığınızdan emin olunuz. Kırık bir Honda AKILLI Anahtar kullanırsanız, Honda AKILLI Anahtar sistemi etkinleştirilemez. Acil durum anahtarını ve kimlik etiketini bayinize getiriniz.

- Motosikletinizdeki akünün durumunu ve akü kablosunu kontrol ediniz. Aküyü ve akü kutup başlarını kontrol ediniz. Akü zayıf ise şarj ediniz.

Honda AKILLI Anahtar sistemi diğer nedenlerden dolayı devreye girmiyorsa, Honda servisimize başvurunuz.

Acil Durumda Sele Kilidinin Açılması

Sele kilidi, acil durum anahtarı kullanılarak açılabilir.

Açma

1. Ön kapağın yan tarafını iterken ön kapağı geriye doğru çekiniz.

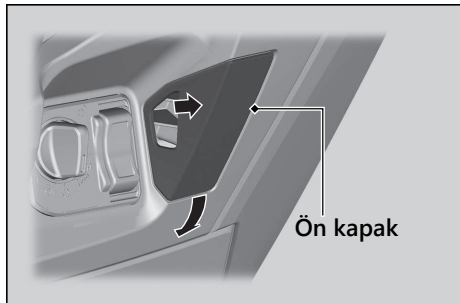

2. Acil durum anahtarının çıkıntısı ile acil durum sele açma mekanizmasının yuvasını hizalayınız ve acil durum anahtarını saat yönünde çeviriniz.

3. Seleyi açınız ve acil durum anahtarını saat yönünde çeviriniz.



| Kapatma

1. Seleyi kapatınız ve kilitleninceye kadar selenin arka kısmını aşağı doğru bastırınız. Hafifçe yukarı doğru çekerek selenin yerine kilitlendiğinden emin olunuz. Sele kilitlemezse, sele mandalını kilitlemek için acil durum anahtarını saat yönünde çeviriniz.
2. Ön kapağı takınız.

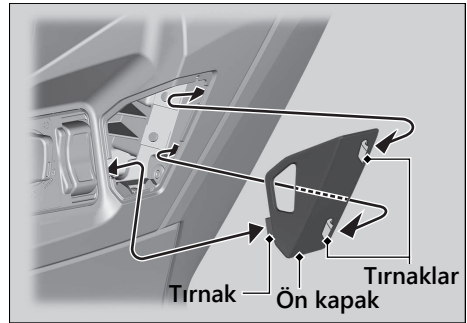



Kimlik numarası giriş moduna girme

1. Kimlik etiketindeki kimlik numarasını kontrol ediniz.
2. Kontak düğmesine 4 saniyeden fazla basılı tutunuz.
 - ▶ Kontak halkası ve Honda AKILLI Anahtar göstergesi yanıp söner.
3. Kontak halkası ve Honda AKILLI anahtar göstergesi yanıp sönerken kontak anahtarına basınız.
 - ▶ Kontak halkası ve Honda AKILLI Anahtar göstergesi yanık kalır ve Kimlik numarası giriş modu açılır.



Kimlik numarası girme

- Kontak anahtarı  (Kapalı),  (Kilitli) veya SEAT FUEL konumunda iken, kontağa basarak kimlik numaranızı girebilirsiniz. Kontakta basarak kimlik etiketindeki kimlik numarasını soldan başlayarak sırayla giriniz. Kimlik numarası doğrulaması, kontakta basma sayısına göre yapılır. Kontak halkası yanarken, kontakta 5 saniye içinde istediğiniz sayıda basınız. 5 saniye sonra, kontak halkası söner ve tekrar yanar. Bu, girilen numaranın kaydedildiği ve bir sonraki numarayı girebileceğiniz anlamına gelir.
- ▶ Kontak halkası mavi yanmazsa, pil zayıf olabilir. Yetkili servisimize başvurunuz.

Örnek:

- "0" girmek için, kontak halkası yanarken kontağa basmadan 5 saniye bekleyiniz.
- "1" girmek için, kontak halkası yanarken kontağa 5 saniye içinde bir kez basınız.

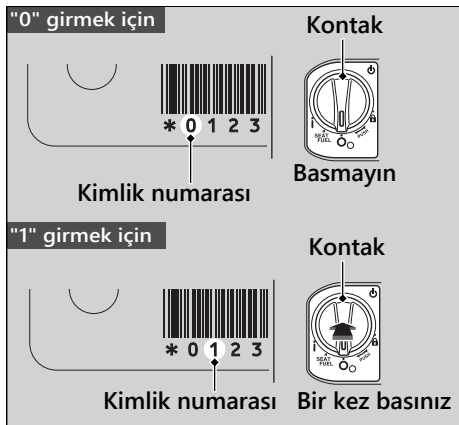

Başarılı kimlik numarası girişi

Son kimlik numarası girildikten sonra, kontak halkası ve Honda AKILLI Anahtar göstergesi söner ve tekrar yandıklarında kontak anahtarının kilidi açılır.

Kontakt anahtarını 6 dakika içinde **I** (Açık) konumuna getiriniz. Motoru çalıştırabilirsiniz. Kontakt kilidini açmak için, kontak anahtarını SEAT FUEL, **O** (Kapalı) veya **I** (Kilitli) konumuna alınız ve kontağı 2 saniye süreyle basılı tutunuz. Kontakt, kimlik numarası başarılı bir şekilde girildikten sonra yaklaşık 6 dakika süreyle SEAT FUEL, **O** (Kapalı) veya **I** (Kilitli) konumunda bırakılırsa otomatik olarak kilitlenir.

Kontakt kilitlendiğinde, kontak anahtarı halkası ve Honda AKILLI Anahtar göstergesi söner.

Kontakt kilidini tekrar açmak için, kontak kilidini açma prosedürünü tekrarlayınız.

Başarısız kimlik numarası girişi

Son kimlik numarası girildikten sonra kontak halkası ve Honda AKILLI Anahtar göstergesi 1 saniye aralıklarla yanıp söner ve sonra tamamen söner.

► WW125

Bu sırada sesli uyarı duyulur.
Kontak kilidi açılmaz.

"Acil Durumda Kontak Kilidinin Açılması"
işlemini yeniden yapınız. ➔ S. 137

Kimlik numarası girişini iptal etme

Kimlik numarasını girerken bir hata yaparsanız, aşağıdakilerden birini yapınız.

- Sesli uyarı bir kez çalana, kontak anahtarı halkası ve Honda AKILLI Anahtar göstergesi sönene kadar kontak anahtarını basılı tutunuz.

► WW125

- Bu sırada sesli uyarı duyulur.
- Kontak anahtarına basmayınız; kontak halkası ve Honda AKILLI Anahtar göstergesinin sönmelerini bekleyiniz.

"Acil Durumda Kontak Kilidini Açma"
işlemini yeniden yapınız. ➔ S. 137

Lastiđin Delinmesi

Bir delinmeyi tamir etmek veya bir tekerleđi sökme özel aletler ve teknik uzmanlık gerektirir. Bu tip servis işlemlerinin servisinizde yapılmasını öneriyoruz.

Bir acil durum onarımının ardından, daima lastiđin servisiniz tarafından kontrol edilmesini/deđiştirilmesini sağlayınız.

Bir Lastik Tamir Kiti Kullanarak Acil Durum Tamiri Yapma

Eđer lastiđinizde ufak bir delik varsa, lastik tamir kiti kullanarak bir acil durum tamiri yapabilirsiniz.

Acil durum lastik tamir kiti ile birlikte verilen talimatlara uyunuz.

Motosikletinizi geđici olarak tamir edilmiř bir lastik ile kullanmak son derece risklidir. 50 km/s hızı ařmayınız. Lastiđinizi mümkün olan en kısa sürede servisinizde deđiřtiriniz.

⚠ UYARI

Motosikletinizi geđici olarak tamir edilmiř bir lastik ile kullanmak son derece riskli olabilir. Eđer geđici tamir arıza çıkarırsa, kaza yapabilir ve ciddi řekilde yaralanabilir veya ölebilirsiniz.

Eđer geđici olarak tamir edilmiř lastik ile sürüş yapmak zorundaysanız, lastik deđiřtirilene kadar motosikletinizi yavaş ve dikkatlice kullanınız ve 50 km/s hızı ařmayınız.

Akünün Bitmesi

Motosiklet akü şarj cihazını kullanarak aküyü şarj ediniz.

Şarj etmeden önce aküyü motosikletten çıkarınız.

Otomobil tipi bir akü şarj cihazı kullanmayınız, bu kalıcı hasara sebep olacak şekilde motosiklet aküsünün aşırı ısınmasına sebep olabilir. Şarj etmenin ardından akü normale dönmüyorsa, servisimize başvurunuz.

DİKKAT

Araba aküsü yardımıyla çalıştırmak motosikletinizin elektrik sistemine zarar verebilir ve önerilmez.

Ampulün Yanması

Motosiklettaki bütün lambalar LED'dir. Yanmayan LED varsa, yetkili servise başvurunuz.

Yanmış Sigorta

Sigortalara işlem uygulamadan önce "Sigortaların Kontrol Edilmesi ve Değiştirilmesi" kısmına bakınız. ➡ S. 94

I Sigorta Kutusu Sigortaları

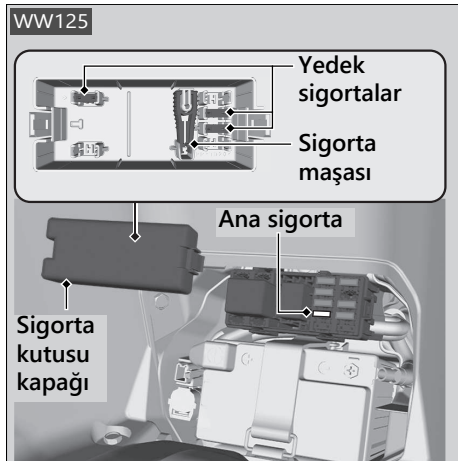
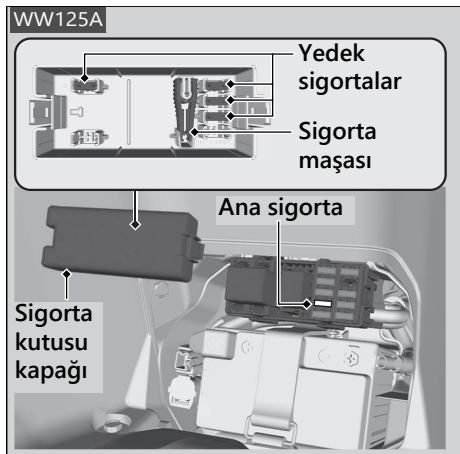

1. Akü kapağını sökünüz. ► S. 102
2. Sigorta kutusu kapağını açınız.
3. Sigorta kutusu kapağının içinde bulunan sigorta maşası ile ana sigortayı ve diğer sigortaları tek tek çekip çıkarınız. Yanmış sigorta olup olmadığını kontrol ediniz. Yanmış sigortaları daima aynı değerdeki yedek bir sigortayla değiştiriniz.
4. Sigorta kutusu kapağını takınız.
5. Akü kapağını takınız.

DİKKAT

Eğer sigorta sürekli yanıyor, muhtemelen bir elektrik arızası vardır. Motosikletinizi servisinize kontrol ettiriniz.

Motor Sık Sık Kararsız Çalışıyor

Yakıt pompası filtresi tıkanırsa, sürüş esnasında motor sık sık kararsız çalışabilir. Bu sorunla karşılaşırsanız bile, motosikleti kullanmaya devam edebilirsiniz. Yeterli yakıt olduğu halde motor kararsız çalışırsa, mümkün olan en kısa sürede motosikletinizi servisinize kontrol ettiriniz.

Arıza Tespit Cihazları.....	S. 146
Anahtarlar.....	S. 146
Göstergeler, Kumandalar ve Diğer	
Özellikler.....	S. 149
Motosikletin Bakımı.....	S. 150
Motosikletinizin Saklanması.....	S. 154
Motosikletinizin Taşınması.....	S. 155
Siz ve Çevre.....	S. 156
Seri Numaralar.....	S. 157
Alkol İçeren Yakıtlar.....	S. 158
Katalitik Konvertör.....	S. 159

Arıza Tespit Cihazları

WW125A

Motosikletiniz güç aktarma organı performansı ve sürüş koşulları ile ilgili bilgileri kaydeden servisle ilgili cihazlarla donatılmıştır. Bu veriler, teknisyenlerin motosikletteki sorunları tespit etmesine, onarımı ve bakımı gerçekleştirmelerine yardımcı olmak için kullanılabilir. Bu verilere yasal bir gereklilik veya motosiklet sahibinin izni olmadıkça başka herhangi birisi tarafından erişilemez. Ancak, Honda, yetkili satıcıları ve yetkili teknisyenleri, çalışanları, temsilcileri ve yüklenicileri yalnızca motosikletin teknik teşhisi, incelenmesi ve geliştirilmesi amacıyla bu verilere erişilebilir.

Anahtarlar

Acil Durum Anahtarı

Acil durum anahtarı acil durumda kullanılır.

- Sele kilidini açmak için. ➤ S. 135

Acil durum anahtarını orta bölmede saklamayınız.

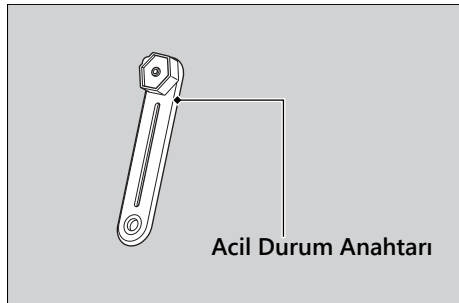

Honda AKILLI Anahtarı

Honda AKILLI Anahtarını yanınızda taşımak, aşağıdaki işlemleri gerçekleştirmenizi sağlar:

- Kontaklı kilitleme veya kilidini açma
- Sele kilidini açma
- Yakıt kapağını açma
- Gidonu kilitleme veya kilidini açma

Honda AKILLI Anahtarının kimlik numarası kimlik etiketi üzerinde bulunur. Ayrıca, kimlik numarasını girerek kontaklı kilidini açabilirsiniz.

Daima hem acil durum anahtarını, hem de kimlik etiketini yanınızda taşıyınız, ancak tümünü aynı anda kaybetmemek için Honda AKILLI Anahtarından ayrı tutunuz.

Kimlik numaranızın bir kopyasını motosikletiniz dışında güvenli bir yerde saklayınız.

Honda AKILLI Anahtarı elektronik devreler içerir. Devreler hasar görürse, Honda AKILLI Anahtarı herhangi bir işlem yapmanıza izin vermeyecektir.

- Honda AKILLI Anahtarını düşürmeyiniz veya üzerine ağır cisimler koymayınız.
- Honda AKILLI Anahtarını doğrudan güneş ışığına, yüksek sıcaklığa ve yüksek neme maruz bırakmayınız.
- Çizmeyiniz ya da delmeyiniz.
- Mıknatıslanmış anahtar zinciri gibi mıknatıslanmış ürünlerin yakınında saklamayınız.
- Honda AKILLI Anahtarını her zaman TV, radyo, PC veya düşük frekanslı masaj aleti gibi elektrikli cihazlardan uzak tutunuz.
- Honda AKILLI Anahtarını sıvılardan uzak tutunuz. Islanırsa, derhal yumuşak bir bezle siliniz.
- Motosiklet yıkarken Honda AKILLI Anahtarını motosikletten uzak tutunuz.
- Yakmayınız.
- Ultrasonik temizleyicide yıkamayınız.

Anahtarlar

- Yakıt, mum veya gres Honda AKILLI Anahtarına bulaşırsa, çatlamayı veya hasarı önlemek için derhal siliniz.
- Pili değiştirme dışında, Honda AKILLI Anahtarını açmayınız. Yalnızca Honda AKILLI Anahtarının kapağı çıkarılabilir. Diğer parçaları sökmeyiniz.
- Honda AKILLI Anahtarınızı kaybetmeyiniz. Kaybederseniz, yeni bir Honda AKILLI Anahtarını kaydettirmeniz gerekecektir. Kayıt için acil durum anahtarınız ve kimlik etiketinizle birlikte bayinize başvurunuz.

Honda AKILLI Anahtarını sistemindeki pilin ömrü normalde yaklaşık 2 yıldır.

Cep telefonlarını veya diğer radyo verici cihazlarını herhangi bir bölmede saklamayınız. Bu cihazlardan gelen radyo frekansı Honda AKILLI Anahtar sistemini kesintiye uğratabilir.

Ek bir Honda AKILLI Anahtarını elde etmek için Honda AKILLI Anahtarını ve motosikleti servisimize götürünüz.



Göstergeler, Kumandalar ve Diğer Özellikler

Kontak

Motor dururken kontağı (Açık) konumunda bırakmak aküyü boşaltacaktır.

Sürüş esnasında anahtarı çevirmeyiniz.

Mesafe ölçer

Mesafe ölçer 999.999'u aştığında ekran 999.999'da kalır.

Sıfırlanabilir Mesafe ölçer

Yolculuk mesafesi 9.999,9'u aştığında sıfırlanabilir mesafe ölçer 0,0'a sıfırlanır.

Doküman Çantası

Kullanım kılavuzu, sicil ve garanti bilgileri selenin altındaki plastik doküman çantasında saklanabilir.

Motosikletinizin Bakımı

Honda'nızın uzun ömürlü olmasını sağlamak için sık yıkama ve cilalama önemlidir. Temiz bir motosiklet muhtemel problemleri tespit etmeyi kolaylaştırır. Özellikle, deniz suyu ve yollarda buzlanmayı önlemek için kullanılan tuzlar korozyon oluşmasını tetikler. Ayrıca çamur ve toz ön süspansiyonun aşınmasını hızlandırabilir ve yağ kaçaklarına neden olabilir. Sahil kesimlerinde, tuz serpilmiş, çamurlu veya tozlu yollarda kullanmanızın ardından motosikletinizi daima iyice yıkayınız.

Yıkama

Yıkamadan önce motor, susturucu, frenler ve diğer yüksek sıcaklıktaki parçaların soğumasını bekleyiniz.

1. Gevşek kirleri temizlemek için motosikletinizi düşük basınçlı bir bahçe hortumu ile iyice yıkayınız.
2. Gerekliyse, yol kirlerini çıkarmak için orta derece bir deterjanla birlikte bir sünger veya yumuşak bir havlu kullanınız.

► Çizmemeye ekstra özen göstererek ön camı, far camlarını, panelleri ve diğer plastik parçaları temizleyiniz. Hava filtresine, susturucuya ve elektrikli parçalara doğrudan su tutmamaya özen gösteriniz.

3. Motosikletinizi bol temiz su ile iyice yıkayın ve yumuşak, temiz bir bezle kurulayınız.

4. Motosikletin kurumasının ardından, hareketli tüm parçaları yağlayınız.

► Frenlere ve lastiklere yağ sıçramadığından emin olunuz. Yağ ile kirlenmiş olan fren diskleri veya balataları, kampana veya pabuçlar frenleme etkinliğini ciddi ölçüde azaltır ve bir kazaya sebep olabilir.

5. Korozyonu önlemek için bir kat cila uygulayınız.

► Sert deterjanlar veya kimyasal solventler içeren ürünlerden uzak durunuz. Bunlar motosikletinizin metal, boyalı ve plastik kısımlarına zarar verebilirler. Lastiklerdeki ve frenlerdeki cilayı temizleyiniz.

► Eğer motosikletinizde mat boyalı herhangi bir parça varsa, mat boyalı yüzeylere cila uygulamayınız.

Yıkama Tedbirleri

Yıkama yaparken aşağıdaki talimatlara uyunuz:

- Yüksek basınçlı yıkayıcılar kullanmayınız:
 - ▶ Yüksek basınçlı su püskürten temizleyiciler hareketli parçalara ve elektrikli parçalara zarar vererek çalışmalarını engelleyebilir.
 - ▶ Emme havası içindeki su gaz kelebeği gövdesinin içine çekilebilir ve/veya hava filtresine girebilir.
- Susturucuya doğrudan su tutmayınız:
 - ▶ Susturucuya su girmesi ilk çalıştırmayı engelleyebilir ve susturucuda pas oluşmasına sebep olabilir.
- Frenlerin kurumasını sağlayınız:
 - ▶ Su frenleme etkinliğini olumsuz şekilde etkiler. Yıkamanın ardından, kurumasını sağlamak için düşük hızda frenleri aralıklı olarak uygulayınız.
- Selenin altına doğrudan su tutmayınız:
 - ▶ Selenin altındaki bölme giren su belgelerinize ve diğer eşyalarınıza zarar verebilir.

- Hava filtresine doğrudan su tutmayınız:
 - ▶ Hava filtresine giren su motorun çalışmasını önleyebilir.
- Farların çevresine doğrudan su tutmayınız:
 - ▶ Farın içindeki lensler yağmur yağarken veya yıkandıktan sonra buhar olabilir. Bu, far işlevini etkilemez. Ancak, camın içinde çok miktarda su veya buz toplandığını görürseniz, aracınızı yetkili servise kontrol ettiriniz.
- Mat boyalı yüzeylerde bileşik içeren parlatici veya cila kullanmayınız:
 - ▶ Mat boyalı yüzeyleri temizlemek için yumuşak bir bez veya sünger, bol su ve yumuşak deterjan kullanınız. Yumuşak ve temiz bir bezle kurulayınız.

Alüminyum Parçalar

Alüminyum kir, çamur veya yoldaki tuzdan paslanacaktır. Alüminyum parçaları düzenli olarak temizleyiniz ve çizilmelerden kaçınmak için şu hususları takip ediniz:

- Sert fırçalar, çelik teller veya aşındırıcı içeren temizleyiciler kullanmayınız.
- Kaldırım taşları üzerinde veya lastikleri kaldırım taşlarına sürterek sürüş yapmayınız.

Paneller

Çizilmeleri ve lekeleri önlemek için aşağıdaki talimatlara uyunuz:

- Yumuşak bir sünger ve bol su kullanarak dikkatlice bir şekilde yıkayınız.
- Zor lekeleri çıkarmak için, seyreltilmiş deterjan kullanınız ve bol su ile iyice durulayınız.
- Göstergelere, panellere veya fara benzin, fren hidroliği veya deterjan bulaşmamasına özen gösteriniz.

Ön cam

Ön camı yumuşak bir bez ya da süngerle ve bol suyla temizleyiniz. (Ön camın temizliğinde deterjan ya da kimyasal temizleyici kullanmayınız.) Yumuşak ve temiz bir bezle kurulayınız.

DİKKAT

Camı silerken muhtemel çizilmeyi veya hasarı önlemek için sadece su ve yumuşak bir bez veya sünger kullanınız.

Daha kirli bir ön cam için bir sünger ve bol su ile seyreltilmiş doğal deterjan kullanınız. Deterjanı iyice durulayınız. (Deterjan ön camda çizilmelere sebep olabilir.)

Çizikler giderilemiyor ve görüş netliğini engelliyorsa camı yenisi ile değiştiriniz.

Akü suyu, fren hidroliği veya kimyasal solventleri ön camdan ve cam kenarlarından uzak tutmaya dikkat ediniz. Bunlar plastiğe zarar verebilir.

Egzoz Borusu ve Susturucu

Egzoz borusu ve susturucu boyalı olduğunda, piyasada bulunabilen aşındırıcı mutfak temizlik maddeleri kullanmayınız. Egzoz borusu ve susturucudaki boyalı yüzeyleri temizlemek için doğal deterjan kullanınız. Egzoz borunuzun ve susturucunuzun boyalı olup olmadığından emin değilseniz, servisimize başvurunuz.

Motosikletinizin Saklanması

Eğer motosikletinizi açık havada saklayacaksanız, motosikleti bütünüyle kapatan bir örtü kullanmayı düşünmelisiniz. Uzun süre kullanmayacaksanız, aşağıdaki hususlara dikkat ediniz:

- Motosikletinizi yıkayınız ve tüm boyalı yüzeylerini cilalayınız (mat boyalı yüzeyleri hariç). Krom parçaları pas önleyici yağ ile kaplayınız.
- Motosikletinizi bir orta sehpaşının üzerine yerleştiriniz ve her iki tekerleği de yerden kesecek şekilde bir takoz yerleştiriniz.
- Yağmurun ardından, gövde örtüsünü çıkararak motosikletin kurumasına izin veriniz.
- Boşalmasını önlemek için aküyü (➔ S. 101) çıkarınız. Aküyü iyice şarj ediniz ve gölgeli, iyi havalandırılan bir alana yerleştiriniz.
 - ▶ Aküyü yerinde bırakacaksanız boşalmasını önlemek için negatif ⊖ kutup başını ayırınız.

Motosikletinizi depodan çıkardıktan sonra, Bakım Programında bulunan tüm bakım maddelerini kontrol ediniz.

Motosikletinizin Taşınması

Eğer motosikletinizin taşınması gerekiyorsa, bir motosiklet römorkunda veya yükleme rampası veya kaldırma platformu ve motosiklet bağlama kayışları bulunan düz kasalı bir kamyon veya römork üzerinde taşınmalıdır. Motosikletinizi asla tekerleği veya tekerlekleri yerde iken çekmeye çalışmayınız.

DİKKAT

Motosikletinizi tekerleği veya tekerlekleri yerde iken çekmek şanzımanın ciddi hasar görmesine sebep olabilir.

Siz ve Çevre

Bir motosiklete sahip olmak ve onu kullanmak keyifli olabilir, fakat çevreyi korumak için üzerinize düşeni yapmalısınız.

Hassas Temizleyiciler Seçin

Motosikletinizi yıkarken doğada kaybolan deterjanlar kullanın. Atmosferin ozon tabakasına zarar veren kloroflorokarbon (CFCler) içeren sprey temizleyiciler kullanmaktan kaçınınız.

Artıkları Geri Dönüştürün

Yağı ve toksik artıkları onaylı kaplara koyunuz ve geri dönüşüm merkezine götürünüz. Bölgenizdeki geri dönüşüm merkezini öğrenmek için yerel birimleri veya çevre kuruluşlarını arayınız ve geri dönüştürülebilir artıkların nasıl atılacağına dair talimatları edininiz. Kullanılmış motor yağlarını çöpe atmayınız veya kanalizasyona ya da toprağa dökmeyiniz. Kullanılmış yağ, soğutma suyu, benzin ve temizleme solventleri çöpçülere zarar verebilen ve içme suyumuzu, gölleri, nehirleri ve okyanusları kirleten zehirler içermektedir.

Seri Numaraları

Şasi ve motor seri numaraları motosikletinizi eşsiz şekilde tanımlar ve motosikletinizin tescilini yaptırırken gereklidir. Ayrıca yedek parça sipariş ederken gerekli olabilir.

Şasi numarası, şasinin sağ arka tarafına basılmıştır.

Motosikletin sağ arka tarafında, alt taraftan kontrol edebilirsiniz.

Bu numaraları kaydetmeli ve güvenli bir yerde tutmalısınız.

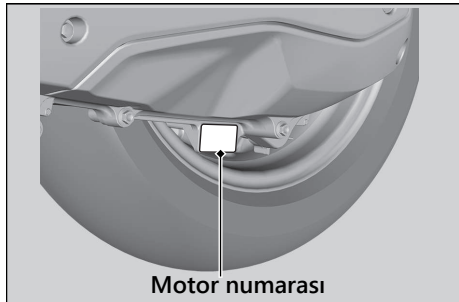
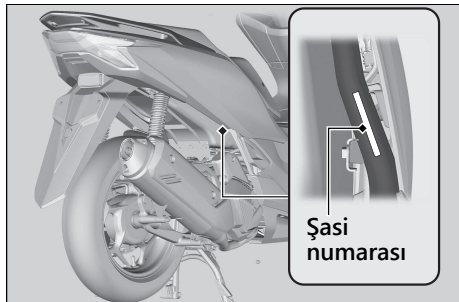

Alkol İeren Yakıt

Bazı yerlerde temiz hava standartlarını karřılamak amacıyla emisyonları azaltmak iin alkol ile harmanlanmış olan klasik yakıtlar bulunmaktadır. Harmanlanmış yakıt kullanmayı planlıyorsanız kurřunsuz olduėundan ve minimum oktan sayısı gereksinimlerini karřıladıėından emin olunuz.

Motosikletinizde ařaėıdaki yakıt karıřımları kullanılabilir:

- Hacme gre %10'a kadar etanol (etil alkol).
 - ▶ Etanol ieren benzin piyasada Gasohol adı altında satılabilir.

%10'dan fazla etanol ieren benzin řunlara sebep olabilir:

- Yakıt deposunun boyasına zarar verebilir.
- Yakıt hattının lastik borularına zarar verebilir.
- Yakıt deposunun ařınmasına sebep olabilir.
- Zayıf srř performansına yol aabilir.

DİKKAT

Onaylanan yzdelere daha yksek yzdelere sahip harmanlanmış yakıt kullanmak yakıt sisteminizin metal, kauuk, plastik paralarına zarar verebilir.

Eėer bir sorun belirtisi veya performans problemi grrseniz farklı bir marka benzin deneyiniz.

Katalitik Konvertör

Bu motosiklet üç yollu katalitik konvertör ile donatılmıştır. Katalitik konvertör egzoz gazlarındaki hidrokarbonları (HC), karbon monoksiti (CO) ve azot oksitleri (NOx) güvenli bileşiklere dönüştüren yüksek sıcaklıklarda gerçekleşen kimyasal reaksiyonlarda katalizör olarak davranan kıymetli metaller içerirler.

Arızalı katalitik konvertörler hava kirliliğine katkıda bulunur ve motorunuzun performansını düşürebilir. Değiştirilen parçalar orijinal Honda markalı parçalar veya benzerleri olmalıdır.

Motosikletinizin katalitik konvertörünü korumak için aşağıdaki talimatlara uyunuz.

- Her zaman kurşunsuz benzin kullanınız. Kurşunlu benzin katalitik konvertöre zarar verecektir.
- Motoru iyi çalışma koşullarında muhafaza ediniz.
- Eğer motorunuz teklilyorsa, erken ateşleme yapıyorsa, bayılıyorsa veya başka bir sebepten dolayı düzgün şekilde çalışmıyorsa, kenara çekip motoru durdurunuz.

Teknik Özellikler

■ Ana Aksamalar

Toplam uzunluk	1,935 mm (76.2 in)
	WW125/WW125A ED tipi
Toplam genişlik	735 mm (28.9 in)
	WW125A II ED, III ED tipi
	740 mm (29.1 in)
Toplam yükseklik	1,125 mm (44.3 in)
Dingil mesafesi	1,315 mm (51.8 in)
Yerden minimum yükseklik	135 mm (5.3 in)
Kaster açısı	26° 30'
İz açıklığı	79 mm (3.1 in)
	WW125
	131 kg (289 lb)
Boş ağırlık	WW125A ED tipi
	132 kg (291 lb)
	WW125A II ED, III ED tipi
	133 kg (293 lb)
Maksimum ağırlık kapasitesi *1	180 kg (397 lb)
	13 kg (29 lb)
Maksimum bagaj ağırlığı *2	Orta bölme 10 kg (22 lb)
	Ön bölme 1 kg (2.2 lb)
	Arka taşıyıcı 5 kg (11 lb)
Yolcu kapasitesi	Sürücü ve 1 yolcu

Minimum dönüş yarıçapı	1.90 m (6.2 ft)
Silindir hacmi	125 cm ³ (7.6 cu-in)
Çap x Piston	53.5 x 55.5 mm (2.11 x 2.19 in)
Kompresyon oranı	11.5:1
Yakıt	Kurşunsuz benzin Önerilen: 91 RON veya daha yüksek
Alkol içeren yakıtlar	Hacme göre %10'a kadar ETANOL
Depo kapasitesi	8.1 L (2.14 US gal, 1.78 Imp gal)
	YTZ8V
Akü	WW125A 12 V-7.0 Ah (10 HR) / 7.4 Ah (20 HR)
	WW125 12 V-7.0 Ah (10 HR)
Primer redüksiyon	V-Matic (2.65:1-0.81:1)
Son redüksiyon	10.352

*1 : Sürücü, yolcu, tüm bagajlar ve aksesuarları içerir.

*2 : Bagaj ağırlığını ve eklenmiş aksesuarları içerir.

■ Servis Verileri

Lastik boyutu	Ön	110/70-14M/C 50P	
	Arka	130/70-13M/C 63P	
Lastik tipi	Çapraz kuşaklı, iç lastiksiz		
Önerilen Lastikler	ED tipi	Ön	MICHELIN CITY Grip IRC SCT-006
		Arka	MICHELIN CITY Grip IRC SCT-007
	II ED, III ED tipi	Ön	MICHELIN CITY Grip
		Arka	MICHELIN CITY Grip
	U tipi	Ön	IRC SCT-006
		Arka	IRC SCT-007
Lastik kullanım kategorisi*1	Normal	İzin verilir	
	Özel	İzin verilmez	
	Kar	İzin verilmez	
	Moped	İzin verilmez	
Lastik hava basıncı (Sadece sürücü)	Ön	200 kPa (2.00 kgf/cm ² , 29 psi)	
	Arka	225 kPa (2.25 kgf/cm ² , 33 psi)	
Lastik hava basıncı (Sürücü ve yolcu)	Ön	200 kPa (2.00 kgf/cm ² , 29 psi)	
	Arka	250 kPa (2.50 kgf/cm ² , 36 psi)	

*1: AB düzenlemesi

Buji	(standart)	LMAR8L-9 (NGK)
Buji tırnak aralığı	0.8 - 0.9 mm (0.03 - 0.04 in)	
Rölanti devri	1,700 ± 100 dev/dak	
Tavsiye edilen motor yağı	Honda 4-zamanlı motosiklet yağı API Servis Sınıfı SJ veya üstü, "Enerji Tasarrufu" veya "Kaynak Koruyan", SAE 10W-30, JASO T 903 standardı MB olarak işaretlenmiş yağlar hariç	
Motor yağı kapasitesi	Boşaltma işleminden sonra	0.8 L (0.8 US qt, 0.7 Imp qt)
	Boşaltma ve Filtre sözgecinin temizlenmesinden sonra	0.85 L (0.90 US qt, 0.75 Imp qt)
	Dağıtma işleminden sonra	0.9 L (1.0 US qt, 0.8 Imp qt)
Şanzıman yağı kapasitesi	Boşaltma işleminden sonra	0.12 L (0.13 US qt, 0.11 Imp qt)
	Dağıtma işleminden sonra	0.14 L (0.15 US qt, 0.12 Imp qt)
Tavsiye edilen fren hidroliği	DOT 3 veya DOT 4 Fren Hidroliği	
Soğutma sistemi kapasitesi	0.50 L (0.53 US qt, 0.44 Imp qt)	
Tavsiye edilen soğutma suyu	Pro Honda HP Soğutma Suyu	

■ Ampuller

Far	LED
Fren lambası/Arka lamba	LED
Ön sinyal lambaları	LED
Arka sinyal lambaları	LED
Plaka lambası	LED
Park lambaları	LED

■ Sigortalar

Ana sigorta	30 A
Diğer sigortalar	WW125 10 A, 7,5 A
	WW125A 15 A, 10 A, 7,5 A

Bu kullanım kılavuzu aracınızın kalıcı bir parçası olarak düşünölmeli ve aracınız satıldığında, yeni araç sahibine araç ile birlikte teslim edilmelidir.

Bu kullanım kılavuzu aracınızın bütün modellerini kapsayacak şekilde hazırlanmıştır. Kitapta sizin modelinize ait olmayan donanım açıklamalarını ve özelliklerini de bulabilirsiniz.

Bu kullanım kılavuzunda bulunan resimler, tüm modellerde değil, bazı modellerde bulunan özellikleri ve donanımları temsil eder. Sizin araç modeliniz bu özelliklerden bazılarına sahip olmayabilir.

Bu kılavuzda yer alan bilgiler ve teknik özellikler kılavuzun onayladığı tarihte geçerlidir. Bununla beraber, Honda Türkiye A.Ş. hiçbir uyarı yapmaksızın veya yükümlölük altına girmeksizin, her an modelleri ile ilgili ayrıntıları değıştirme veya iptal etme hakkına sahiptir.

Üretici: Honda Motor Co., Ltd.
1-1, 2 Chome, Minami-aoyama
Minato-ku, Tokyo
Japonya

İthalatçı: Honda Türkiye A.Ş.
Sanayi Cad. No:1 Aydınevler
34854 Maltepe / İstanbul
Tel: 0850 549 10 10

Kullanım Ömrü: 10 yıl

Tüketicinin Hakları

1.1- Malın ayıplı olduğunun anlaşılması durumunda tüketici;

a-) Satılanı geri vermeye hazır olduğunu bildirerek sözleşmeden dönme,

b-) Satılanı alıkoyup ayıp oranında satış bedelinden indirim isteme,

c-) Aşırı bir masraf gerektirmediği takdirde, bütün masrafları satıcıya ait olmak üzere satılanın ücretsiz onarılmasını isteme,

d-) İmkan varsa, satılanın ayıpsız bir misli ile değiştirilmesini isteme,

seçimlik haklarından birini kullanabilir. Satıcı, tüketicinin tercih ettiği bu talebi yerine getirmekle yükümlüdür.

1.2- Ücretsiz onarım veya malın ayıpsız misli ile değiştirilmesi hakları üretici veya ithalatçıya karşı da kullanılabilir. Bu fıkradaki hakların yerine getirilmesi konusunda satıcı, üretici veya ithalatçı müteselsilen sorumludur. Üretici veya ithalatçı, malın kendisi tarafından piyasaya sürülmesinden sonra ayıbın doğduğunu ispat ettiği takdirde sorumlu tutulamaz.

1.3-Ücretsiz onarım veya malın ayıpsız misli ile değiştirilmesinin satıcı için orantısız güçlükleri beraberinde getirecek olması halinde tüketici, sözleşmeden dönme veya ayıp oranında bedelden indirim haklarından birini kullanabilir.

1.4-Ücretsiz onarım veya malın ayıpsız misli ile değiştirilmesi haklarından birinin seçilmesi durumunda bu talebin satıcıya, üreticiye veya ithalatçıya yöneltmesinden itibaren otuz iş günü içinde yerine getirilmesi zorunludur. Ancak, bu Kanununun 58 inci maddesi uyarınca çıkarılan yönetmelik eki listede yer alan mallara ilişkin, tüketicinin ücretsiz onarım talebi, yönetmelikte belirlenen azami tamir süresi içinde yerine getirilir. Aksi halde tüketici diğer seçimlik haklarını kullanmakta serbesttir.

1.5-Tüketici sözleşmeden dönme veya ayıp oranında bedelden indirim hakkını seçtiği durumlarda, ödemiş olduğu bedelin tümü veya bedelden yapılan indirim tutarı derhal tüketiciye iade edilir.

1.6- Seçimlik haklarının kullanılması nedeniyle ortaya çıkan tüm masraflar, tüketicinin seçtiği hakkı yerine getiren tarafça karşılanır. Tüketici bu seçimlik haklarından biri ile birlikte 11/1/2011 tarihli ve 6098 sayılı Türk Borçlar Kanunu hükümleri uyarınca tazminat ta talep edebilir.

1.7- Tüketicinin, ücretsiz onarım hakkını kullanması halinde malın; Garanti süresi içinde tekrar arızalanması, Tamiri için gereken azami sürenin aşılması, Tamirinin mümkün olmadığının, yetkili servis istasyonu, satıcı, üretici veya ithalatçı tarafından bir raporla belirlenmesi durumlarında; tüketici malın bedel iadesini, ayıp oranında bedel indirimini veya imkan varsa malın ayıpsız misli ile değiştirilmesini satıcıdan talep edebilir.

2- Tüketici şikayet ve itirazları konusunda tüketici mahkemelerine ve tüketici hakem heyetlerine başvurabilir.

3- Malın Tanıtma ve Kullanma Kılavuzunda yer alan hususlara aykırı kullanılması, belirtilenlere uyulmaması halinde malın garantisi geçersizdir.

Honda Türkiye A.Ş. Yetkili Servisleri

	BAYI ADI	ŞEHİR	İLÇE	TELEFON	ADRES	SERVİS E-MAIL
1	AG	AYDIN	KUŞADASI	90 532 413 03 94	EGE MH. TURGUT ÖZAL BLV.NO:46 KUŞADASI	servis.agmotor@htrdealer.com
2	ALANYA MOTOR	ANTALYA	ALANYA	90 533 775 39 75	FIĞLA MAHALLESİ BAĞCI CADDESİ NO:4 ALANYA/ANTALYA	servis.alanyamotor@htrdealer.com
3	ALP MOTOR	İSTANBUL	GAZİOSMANPAŞA	90 212 216 84 84	YENİ MAHALLE MAH. HEKİMSUYU CAD. 547/1 SOK. NO:1 34255	servis.alpmotor@htrdealer.com
4	ANES	İSTANBUL	BAHÇELİEVLER	90 212 444 48 59	YENİBOSNA MERKEZ MH. BASIN EKSPRES YOLU CEMAL ULUSOY CD. NO:25	servis.anes@htrdealer.com
5	ARENA ARSUZ	HATAY	ARSUZ	90 532 425 28 20	GÖZCÜLER MAH SAKARYA CAD NO 40/B	servis.arena@htrdealer.com
6	ARENA İSKENDERUN	HATAY	İSKENDERUN	90 533 306 17 92	MUSTAFA KEMAL MAH İBRAHİM KARAOĞLANOĞLU CADDESİ NO:106/6	servis.arenaiskenderun@htrdealer.com
7	ATABERK ANTALYA	ANTALYA	KEPEZ	90 242 311 44 07	TEOMANPAŞA MAH.GAZİ BLV.NO.369 HASAN ALTINAY APT.	servis.ataberk@htrdealer.com
8	ATABERK KUMLUCA	ANTALYA	KUMLUCA	90 546 887 44 07	A.ALİ AGA BULVARI ŞAHİN APT NO:103	servis.ataberkkumluca@htrdealer.com
9	ATILLA SUCU	ADANA	SEYHAN	90 533 939 34 99	AYDINLAR MAH.KIYIBOYU CAD.KAPICIOĞLU SERENİTY SİT.NO:341/2B	servis.sucular@htrdealer.com

10	AYSANLAR	AYDIN	NAZILLI	90 256 312 20 40	KARAÇAY MAHALLESİ DEVLET KARAYOLU ÜZERİ NO:23 NAZILLI AYDIN	servis.aysanlar@htrdealer.com
11	BERKMEN	AFYONKARA HISAR	MERKEZ	90 535 763 66 77	DUMLUPINAR MAH.ATATÜRK CAD.NO:37 MERKEZ/AFYONKARAHISAR	servis.berkmen@htrdealer.com
12	CAN MOTOR	TRABZON	ORTAHISAR	90 462 233 30 30	2 NOLU BEŞİRLİ MAH.YAVUZ SELİM BLV.GEÇİT APT.NO:509A ORTAHISAR / TRABZON	servis.canmotor@htrdealer.com
13	ÇAYAN	MERSİN	TARSUS	90 324 622 49 36	KIZILMURAT MH.ESKİHAL CAD. NO.26	servis.cayan@htrdealer.com
14	DELİKANLI	İZMİR	TİRE	90 543 561 35 17	ADNAN MEN. MAH.FAIK TOKLUOĞLU CAD :55/A	servis.delikanli@htrdealer.com
15	DOĞU BATI	İSTANBUL	ÜMRANİYE	90 532 784 20 35	KÜÇÜKSU CAD.İNKLAP MAH.SÜZER SOK.NO:1	servis.dnb@htrdealer.com
16	DRD ATAŞEHİR	İSTANBUL	ATAŞEHİR	90 533 739 58 08	BARBAROS MAH. KIZIL BEGONYA SOK. TEKNİK YAPI DELUXİ PALACE H BLK. NO:9	servis.drdatasehir@htrdealer.com
17	DRD HASANPAŞA	İSTANBUL	KADIKÖY	90 530 827 21 75	EĞİTİM MAH.POYRAZ SK. SADIKOĞLU İŞ MER.3 NO:28/A HASANPAŞA	servis.drddhasanpasa@htrdealer.com
18	DURAN	BURSA	OSMANGAZI	90 530 850 16 90	DEMİRTAŞPAŞA MH.İNÖNÜ CAD.NO:115/A HAS İŞ MERKEZİ	servis.duran@htrdealer.com
19	EFE	ANKARA	YENİMAHALLE	90 532 211 11 11	ÇAMLICA MAH. 126 SK. NO:8	servis.efemotor@htrdealer.com
20	EMRE	ELAZIĞ	MERKEZ	90 545 237 94 62	FEVZİ ÇAKMAK MAH.YUNUS EMRE BLV. NO:91	servis.emre@htrdealer.com
21	ENES	DİYARBAKIR	BAĞLAR	90 537 984 50 78	YUNUS EMRE MAHALLESİ KARACADAĞ BULVARI 38/B	servis.enes@htrdealer.com

22	ENGMOTO	AMASYA	MERKEZ	90 505 303 88 77	KIRAZLI DERE MAHALLESİ MEHMET VARINLI CAD.NO 90/B	servis.engmoto@htrdealer.com
23	ENSAR	DÜZCE	MERKEZ	90 532 634 99 45	DARICI MAH. AZİZ YILDIRIM BULVARI NO:31/A	servis.ensar@htrdealer.com
24	ERSİN	SAKARYA	ADAPAZARI	90 533 773 98 20	İZMİT C. 97 ADAPAZARI	servis.ersin@htrdealer.com
25	ESENGÜL	İSTANBUL	ŞİŞLİ	90 532 266 04 13	MAHMUT ŞEVKET PAŞA MAH.ODESA BUL.NO:22	servis.esengul@htrdealer.com
26	GİRNE	HATAY	MERKEZ	90 536 206 39 93	ŞEHİT OSMAN DURMAZ CAD.NO:22	servis.girne@htrdealer.com
27	GÜNGÖR	İSTANBUL	PENDİK	90 533 169 11 96	ABDÜLHALİK RENDA CD. NO:32, 34893 PENDİK/İSTANBUL	servis.gungor@htrdealer.com
28	HALDIZ	KOCAELİ	İZMİT	90 262 335 37 95	SANAYİ MH.ÖMERTÜRK ÇAKAL BULV NO 33	servis.haldizmotor@htrdealer.com
29	HRP	MERSİN	AKDENİZ	90 553 492 99 23	SİTELER MH.GMK.BLV.NO.34/B	servis.hrp@htrdealer.com
30	IŞIK	ADIYAMAN	MERKEZ	90 416 216 75 14	KARAPINAR MAH PETROL CAD NO:80/1A	servis.isik@htrdealer.com
31	İNALLAR	BURSA	NİLÜFER	90 532 525 32 25	İZMİR YOLU CAD. YÜZÜNCÜYIL MAH. NO:442/4	servis.inallarmotor@htrdealer.com
32	KALEDİPLİLER	MERSİN	SİLİFKE	90 532 799 36 94	SARAY MAH. INONU CAD. 102/A	servis.kaledipliler@htrdealer.com
33	KIVRAK BODRUM	MUĞLA	BODRUM	90 252 612 09 48	TAŞ.TİC.VE SAN.LTD.ŞTİ. BODRUM ŞUBESİ KIBRIS ŞEHİTLERİ CAD. NO:349/B	servis.kivrakbodrum@htrdealer.com
34	KIVRAK FETHİYE	MUĞLA	FETHİYE	90 537 711 48 08	TUZLA MAH. İNÖNÜ BULVARI NO:11	servis.kivrakfethiye@htrdealer.com
35	KIVRAK MARMARIS	MUĞLA	MARMARIS	90 539 224 14 15	ÇAMDİBİ MAH ULUSAL EGEMENLİK CAD 243 SOK NO 2	servis.kivrakmarmaris@htrdealer.com

36	KONŞUK	İSTANBUL	MALTEPE	90 532 692 10 06	TUGAY YOLU CAD. NO. 55 CEVİZLİ - MALTEPE	servis.konsuk@htrdealer.com
37	LİDER MOTOR	MALATYA	YEŞİLYURT	90 216 441 29 29	ÇAVUŞOĞLU MAH. TEKNOLOJİ SK. NO : 6/A YEŞİLYURT - MALATYA	servis.lider@htrdealer.com
38	MARMARA	İSTANBUL	BEYLİKDÜZÜ	90 212 546 58 58	YAKUPLU MAH. HARAMİDERE SAN. SİT. P BLOK NO:1/B	servis.marmaramotor@htrdealer.com
39	MNR	BALIKESİR	MERKEZ	90 266 245 30 17	KASAPLAR MAH.YENİ İZMİR CAD.NO.20B	servis.mnrbalikesir@htrdealer.com
40	MOTOLIFE	ŞANLI URFA	MERKEZ	90 532 336 98 59	İPEKYOL MAH.2320 SOK.HATİPOĞLU APT.ALTİ NO:16/A1	servis.motolife@htrdealer.com
41	MUTLUHAN	İSTANBUL	MALTEPE	90 538 621 10 14	İSTİKLAL CAD NO:122 K.YALI İST	servis.mutluhanmotor@htrdealer.com
42	NEZA	İZMİR	BERGAMA	90 532 131 11 28	FATİH MH. ATATÜRK BULV.NO:125/1 BERGAMA / İZMİR	servis.neza@htrdealer.com
43	NİSH MOTOR	İSTANBUL	BAKIRKÖY	90 533 502 46 46	YENİMAHALLE MAHALLESİ AKSU CADDESİ NO:119 NİSH AUTO PLAZA	servis.nish@htrdealer.com
44	NİTKO	TEKİRDAÇ	ÇORLU	90 543 250 26 96	E-5 KARAYOLU ÜZERİ YENİ SANAYİ SİTESİ KARŞISI -ÇORLU	servis.nitkomotor@htrdealer.com
45	ORDU AKHİSAR	MANİSA	AKHİSAR	90 549 229 29 28	KETHÜDA MAH.21 SOKAK NO:8	servis.orduakhisar@htrdealer.com
46	ORDU MANİSA	MANİSA	ŞEHZADELER	90 533 395 51 38	2.ANAFARTALAR MAH.MİMAR SİNAN BULVARI 1527 SOKAK NO:18/A	servis.ordumanisa@htrdealer.com
47	ORDU TURGUTLU	MANİSA	TURGUTLU	90 530 030 59 94	ATATÜRK BULVARI ŞUBAŞI MAH. NO:304 TURGUTLU	servis.orduturgutlu@htrdealer.com
48	ÖZMERT	ESKİŞEHİR	MERKEZ	90 532 516 53 52	TUNALI MAH GAFFAROKAN CAD. NO:1/A	servis.ozmert@htrdealer.com

49	PAZARBAŞI	İSTANBUL	SARIYER	90 532 234 61 76	KÖYBAŞI CAD. NO:334 YENİKÖY	servis.pazarbasi@htrdealer.com
50	SAĞLAM GAZİANTEP	GAZİANTEP	ŞEHİTKAMİL	90 506 959 27 27	MÜCAHİTLER MAH. GAZİMUHTARPAŞA BULVARI NO 65/A	servis.saglamgaziantep@htrdealer.com
51	SAĞLAM SAMSUN	SAMSUN	İLKADIM	90 541 623 53 13	ATATÜRK BULVARI NO.576 İLKADIM/SAMSUN	servis.saglamsamsun@htrdealer.com
52	SELBES MOTOR	MUĞLA	MİLAS	90 555 154 08 82	BEÇİN MAHALLESİ KIYLAMA CADDESİ NO:64	servis.selbesmotor@htrdealer.com
53	SİPAHİ	KİLİS	MERKEZ	90 542 215 74 88	YAVUZ SULTAN SELİM MH. MERCİDABIK CAD NO:168	servis.sipahi@htrdealer.com
54	TANSOY	ANKARA	ÇANKAYA	90 533 132 78 86	EHLİBEYT MAHALLESİ 1242 CD.NO:18/E ÇANKAYA-ANKARA	servis.tansoy@htrdealer.com
55	TUTKU MOTOR	MUĞLA	KÖYCEĞİZ	90 252 274 10 10	KÖYCEĞİZ SANAYİ SİTESİ D BLOK NO:01 KÖYCEĞİZ / MUĞLA	servis.tutkumotor@htrdealer.com
56	YÜKSELİŞ İZMİR	İZMİR	BAYRAKLI	90 232 339 06 85	ADALET MAH./ SEMT ANADOLU CAD. NO:29/1 ADALET MAH./ SEMT ANADOLU CAD. NO:29/1	servis.yukselisizmir@htrdealer.com
57	YÜKSELİŞ SALİHLİ	MANİSA	SALİHLİ	90 530 764 07 30	ZAFER MAH.676 SOKAK NO: 17	servis.yukselissalihli@htrdealer.com

Not: Servis hizmeti ve yedek parça teminini sağlayan Honda Türkiye A.Ş yetkili servisler listesi bu kitapçığın baskı tarihi itibarıyla günceldir. Baskı tarihinden sonra gerçekleşebilecek herhangi bir değişiklik olması durumunda güncel servis hizmeti ve yedek parça temini sağlayan yetkili servisler listesi ve iletişim bilgileri için Honda Türkiye A.Ş resmi internet sitesini (www.honda.com.tr) ve Servis Bilgi Sistemini (www.servis.gov.tr) ziyaret edebilirsiniz.

Çevrimiçi Kullanım Kılavuzu

<https://www.hondamotopub.com/>



32K1YC20
00X32-K1Y-C200

XXX.XXXX.XX.S
XXXXX'de BASILMIŞTIR